

УНИВЕСИТЕТ МИРАС



Кыргызский государственный
университет им. И.Арабаева



Томский Государственный
Педагогический Университет



ОУ «Таджикский
педагогический институт в
городе Пенджикент»

«ЖОҒАРЫ МЕКТЕПТЕРДІҢ ҒЫЛЫМЫ 2023»
атты халықаралық ғылыми-практикалық конференциясының
МАТЕРИАЛДАРЫ

МАТЕРИАЛЫ
международной научно-практической конференции
«НАУКА ВЫСШИХ ШКОЛ 2023»

I ТОМ

ШЫМКЕНТ – 2023

«МИРАС» УНИВЕРСИТЕТІ

«ЖОҒАРЫ МЕКТЕПТЕРДІҢ ҒЫЛЫМЫ 2023»
атты халықаралық ғылыми-практикалық конференциясының
МАТЕРИАЛДАРЫ

МАТЕРИАЛЫ
международной научно-практической конференции
«НАУКА ВЫСШИХ ШКОЛ 2023»

I ТОМ

ШЫМКЕНТ – 2023

УДК 378(075.8)
ББК 74.58
М29

Редакция алқасы (*редакционная коллегия*): М.Б.Мырзалиев, А.Б-П. Даниярова, И.Ю. Хан, Т.С. Митрошенко, А.В. Роговой, Г.П. Коптаева, Д.Б. Ешенкулова, М.Т. Сулейменова, Ж.А. Жуматаева, Д.С. Абдуллина, М.А.Усербаева, Ж. Манатқызы

Наука высших школ 2023: Материалы международной научно-практической конференции. - Шымкент: типография «Әлем», 2023. – Т. 1. – 439с.

Жоғары мектептердің ғылымы 2023: атты халықаралық ғылыми-практикалық конференциясының материалдары. - Шымкент: «Әлем» баспаханасы, 2023. - Т.1. - 439 б.

ISBN 978-601-7675-71-4
ISBN 978-601-7675-70-7

«Жоғары мектептердің ғылымы 2023» атты халықаралық ғылыми-практикалық конференциясының материалдарында бизнес және басқару, туризм және қонақжайлылықты басқару, ақпараттық және телекоммуникациялық жүйелер, қоғамдық (әлеуметтік) ғылымдары, педагогика және психология, филология, дизайн және көркем еңбек, дене шынықтыру және спорт, химия және биология бағыттарының дамуы бойынша ғылыми еңбектер жарияланды.

В материалах международной научно-практической конференции «Наука высших школ 2023» опубликованы научные труды по развитию следующих направлений: бизнес и управление, туризм и управление гостеприимством, информационные и телекоммуникационные системы, общественные (социальные) науки, педагогика и психология, филология, дизайн и художественный труд, физическая культура и спорт; химия и биология.

УДК 378(075.8)
ББК 74.58

ISBN 978-601-7675-71-4
ISBN 978-601-7675-70-7

БИЗНЕС ЖӘНЕ БАСҚАРУ

БИЗНЕС И УПРАВЛЕНИЕ



ӘОЖ 339.137

ҚАРЖЫЛЫҚ БАҚЫЛАУ: ӨНДІРІС ОРНЫНДАҒЫ ОРНЫ МЕН РӨЛІ

Агабеков А.Ю.

«Мирас» университеті, Шымкент қ., Қазақстан

Манбетова А.С.

Ж.А.Тәшенев атындағы университет, Шымкент қ., Қазақстан

Абжамилова А.Ш.

Қырғыз-Өзбек университеті, Ош, Қырғызстан

Резюме: Контроллинг — важная часть системы управления деятельностью, методология, обеспечивающая принятие и выполнение решений. Обширная тема, изложить которую в короткой статье сложно, поэтому предлагаем вашему вниманию основополагающие моменты о роли и содержании контроллинга в деятельности предприятия, об организации и управлении финансовым контроллингом, об особенностях финансового контроллинга на производственном предприятии.

Summary: Controlling is an important part of the activity management system, a methodology that ensures decision—making and implementation. It is an extensive topic, which is difficult to explain in a short article, so we bring to your attention the fundamental points about the role and content of controlling in the company's activities, about the organization and management of financial controlling, about the features of financial controlling in a manufacturing enterprise.

Қаржылық бақылау-бұл кәсіпорынның табысты жұмыс істеуінің қаржылық критерийлеріне сүйене отырып, кәсіпорындардың есеп саясаты мен басқару тәжірибесін жетілдіруге бағытталған әдістер жиынтығы.

Кәсіпорынды қаржылық басқарудың негізгі міндеттеріне рентабельділікті сақтау және төлем қабілеттілігін қамтамасыз ету кіреді. Жалпы алғанда, бақылау басқаруды жоғары деңгейге көтереді кәсіпорын.

Ұйым қызметін басқарудың стратегиялық және ағымдағы жоспарларын қалыптастыруда бақылаудың рөлі екі аспектіні орындайды.

Біріншісі - теориялық және әдіснамалық. Бұл басқару мақсаттары басқару жүйесін құру қажеттілігін анықтайды. Бақылау қызметінің барлық мәні басқару мақсаттарына қол жеткізуді жоғары сапалы, кешенді әдістемелік қамтамасыз ету болып табылады. Экономикалық жүйені басқарудың мақсаттары мен оларға жету жолдары неғұрлым күрделі болса, бақылауды құру қажеттілігі соғұрлым жоғары болады.

Екінші аспект - операциялық аспект, ол контроллингті кәсіпорынды басқарудың әрбір функциясын іске асыру құралы ретінде пайдаланудан тұрады.

Басқару процесінде бақылаудың рөлін келесідей көрсетуге болады:

- жоспарлау: оған әртүрлі жоспарларды үйлестіру және тұтастай кәсіпорын бойынша шоғырландырылған жоспарды әзірлеу;

- жоспарлау әдістемесін әзірлеу: құрастыру үшін ақпарат беру кіреді.

Ұйымдастырушылық жұмыс бұл бөлімшелер бойынша шығындар мен нәтижелерді есепке алу және бақылау.

- бақылау және реттеу-мақсатқа жету дәрежесін өлшеу және бағалау үшін жоспарлы және нақты шамаларды салыстыру; жоспардан ауытқудың рұқсат етілген шекараларын белгілеу; ауытқуларды талдау, жоспардың фактіден ауытқу себептерін түсіндіру және ауытқуларды азайту үшін ұсыныстар әзірлеу.

- шешімдерді талдау - басқарушылық ақпараттық жүйенің архитектурасын әзірлеуге қатысу (бағдарламашыларға тапсырма қою); басқарушылық шешімдер қабылдау үшін ең маңызды деректерді жинау; түзету шаралары мен басқару шешімдерін таңдау бойынша кеңес беру; басқарушылық шешімдерді жоспарлау, бақылау және қабылдау үшін құралдар жинағын әзірлеу.

Кәсіпорынның қазіргі менеджменттегі мақсаттары екі топқа бөлінеді: жедел (қысқа мерзімді) және стратегиялық (ұзақ мерзімді, перспективалы). Ұйым қызметінің стратегиялық және жедел мақсаттарының жетістіктерін бақылау тұрақты бақылауды жүзеге асыруға мүмкіндік береді. Басқару есебі теориясында және "басқару есебі" курсына оқытуда зерттеу нәтижелері қолданылуы мүмкін. Кез келген басқару шешімі міндетті бақылауға жатады. Жоғарыда айтылғандарға сүйене отырып, бақылау жүйе ретінде екі негізгі аспектіні де қамтиды: стратегиялық және жедел [1].

Қаржылық бақылауда келесі міндеттерді бөліп көрсетуге болады:

- бұл ұйымның өтімділігін қамтамасыз ету;

- жаңа тауарларды сату немесе нарықты кеңейту кезінде қаржылық және ішкі өндірістік есептерді келісу;

- бюджеттеудің көмегімен кәсіпорынның ішкі және сыртқы салалары арасындағы байланысты нақтылау, өйткені бюджеттің көмегімен жеке көздер деңгейінде қолда бар ресурстарды басқару жүзеге асырылады;

- қаржы-экономикалық көрсеткіштерді тәжірибеде қолдана білу.

Қаржылық талдаудың бес әдісі бар. А. Д. Шеремет пен Е. В. Негашевтің қаржылық талдау әдістемесі ұйымның қаржылық-шаруашылық жұмысын жиынтық талдау болып табылады: қызметтің қаржылық нәтижелерін, қаржылық жағдайын анықтау және, әрине, қызметтің тиімділігін кешенді бағалау. Олардың пікірінше, экономикалық субъектінің қаржылық жағдайын тікелей талдау:

- активтер мен міндеттемелерді құрылымдық талдау;

- баланстың қанағаттанарлық және қанағаттанарлықсыз құрылымымен сипатталатын және экономикалық қызметтің қаржылық нәтижелерін пайдалануға мүмкіндік беретін қаржылық тұрақтылықты талдау;

- ұйымның міндеттемелерін қолда бар активтермен жабу мөлшері түсінілетін ұйымның өтімділігін талдау, олардың ақша қаражатына айналу жылдамдығы міндеттемелерді өтеу мерзіміне тікелей сәйкес келеді;

- төлем қабілеттілігін талдау, яғни ұйымдардың жеткізушілердің төлем талаптарын белгіленген мерзімде орындау, кредиттер мен қарыздарды қайтару және өзге де төлемдерді жүзеге асыру мүмкіндігі;

- ақша ағынының өзгеруіне байланысты ұйымның қаржылық жағдайындағы өзгерістерді бағалауға мүмкіндік беретін ақша қаражаттарының қозғалысын талдау, бұл болашақта болашақ ақша ағындары мен ағындарын болжауға мүмкіндік береді.

Дегенмен, қаржылық жағдайды талдау кезінде ең бастысы-меншікті қаражаттың болуын және олардың динамикасына әсер ететін факторларды анықтау, меншікті айналым қаражатын талдаумен және олармен қамтамасыз ету дәрежесін анықтаумен бірге.

Экономистер А. Н. Гаврилова мен А. А. Попов ұсынған әдіс есептілік пен коэффициенттік талдаудың жалпы сапалық талдауын жүргізу болып табылады. Коэффициенттік талдау мыналарды қамтиды:

- өтімділік пен төлем қабілеттілігін талдау;

- қаржылық тұрақтылықты талдау;

- іскерлік белсенділікті талдау;

- рентабельділікті талдау. Ұйымның қаржылық әл-ауқатының дәрежесі туралы қорытынды жасау үшін қаржылық коэффициенттер әдісін қолдана отырып, қаржылық жағдайды талдаған жөн. Сонымен қатар, мүліктің құрылымы мен динамикасын бағалаудан және сәйкесінше оны қалыптастыру көздерінен, баланстың өтімділігін бағалаудан, сондай-ақ қаржылық нәтижелерді факторлық талдаудан тұратын есептілікті талдау қажет. Қаржылық жағдайды талдау кезінде аналитикалық процедураларды қалыптастыру үшін ұйымдардың қаржылық жағдайын талдаудың әдістемелік аспектісі өте маңызды [2].

Э.А. Маркариан мен Г.П. Герасименко ұсынған әдіс қаржы ресурстарының мүлкі мен көздерін талдауға бағытталған. Авторлар келесі бағыттарға сүйенуді ұсынады:

- активтер мен міндеттемелердің мазмұны мен құрылымын талдау;

- қаржылық тұрақтылық пен тәуелсіздікті талдау;

- төлем қабілеттілігі мен өтімділігін талдау;

- қаржылық нәтижелерді талдау;

- қаржылық болжау.

В. В. Бочаровтың әдістемесі А.И. Ковалевтің тәсілдеріне негізделген. Осыған сәйкес қаржылық жағдайды талдауды екі кезеңге бөлген дұрыс:

- Қаржы-шаруашылық қызметін жедел талдау;

- терең қаржылық талдау.

Жедел талдаудың міндеті-ұйымның қаржылық әл-ауқаты туралы қажетті ақпаратты жедел, көрнекі және сенімді түрде алу. Бұл жағдайда жедел талдауды үш кезеңге бөлген жөн:

- алдын ала кезең;

- бухгалтерлік есепті алдын-ала қарау;

- қаржылық есептілікті талдау.

Бірінші кезеңнің мазмұны қаржылық есептілікті талдау және оның дұрыстығын растау туралы шешім қабылдауға дейін азаяды. Аудиторлық қорытынды бұған көмектесе алады. Екінші кезең ішінде бухгалтерлік есептің түсіндірмелері зерттеледі, бұл есепті кезеңдегі ұйымның жұмыс жағдайларын бағалауға және оның қызметі көрсеткіштерінің негізгі тенденцияларын анықтауға мүмкіндік береді.

Үшінші кезеңде ұйым қаражатының көздерін зерделеу, оларды орналастыру және пайдалану мақсатында экономикалық субъектінің қаржы-шаруашылық қызметіне жиынтық сипаттама беріледі. Экспресс-талдау аяқталғаннан кейін қаржылық тұрақтылықты, ақша ағындарын, сондай-ақ іскерлік және нарықтық белсенділікті бағалау қажет болатын тереңдетілген талдаудың қажеттілігі бар-жоғын түсінуге болады. Терең талдаудың негізгі мақсаты мүлктік және қаржылық жағдайды егжей-тегжейлі сипаттау, ағымдағы қаржылық нәтижелерді бағалау және болашаққа болжам жасау екенін есте ұстаған жөн.

Профессор Н.П. Любушиннің әдістемесі келесі көрсеткіштерге негізделген:

- ұйым балансы активтерінің құрамы мен құрылымындағы өзгерістерді талдау;
- ұйым балансының міндеттемелерінің құрамы мен құрылымындағы өзгерістерді талдау;
- ұйымның төлем қабілеттілігін бағалау;
- қаржылық тұрақтылықты есептеу;
- мұндай көрсеткіштер зерттелетін іскерлік белсенділікті талдау;
- ұйымдардың кредит қабілеттілігін бағалау;
- банкроттықты талдау.

Барлық есептеулердің нәтижесі ұйымның қаржылық жағдайын кешенді бағалау болып табылады. Нәтижесінде болжамды талдау жүргізіледі, баланс құрылымындағы қажетті өзгерістер туралы түсінік жинақталады және ұйымның төлем қабілеттілігі мен қаржылық тұрақтылығына перспективалық баға берілуі мүмкін.

Қарастырылған бес талдау әдістемесіне сүйене отырып, салалық ерекшеліктерді дәл ескеретін және ұйымның қаржылық жағдайын барабар бағалауға көмектесетін ұйымдар үшін ең оңтайлы таңдау қажет.

Бұл барлық бөлімшелердің қызметімен өзара байланыста қызмет көрсетудің барлық факторларын үйлестіру және жауапкершілікті бөлу есебінен ұйымды сапалы басқаруды қамтамасыз етеді. Қаржылық бақылау өтімділікті қамтамасыз етуі керек, яғни кез-келген уақытта компания ақша қаражаттарын төлеу бойынша міндеттемелерін орындауы керек.

Пайдаланылған әдебиеттер тізімі:

1. Алферов В. Н. Моделирование управленческого анализа сферы ЖКХ // Управленческий учет. 2014. N 12. С. 23–32.
2. Колоколова Е. О. Государственная информационная система как средство мониторинга и повышения эффективности деятельности жилищно-коммунального

ОӘЖ 332.11/2

ХҚЕС СӘЙКЕС ҰЙЫМНЫҢ ЕСЕП САЯСАТЫН ҚАЛЫПТАСТЫРУ МЕН АШУДЫ САЛЫСТЫРМАЛЫ ТАЛДАУ

Агабекова Г.Н. э.ғ.к., қауымд.профессор
Агабекова Ш.Н. э.ғ.к., аға оқытушы
Университет «Мирас», г.Шымкент, Қазақстан

Резюме: В этой статье рассматриваются вопросы сравнительного анализа формирования и раскрытия учетной политики организации по МСФО

Summary: This article discusses the issues of a comparative analysis of the formation and disclosure of an organization's accounting policy in accordance with IFRS

Есеп саясатын әзірлеу уақытында компанияның салалық ерекшеліктері, қаржылық есеп беру және түсіндіру стандарттары, тану критерийлері ескеріледі. Салық кодексінің талаптарына сай салықтық есепке алу саясатын әзірлеу кезінде мыналар ескеріледі:

- корпоративтік табыс салығын есептеу, сондай-ақ қосылған құн салығын есепке алу мақсатында шығындарды шегерудің компания таңдаған әдістері;
- хеджирленген тәуекелдерді, хеджирленетін баптарды және оларға қатысты қолданылатын хеджирлеу құралдарын анықтау саясаты.

Кәсіпорын ХҚЕС және ҚЕХС бойынша бастапқы балансы үшін және ХҚЕС және ҚЕХС сәйкес жасалған қаржылық есептілікте ұсынылған барлық кезеңдер үшін бірдей есеп саясатын қолдануы керек.

Есеп саясаты ХҚЕС рұқсат еткен шектеулерді қоспағанда, ХҚЕС сәйкес жасалған ұйымның бірінші қаржылық есептілігінің есепті күні қолданыста болатын әрбір халықаралық стандарт талаптарына сәйкес келуі керек [1].

Кәсіпорын басшылығы ұйымның есеп саясатын ұйымның қаржылық есептілігі және оның негізінде жасалған бухгалтерлік есеп әрбір қолданыстағы ҚЕХС талаптарына сәйкес келетіндей етіп таңдауға, әзірлеуге және қолдануға міндетті немесе ХҚЕС.

ХҚЕС немесе № 2 ҚЕХС ережелеріне сәйкес дайындалған есеп саясаты қаржылық есептілікте мынадай ақпаратты ұсынуды қамтамасыз етуі керек:

- экономикалық шешімдер қабылдау үшін пайдаланушыларға өзекті және уақтылы ұсынылды;
- есеп саясатының ережелеріне сәйкес жасалған есептер сенімді;
- кәсіпорынның қаржылық жағдайын, қаржылық қызметінің нәтижелерін, ақша қаражаттарының қозғалысын және меншікті капиталының болуын шынайы көрсетеді;
- оқиғалар мен операциялардың тек құқықтық нысанын ғана емес, экономикалық мазмұнын көрсетеді, бұл ретте форма мен мазмұнның арасында қайшылықтар болған жағдайда операциялардың экономикалық мазмұны басым болып танылады;

- бейтарап, яғни субъективті көзқарастан ада;
- барлық материалдық жағынан парасатты және толық, яғни. Кіріс пен актив құны асыра бағаланбайды, ал шығыстар мен міндеттемелер төмендетілмейді, ал маңыздылық деңгейі компания қабылдаған әдістеме бойынша жеткілікті түрде негізделген түрде таңдалады және есептеледі [2].

Алайда, компанияларды жаңа есеп жүйесіне көшіру тәжірибесі бар үшінші тарап консультанттарын келісім-шарт негізінде тарту мақсатқа сай және ең тиімді. Филиалдар, өкілдіктер, еншілес және тәуелді ұйымдар біркелкі көзқарасты қалыптастыру мақсатында да, №1 ХҚЕС талаптарына байланысты да бас компанияның негізгі есеп саясатын қабылдайды.

Кіріс қаржылық есептілікті түрлендіру және дайындау процесінде жасалған есеп саясаты болашақта бухгалтерлік есепті ұйымдастыру, құжаттама және салық саясатының элементтері туралы бөлімдермен толықтырылуы керек. Нәтижесінде тек қана бухгалтерлік есеп пен есептілік жөніндегі нұсқаулық әзірленіп қоймай, сонымен қатар Қазақстан Республикасының Салық кодексінің және Салық кодексінің талаптарымен тікелей байланысты компанияның жекелеген операцияларына салық салу ерекшеліктерін растайтын құжат әзірленетін болады. ХҚЕС, ҚЕХС және Қазақстан Республикасының Салық кодексі нормаларындағы айырмашылықтарға байланысты не онда анықталмаған немесе біржақты түсіндірмесі жоқ [3].

ХҚЕС және ҚЕХС Есеп саясатын тек жолдарды таңдау ретінде қарастырады:

- қаржылық есептілікті жасау;
- қаржылық есептілікті ұсыну (ашу);
- Есеп саясатына өзгерістер мен толықтырулар енгізу.

Алайда, Қазақстан Республикасының «Бухгалтерлік есеп және қаржылық есептілік туралы» Заңында да, ХҚЕС және ҚЕХС салық саясатының элементтерін Есеп саясатына енгізу көзделмегеніне қарамастан, реформаның қазіргі кезеңінде мұндай қажеттілік бар. бір құжатта белгілі бір оқиғалар мен операциялардың есебін де, белгілі бір қызмет түрі бойынша салық салу объектілерінің пайда болу ерекшеліктерін де қабылдауға және кешенді түрде іс жүзінде қалыптастыруға мүмкіндік беретін ақпарат болады. Сонымен қатар, Қазақстан Республикасының Салық кодексінде салық төлеушілердің Салық саясатын әзірлеу және қолдану және салықтық есепті ұйымдастыру міндеті қарастырылған.

Ұлттық қаржылық есептілік стандарттары – уәкілетті орган бекітетін қаржылық есептілік стандарттары. Бүгінгі күні Қазақстан Республикасы Қаржы министрлігінің бұйрығымен №1 Ұлттық қаржылық есептілік стандарты және №2 Ұлттық қаржылық есептілік стандарты әзірленіп, бекітілді. «Бухгалтерлік есеп және қаржылық есептілік туралы» Қазақстан Республикасының Заңында «Жеке кәсіпкерлік туралы» Қазақстан Республикасының Заңына, Қазақстан Республикасының салық заңнамасына сәйкес айқындалған шағын кәсіпкерлік субъектілерінің бухгалтерлік есебі мен қаржылық есептілігін айқындау мақсатында Қазақстан Республикасы, шаруа немесе фермер қожалықтары, ауыл

шаруашылығы тауарын өндірушілер – заңды тұлғалар үшін оңайлатылған декларация негізінде арнаулы салық режимдері де қолданылады. № 2 Ұлттық қаржылық есептілік стандарты – шағын және орта кәсіпкерлік субъектілерінің, коммерциялық емес ұйымдардың, филиалдардың және Қазақстан Республикасының заңнамасына сәйкес Қазақстан Республикасында тіркелген шетелдік заңды тұлғалардың өкілдіктері және мемлекеттік кәсіпорындар. қоғамды (мемлекеттік кәсіпорынды) басқару құқығымен «Жеке кәсіпкерлік туралы» Қазақстан Республикасының Заңына сәйкес айқындалады.

Қаржылық есеп берудің халықаралық стандарттары редакциялық тұрғыдан да жаңартылып, атауларын кезеңді түрде өзгертетін үнемі жаңартылып отыратын жүйе болып табылады. Бұл түрлендірулер қаржылық есептілікті жасау үшін дүние жүзіндегі компаниялар қолданатын бухгалтерлік есеп принциптерін біріздендіруге негізделген [4].

Бухгалтерлік есепті стандарттау процесінде бухгалтерлік есептің теориясы мен тәжірибесінің дамуы негізінде оларды қолданудың нұсқауымен және өзгерістерді енгізу қажеттілігімен байланысты стандарттарды мерзімді қайта қараудың да өзіндік рөлі бар. Инфляция деңгейі төмен бірқатар елдерде компаниялар инфляцияның салдарын есепке алу және хабарлау орынды ма, жоқ па деген шешімді өз бетінше қабылдауға құқылы. Кейбір елдерде негізгі қорлар, ұзақ мерзімді капитал және қаржылық салымдар туралы ақпарат беретін баланстың белгілі бір баптары ғана таңдамалы түрде түзетіледі.

Қаржылық есеп берудің халықаралық стандарттары редакциялық тұрғыдан да жаңартылып, атауларын кезеңді түрде өзгертетін үнемі жаңартылып отыратын жүйе болып табылады. Бұл түрлендірулер қаржылық есептілікті жасау үшін дүние жүзіндегі компаниялар қолданатын бухгалтерлік есеп принциптерін біріздендіруге негізделген. Бухгалтерлік есепті стандарттау процесінде бухгалтерлік есептің теориясы мен тәжірибесінің дамуы негізінде оларды қолданудың нұсқауымен және өзгерістерді енгізу қажеттілігімен байланысты стандарттарды мерзімді қайта қараудың да өзіндік рөлі бар. Инфляция деңгейі төмен бірқатар елдерде компаниялар инфляцияның салдарын есепке алу және хабарлау орынды ма, жоқ па деген шешімді өз бетінше қабылдауға құқылы. Кейбір елдерде негізгі қорлар, ұзақ мерзімді капитал және қаржылық салымдар туралы ақпарат беретін баланстың белгілі бір баптары ғана таңдамалы түрде түзетіледі.

Есеп саясатындағы өзгерістерге келетін болсақ, ұйым қызметінің қаржылық нәтижесіне елеулі әсер етуі мүмкін бұл құбылыстың салдары қаржылық есепте ретроспективті түрде көрсетілуі тиіс екенін атап өткен жөн. Мұнда халықаралық және қазақстандық стандарттар бір-біріне ұқсас [5]. Дегенмен, ХҚЕС-тен айырмашылығы, ПБУ салық салдарын есепке алуда мұндай өзгерістерді қалай көрсету керектігі туралы нақты нұсқауларды қамтымайды. Сондай-ақ, деректерді ретроспективті түзету мүмкін болмаған жағдайларда, қазақстандық стандарттардың көрсеткіштері шектеулі. Осылайша, ПБУ сәйкес, өткен кезеңдердегі есеп саясатындағы өзгерістердің

әсерін ақшалай бағалау жеткілікті сенімділікпен жүргізілмейтін жағдайларда өзгертілген есеп әдісі перспективалық түрде қолданылады.

Жүргізілген талдау кейбір қорытындылар жасауға мүмкіндік береді: біріншіден, ұйымның есеп саясатын қалыптастыру және ашу шеңберіндегі елеулі айырмашылықтардың елеусіз мөлшері анықталды. Бухгалтерлік есеп туралы ережені бүкіл стандартқа, болжамдар мен талаптардың мазмұнына, сондай-ақ есеп саясатын өзгерту тәртібіне және осы өзгерістердің салдарын есептеуге қатысты реттелуі сәйкес ХҚЕС мазмұнына жақын. Қазақстандық халықаралық стандарттардағы айырмашылықтардың болуының іргелі факторы мынада: біріншісі бастапқы бақылаудан басталып, бухгалтерлік есептерді дайындауға дейін, ал екіншісі - есеп процесі тұрғысынан құрастырылады қаржылық есептілікті дайындау көзқарасы.

Сондықтан ақпараттық базаның негізі ретінде ХҚЕС-ті отандық бухгалтерлік есеп жүйесіне енгізудің мақсаты ұлттық есеп берудегі айырмашылықтарды барынша азайту және әртүрлі әртүрлі пайдаланушылардың шешім қабылдауы үшін ақпараттың сенімділігін қамтамасыз ету деп айта аламыз. Дүниежүзілік тәжірибе көрсеткендей, ақпараттың пайдалылығын анықтайтын анықтық, өзектілік, сенімділік және салыстырмалылық сияқты сапалық сипаттамаларға халықаралық стандарттарды тікелей қолдану немесе оларды ұлттық бухгалтерлік есеп пен қаржылық есеп беру жүйесін құру үшін негіз ретінде пайдалану арқылы қол жеткізіледі. ХҚЕС және ҚЕХС қолданудың экономикалық перспективасы капиталды тиімдірек бөлуге, инвестициялардың кең таңдауын қамтамасыз етуге және олардың табыстылығын арттыруға, әлемдік нарыққа оңай қол жеткізуге және капиталды тарту құнын төмендетуге мүмкіндік береді. Бұл, нәтижесінде, жаңа бизнес құрылымдарының дамуына, жаңа жұмыс орындарының пайда болуына, жұмыссыздықтың төмендеуіне, халықаралық нарықтардағы қазақстандық ұйымдардың бәсекеге қабілеттілігінің артуына және тұтастай алғанда елдің экономикалық өсуіне әкеледі. Бұл, нәтижесінде, жаңа бизнес құрылымдарының дамуына, сонымен қатар жаңа жұмыс орындарының ашылуына, жұмыссыздықтың азаюына, халықаралық нарықтағы қазақстандық ұйымдардың бәсекеге қабілеттілігінің артуына, жалпы елдің экономикалық өсуіне әкеледі. Осылайша, жалпы айтқанда ХҚЕС енгізу Қазақстанның әлемдік экономикаға интеграциялануымен және халықаралық нарықтарда қазақстандық ұйымдарды нығайтуға бағытталған ДСҰ-ға кіруімен байланысты.

Қолданылған әдебиеттер тізімі:

1. «Бухгалтерлік есеп пен қаржылық есептілік туралы» 2007 жылғы 28 ақпандағы № 234-III Қазақстан Республикасының Заңы (2022.01.01. берілген өзгерістер мен толықтырулармен)
2. Қазақстан Республикасының 1998 жылғы 20 қарашадағы № 304-I Заңы. Аудиторлық қызмет туралы (01.01.2021ж. Өзгерістер мен толықтырулармен)
3. ҚР ҚМ «Бухгалтерлік есепті жүргізу тәртібін бекіту туралы» Қазақстан Республикасы Қаржы министрінің 2015 жылғы 31 наурыздағы № 241 бұйрығы.
4. Серебрякова, Т. Ю. Теория и методология сквозного внутреннего контроля / Т.Ю. Серебрякова. - М.: ИНФРА-М, 2016. - 328 с.

5. Дмитриева И.М. Учетная политика предприятий в соответствии с МСФО для малого и среднего бизнеса / И.М. Дмитриева // Аудитор. – 2013. – № 12 (226).

ӘОЖ 339.137

ҰЙЫМДАРДЫҢ БӘСЕКЕГЕ ҚАБІЛЕТТІЛІГІН АРТТЫРУДЫҢ ҚАРЖЫ ҚҰРАЛДАРЫ

Байкенжеева Д.Б., Мырзалиева Г.А.
«Мирас» университеті, Шымкент қ., Қазақстан
Делгун Л.В.

Гомель мемлекеттік университеті Фрэнсис Скарина (Гомель, Беларусь Республикасы)

Резюме: В статье рассмотрено понятие конкурентоспособности предприятия и инструменты её повышения в современных условиях. Финансовым инструментом повышения конкурентоспособности предприятия в данной статье выступает развитие внешнеэкономического потенциала предприятия на внешнем рынке. В этой связи проблема обеспечения и повышения конкурентоспособности предприятия является весьма значительной, поскольку она оказывает особое влияние на национальную экономику страны.

Summary: The article discusses the concept of enterprise competitiveness and tools to improve it in modern conditions. The financial instrument for increasing the competitiveness of the enterprise in this article is the development of the foreign economic potential of the enterprise in the foreign market. In this regard, the problem of ensuring and improving the competitiveness of the enterprise is very significant, since it has a special impact on the national economy of the country.

Бәсекеге қабілеттілік-кәсіпорын қызметінің барлық дерлік аспектілеріне қатысты және әмбебап сипатқа ие. Ұйымның бәсекеге қабілеттілігін арттыру мәселесі қаншалықты сәтті шешілетініне оның экономикалық және әлеуметтік өмірінде көп нәрсе байланысты, сонымен қатар мемлекеттің Ұлттық экономикасына айтарлықтай әсер етеді. Кәсіпорындардың бәсекеге қабілеттілігі кез-келген елдің ұлттық экономикасының бәсекеге қабілеттілігінің негізі болып табылады, сондықтан бұл проблема үнемі мемлекеттік басқару органдарының назарында болуы керек. Бұл мәселелердегі мемлекеттің рөлі өте маңызды. Шаруашылық жүргізуші субъектілердің бәсекеге қабілеттілігі тек менеджерлердің кәсіпкерлігі мен жұмысшылардың өнімділігіне ғана емес, сонымен қатар аумақтық әлеуметтік-экономикалық жүйелердің жұмысына және олардың аймақтағы өндіріс факторларының жиынтығын тиімді пайдаланатын заманауи тиімді құрылымдарды қалыптастыру қабілетіне байланысты.

Бәсекеге қабілеттілік-ұйымның инвестициялық, өндірістік, маркетингтік, қаржылық және т.б. салаларында көрінетін факторлардың кең спектрмен анықталады, алайда сыртқы экономикалық әлеуетті дамыту және Ұлттық өндірістердің бәсекеге қабілеттілігін арттыру саласы ерекше назар аударады. Кәсіпорындардың бәсекеге қабілеттілігін арттыру мәселесі негізінен экспорт және импорт сияқты негізгі операцияларды жүзеге асыру шеңберінде шешіледі. Импорт шетелдік контрагенттерден тауарларды (жұмыстарды, қызметтерді, зияткерлік қызмет нәтижелерін және т.б.) сатып алушы елдің кедендік

аумағына шетелден әкелу арқылы, ішкі нарықта одан әрі пайдалану және/немесе сату үшін сатып алуды білдіреді [1].

Сондай – ақ, бұрын әкетілген, бірақ қайта өңделмеген өнімдерді қайта импорттау-әкелу ұғымы бар. Экспорт сөзбе-сөз елден тауарлар мен қызметтерді әкетуді білдіреді және сыртқы нарықта тауардың бәсекеге қабілеттілігіне қол жеткізудің нәтижесі болып табылады. Экспортты жүзеге асыру сыртқы нарықта тауардың бәсекеге қабілеттілігіне қол жеткізу нәтижесінде кәсіпорынның контрагенттері тұрғысынан да, сыртқы орта тұрғысынан да тиімді жұмыс істейтіндігін көрсетеді.

Бұл экспорттың кәсіпорынның тиімді қызметін қамтамасыз етуге қатысуы тұрғысынан екі жақтылығы: экспорт бір уақытта фактор ретінде де, кәсіпорынның тиімді жұмысының нәтижесі ретінде де әрекет етеді. Кәсіпорындардың сыртқы экономикалық қызметті жүзеге асыру процесінде бәсекеге қабілеттілігін қалыптастыру тиісті экономикалық реформаларды жүзеге асырмай, ҚР-ны әлемдік интеграциялық процестерге енгізбей және сыртқы сауда қызметін ынталандыру шеңберінде мемлекеттер жүзеге асыратын іс-шараларды іске асырмай мүмкін емес.

Экспорттық әлеуетті қалыптастыруға және дамытуға тікелей қатысы бар негізгі мемлекеттік іс-шаралар негізінен сұраныс пен ұсынысты реттеу, сондай-ақ ұлттық нарықты шетелдік бәсекелестіктен қорғау және олардың бәсекеге қабілеттілігіне жол бермеу жөніндегі шараларды қоса алғанда, сыртқы нарықтардағы ұлттық компанияларды қолдау арқылы ұлттық экономиканың дамуына жәрдемдесу саласында шоғырланады. Алайда, сыртқы экономикалық қызметтің ұлттық заңнамадан ғана емес, сонымен қатар халықаралық ережелер мен нормалардан туындайтын өзіндік ерекшеліктері бар, ол оны жүзеге асырудың көптеген кезеңдерімен және сыртқы сауда мәмілесінде көптеген орындаушылармен делдал болады.

Отандық өнеркәсіптік кәсіпорындардың қиындықтары біздің еліміздегі көптеген қолайсыз жағдайлардан ғана емес, сонымен қатар халықаралық бизнестегі өзгерістерге байланысты. Осыған байланысты кәсіпорынның бәсекеге қабілеттілігін қамтамасыз ету және арттыру мәселесі өте өзекті болып табылады.

Сыртқы экономикалық ынтымақтастық саласының сыртқы ықпалға кез келген сезімталдығын ескере отырып, бәсекеге қабілеттілікті және сыртқы экономикалық қызметті келісілген дамыту тетігі Халықаралық экономикалық ынтымақтастықтың жаңа жағдайларында кәсіпорындар жұмысының тиімділігін арттыруға бағытталуы тиіс, ол сондай-ақ кешенді теориялық зерттеулер жүргізуді және оларды эксперименттік есептеулермен нығайтуды объективті түрде талап етеді [2].

ҚР кәсіпорындары нарықта тек бір-бірімен ғана емес, басқа елдердің өндірушілерімен де бәсекелестік күрес жүргізуге мәжбүр болатын жаһандық интеграциялық процестер аясында жүріп жатқан ұлттық экономиканың қарқынды дамуы жағдайында экономикалық субъектілер қызметінің сөзсіз құрамдас бөлігі белсенді сыртқы экономикалық қызметті жүргізу болып

табылады. Кәсіпорынның сыртқы экономикалық қызметінің бәсекеге қабілеттілігін арттыру Тұжырымдамасын әзірлеу бірінші міндетке айналады, бірақ оны жүзеге асыру оңай емес.

Сыртқы ортаның әсеріне, ішкі факторларға, стратегиялық міндеттерге, кәсіпорынның жеке ерекшеліктеріне байланысты сыртқы экономикалық қызметтің бәсекеге қабілеттілігін арттыру бойынша шаралар қабылдау қажет, оған мыналар кіруі керек: тиімді экспорттық стратегияны таңдау; өнім сапасын жақсарту; ресурстарды неғұрлым сапалы пайдалану; ассортиментті кеңейту және тауар құрылымын жетілдіру және тағы басқалар. Кәсіпорынның бәсекеге қабілеттілігін дамыту мен арттырудың таңдалған стратегиясы сыртқы нарықта оған ашылатын перспективаларға қаншалықты сәйкес келетіндігіне тек сәттілік қана емес, сонымен бірге тұтастай алғанда кәсіпорындардың өміршеңдігі де байланысты болады.

Қазіргі заманғы кәсіпорындардың қызметі-үлкен көлемдегі ақпаратты өңдеуге байланысты кешенді экономикалық талдау жүргізу қажеттілігін анықтайды.

Ұйым қызметінің барлық маңызды аспектілерін көрсететін индикаторлар жүйесін құруды көздейтін кешенді экономикалық және қаржылық талдау кез-келген экономикалық субъектінің қаржылық саясатын әзірлеу, шешім қабылдау үшін негіз болып табылады. Кәсіпорынның өзі белгісіздік жағдайында жұмыс істейтін күрделі әлеуметтік — экономикалық жүйе болғандықтан, кәсіпорын қызметіне кешенді баға алу экономикалық тұрғыдан ғана емес, математикалық тұрғыдан да қиын міндет болып табылады. Нәтижесінде кәсіпорынның қаржылық жағдайын жеткілікті дәлдікпен және сенімділікпен талдауға мүмкіндік беретін экономикалық-математикалық модельдерді әзірлеудің өзектілігі артады [3].

Осыған байланысты қаржы саласындағы ақпараттық технологияларды дамытудың өзекті бағыттарының бірі кәсіпорын қызметінің жай-күйін бағалауды талдау және болжау процестерін автоматтандыру болып табылады. Талдау және болжау мәселелерінің кең ауқымына қарамастан, кәсіпорынның қаржылық жағдайын талдау және болжау мәселелері түпкілікті шешілмеген. Бұған дейін бұл өнеркәсіптік кәсіпорынның қаржылық жағдайын талдау мен болжаудың теориялық және әдістемелік мәселелеріне қатысты. Қазіргі заманғы кәсіпорындар қаржылық жағдайды жақсартуға бағытталған шешімдер қабылдау үшін қадамдық алгоритмдерді қажет етеді. Қаржылық жағдайды талдау нәтижелері бойынша қорытынды жасалады: кәсіпорын банкроттық сатысында ма, әлде болжамды есептеулердің нақты базасы жоқ қарапайым ұсыныстар, төлем қабілеттілігі мен қаржылық тартымдылықты қалпына келтіру шаралары ретінде қарастырылады.

Бұл жұмыстың мақсаты-кәсіпорынның қаржылық жағдайын талдаудың автоматтандырылған жүйесін қалыптастыру, кәсіпорынның қаржылық жағдайының аспектілерін едәуір сипаттайтын қалыптасқан көрсеткіштер жүйесі негізінде. Қаржылық жағдайды сараптау кезінде ең маңызды белгілерді таңдау болып табылады.

Сонымен, сараптама объектісінің ең маңызды белгілерін таңдау көбінесе эвристикалық болып табылады, содан кейін нақтыланады (біріншіден, құрылған сараптама тобының пікірі негізінде, екіншіден, алдын-ала сараптама деректері бойынша). Кейбір белгілер корреляциялануы мүмкін, содан кейін белгілер кеңістігінің өлшемі азаяды.

Кейбір белгілер барлық салыстырылатын нысандарда болады және қарастырудан шығарылады. Экономикалық объектілер, атап айтқанда, кәсіпорынның қаржылық жағдайын бағалау міндеттерінде сипаттамалардың кең ауқымына ие болуы мүмкін. Мәселен, мысалы, меншікті айналым қаражаттарының белгісі көбінесе теріс мәндерді қабылдайды, ал басқаларында (кірістілік көрсеткіштері) қалыпты шектеулер жоқ. Сондықтан кәсіпорындардың капитал құрылымын кластерлеу кезінде үш кластерді бөліп алған жөн: қалыпты, аралық, тұрақсыз қаржылық жағдай. Автор Бивердің индикаторлар жүйесінің негізін қалаған идеяларды – белгілердің шамаларын қалыпты, тұрақсыз және дағдарыстық қаржылық жағдай топтарына бөлуді ұсынды.

Пайдаланылған әдебиеттер тізімі:

1. Котлер Ф. Маркетинг. Менеджмент: учебное пособие для вузов Пер. с англ. под ред. О.А. Третьяк, Л.А. Волковой, Ю.Н. Каптуревского. – СПб: Питер, 2015 г.
2. Кунаева С. Е. Стратегия торговых предприятий: учебное пособие для вузов. – М., 2014 г.
3. Муравьев А. И. Теория экономического анализа: проблемы и решения: – М.: Финансы и статистика, 2016 г.

ӘОЖ 339.137

КӘСІПОРЫННЫҢ ҚАРЖЫЛЫҚ РЕСУРСТАРЫН БАСҚАРУ ПРИНЦИПТЕРІ

Бекебаева М.О.

«Мирас» университеті, Шымкент қ., Қазақстан

Оразбаева А.Б.

Шымкент университеті, Шымкент қ., Қазақстан

Бекибаева Г.Т.

«Нұр Сервис-Білім беру» ЖШС, Шымкент қ., Қазақстан

Резюме: В статье рассматриваются основные и дополнительные принципы управления финансовыми ресурсами предприятий и организаций. Описаны их сущность и особенности применения.

Summary: The article discusses the basic and additional principles of financial resources management of enterprises and organizations. Their essence and application features are described.

Кәсіпорынның табысты қызметі және максималды нәтижелерге қол жеткізу келесі мақсаттар жүзеге асырылатын қаржылық ресурстарды ақылға қонымды басқару арқылы ғана мүмкін болады [1]:

- бәсекелестік жағдайында фирманың жетекші позициясын иелену;
- банкроттықты және ірі қаржылық шығындарды болдырмау;

- бәсекеге қабілеттілікті арттыру;
- нарықтық құнның өсуі;
- экономикалық әлеуеттің өсу серпіні;
- өндіріс және сату көлемін ұлғайту;
- пайданы барынша арттыру;
- шығындарды азайту.

Мақсаттың басымдылығын кәсіпорын дербес анықтайды және көптеген басқа факторларға байланысты, бірақ мақсатқа жақындаудың тиімділігі мен жылдамдығы кәсіпорынның қаржылық ресурстарын басқарудың тиімділігіне байланысты. Кәсіпорынның қаржыны басқару жүйесінің ұйымдық құрылымы мен оның кадрлары әр түрлі болуы мүмкін. Әдетте, ірі компаниялар қаржы директорының басшылығымен арнайы қызмет құрумен сипатталады.

Қаржы ресурстарын басқару шеңберінде мынадай міндеттер шешіледі [2]:

- қойылған мақсаттар мен міндеттерге қол жеткізуге мүмкіндік беретін кәсіпорын активтерінің мөлшері мен оңтайлы арақатынасын анықтау;
- қаржыландыру көздерін іздеу және олардың оңтайлы құрылымын анықтау;
- кәсіпорынның төлем қабілеттілігі мен қаржылық тұрақтылығын қамтамасыз ететін қаржылық қызметті ағымдағы және перспективалық басқаруды тиімді ұйымдастыру.

Қаржы ресурстарын пайдалану тиімділігінің көрсеткіші активтердің айналымы және рентабельділік көрсеткіштері болып табылады. Тиісінше, басқарудың тиімділігі артуы мүмкін, айналым мерзімін қысқартады және шығындарды азайту және кірісті ұлғайту арқылы кірістілікті арттырады.

Айналым қаражаттарының айналымын арттыру тауарлы-материалдық қорларды сақтауға байланысты шығындарды талдауға және қорлар мен шығындардың ақылға қонымды арақатынасын анықтауға байланысты.

Кәсіпорындағы айналым қаражаттарының айналымын жеделдету үшін қажет [3]:

- материалдарды сатып алуды жоспарлау;
- өндірістік жүйелер мен нормаларды есептеу және енгізу;
- заманауи қойма жүйесін пайдалану;
- сұранысты болжау жүйесін жетілдіру;
- шикізат пен материалдарды барынша жылдам жеткізуді жүзеге асыру.

Қаржылық ресурстарды басқарудың тиімділігі тәуелді болатын тағы бір фактор-бұл кәсіпорын капиталының құрылымы. Капитал құрылымы кәсіпорын активтерінің өзгеруіне әсер етеді. Сонымен қатар, ол пайда мөлшерлемесіне тікелей әсер етеді. Кәсіпорынның қаржылық ресурстарын басқару бұл белгілі бір нәтижеге жету үшін әр түрлі қаржы түрлеріне әсер ету әдістерінің жиынтығы [1].

Қаржы ресурстарының құрамына қаржылық міндеттемелерді орындау және өндірісті дамытуды қамтамасыз ету бойынша шығыстарды жүргізу үшін қажетті ақша қаражаттары мен сыртқы түсімдердің бір бөлігі кіреді.

Басқару принциптері алға қойылған мақсаттарға жету үшін қаржылық ресурстарды басқару жүйесін қалыптастырудың негізгі негізі болып табылады. Негізгі және қосымша принциптерді ажыратуға болады.

Үш негізгі принципті ажыратуға болады:

- жүйелілік принципі;
- кәсіпорындарды қаржыландырудың меншікті және қарыз көздері арасындағы оңтайлы арақатынас принципі;
- кәсіпорынның қаржылық тұрақтылығын қамтамасыз ету принципі.

Жоспарлау және жүйелік тәсіл принципі кәсіпорынның барлық көрсеткіштері болжанғанын білдіреді. Меншік иесінің белгілі бір саясаты бар, оның негізінде стратегиялық және операциялық жоспарлар жасалады. Жүйелілік жоспарлау кезеңінде де, нақты деректерді қалыптастыру кезінде де көрсеткіштерді басқаруға мүмкіндік береді.

Жүйелік тәсіл кәсіпорынның ең тиімді жұмысын қамтамасыз ету үшін қаржы-шаруашылық қызмет көрсеткіштерінің бірыңғай жүйесін құруға мүмкіндік береді. Жоспарлау тиімді қызметті қамтамасыз етудің негізгі құралдарының бірі болуы керек.

Капитал құрылымы Қызмет түріне және компанияның талаптарына сәйкес келуі керек. Қарыз қаражаты мен тәуекел капиталының арақатынасы акционерлерге инвестициядан оң қайтарымды қамтамасыз ететіндей болуы керек. Осылайша, кәсіпорынның қаржылық ресурстарын басқару көптеген факторларға байланысты және кәсіпорын қызметіндегі өте маңызды элемент болып табылады.

Кәсіпорынның тұрақты және тұрақты жағдайының кепілі оның қаржылық тұрақтылығы болып табылады. Кәсіпорынның қаржылық тұрақтылығы қаржылық жағдайдың маңызды сипаттамаларының бірі болып табылады және кәсіпорынның несие берушілер мен инвесторларға тәуелділік деңгейімен байланысты. Қаржылық тұрақты және төлем қабілетті кәсіпорын басқа кәсіпорындармен салыстырғанда, мысалы, банктік несие алу, инвестиция тарту, жеткізушілерді таңдау, білікті кадрларды таңдау сияқты мүмкіндіктерге ие.

Соңғы онжылдықта құрылыс индустриясындағы немесе ауыл шаруашылығындағы отандық кәсіпорындар негізінен қаржылық тұрақтылық пен төлем қабілеттілігінің динамикалық салааралық коэффициенттік талдауын қолданады. Бұл әдістің міндеті-әртүрлі коэффициенттерді есептеу және оларды саланың орташа көрсеткіштерімен салыстыру [2].

Коэффициенттер кәсіпорындардың қаржылық есептілігінің деректері негізінде есептеледі және меншікті және қарыз қаражаттарын пайдалану тиімділігін көрсетеді. Ұйымның менеджменті алынған көрсеткіштерге сүйене отырып, оңтайлы әкімшілік және басқару шешімдерін таңдайды. Келесі негізгі көрсеткіштер бар:

1. Ағымдағы коэффициент. Ол ұйымның төлем қабілеттілігін, ұйымның ағымдағы (бір жылға дейін) міндеттемелерін өтеу қабілетін бағалайды. Бұл коэффициент ұйымның ағымдағы қаржылық жағдайын бағалауға, оған қысқа мерзімді несие беру кезіндегі тәуекелдерді бағалауға мүмкіндік береді.

Ағымдағы коэффициент ағымдағы активтердің қысқа мерзімді міндеттемелерге қатынасы ретінде есептеледі және оған тең: ағымдағы коэффициент = ағымдағы активтер / қысқа мерзімді міндеттемелер ағымдағы коэффициенттің мәні 2-ден жоғары кәсіпорынның қысқа мерзімді міндеттемелерге қарағанда екі есе көп ағымдағы активтері бар екенін білдіреді және кәсіпорын қысқа мерзімді кезеңде өз міндеттемелерін төлеуге қабілетті. Ағымдағы өтімділіктің нормативтік мәні 2 іс жүзінде алынды және бұл мән қазақстандық тәжірибеде оңтайлы болып саналады. Әлемдік тәжірибеде 1,5-тен 2,5-ке дейінгі арақатынас оңтайлы болып саналады. Ағымдағы өтімділік коэффициентінің мәні 1-ден кем болған кезде экономика субъектісі қысқа мерзімді міндеттемелер бойынша төлемдердің уақтылы жүргізілуіне кепілдік бермейді деп есептеледі.

2. Жылдам өтімділік коэффициенті кәсіпорынның өтімді активтерді сату арқылы дебиторлар алдындағы қысқа мерзімді міндеттемелерді қаншалықты орындай алатынын көрсетеді. Өтімді активтер-бұл қолма-қол ақша, қысқа мерзімді қаржылық салымдар, қысқа мерзімді дебиторлық берешек, яғни барлық ағымдағы активтер. Жылдам өтімділік коэффициенті қазақстандық және әлемдік тәжірибеде қолданылады.

Салыстырмалы көрсеткіштерді қолдана отырып, кәсіпорынның қаржылық тұрақтылығын талдау қажетті коэффициенттерді есептеуден, оларды жалпы қабылданған нормалармен, алдыңғы кезеңдердегі ұқсас мәліметтермен салыстырудан тұрады. Бұл динамикада кәсіпорынның қаржылық жағдайын жақсарту немесе нашарлату тенденциялары бар-жоғын түсінуге, кәсіпорынның күшті және әлсіз жақтарын және оның мүмкіндіктерін анықтауға мүмкіндік береді.

Алайда, мұндай талдау белгілі бір дәрежеде қаржылық тұрақтылық деңгейін көрсетеді, бірақ бұл деңгей жеткілікті ме деген сұраққа жауап бермейді. Барлық есептеулер активтер мен міндеттемелердің жоспарлы немесе нақты балансының көрсеткіштері бойынша жүргізіледі. Коэффициент деңгейі қаржылық тұрақтылықты бағалаудың бастапқы нүктесі бола алады, дегенмен кейбір ескертулер мен нақтылаулармен.

Кәсіпорынның қаржылық тұрақтылығын бағалаудың барлық әдістерінің кемшіліктері мен артықшылықтары бар [3].

Сондықтан бүгінгі таңда кәсіпорынның қолда бар қаржылық жағдайы туралы нақты түсінік беретін, жалпыға қол жетімді ақпараттың минимумын талап ететін, кәсіпорынның қызметін жан-жақты көрсететін және оның қаржылық тұрақтылығын одан әрі арттыру бойынша ұсыныстар жасауға негіз бола алатын бағалау әдістемесін әзірлеу туралы маңызды мәселе туындайды.

Кәсіпорынның қаржылық тұрақтылығын нақты талдау үшін кешенді тәсілді қолдану қажет. Бұл жағдайда қаржылық тұрақтылықты бағалау кәсіпорынның қаржылық тұрақтылығының абсолютті және салыстырмалы көрсеткіштерін талдаумен қатар жүргізілуі керек.

Пайдаланылған әдебиеттер тізімі:

1. Абрютин М.С., Грачев А.В. Анализ финансово — экономической деятельности предприятия. — М.: Издательство «Дело и сервис», 2016. — 258 с.

2. Баканов М.И., Шеремет А.Д. 'Теория экономического анализа. — Москва: Финансы и статистика, 2014. — 420 с.
3. Ковалев В.В. Финансы предприятий. — М.: ТК Велби, 2013. — 356 с.

ӘОК 338.43

ҚАЗАҚСТАН РЕСПУБЛИКАСЫНДА АЗЫҚ-ТҮЛІК ҚАУІПСІЗДІГІН ҚАМТАМАСЫЗ ЕТУДІҢ КЕЙБІР ТЕОРИЯЛЫҚ МӘСЕЛЕЛЕРІ

Бердибекова Г.С., Байгонова А.

Академик Ә.Қуатбеков атындағы Халықтар достығы университеті, Шымкент қ., Қазақстан
Нуржигитова А.

«Мирас» университеті, Шымкент қ., Қазақстан

Резюме: В данной статье рассматриваются теоретические вопросы проблем обеспечения продовольственной безопасности в Республике Казахстан, а также меры принимаемые мировым сообществом в этом направлении.

Summary: This article discusses the theoretical issues of the problems of ensuring food security in the Republic of Kazakhstan, as well as the measures taken by the world community in this direction.

Қазақстанда агроөнеркәсіптік кешенді дамыту азық-түлік қауіпсіздігін қамтамасыз етудің маңызды сегменті болып табылады және елдің ауыл шаруашылығында өнімділікті арттыруды одан әрі дамыту маңызды әлеуметтік-экономикалық және саяси рөл атқарады. Адамзат ХХІ ғасырға тарих бойында азық-түлік проблемасының күрделенуімен кірді. 1950-1980 жылдар аралығында азық-түлік өндірісінің айтарлықтай өсуі 90-шы жылдары іс жүзінде тоқтады және оның кейбір түрлері үшін жалпы өндірістің төмендеу тенденциялары болды және планетаның бір тұрғынына шаққанда. Жер планетасы жақында жеті миллиард долларлық адамның дүниеге келуін атап өтті және азық-түлік дағдарысы жақындап қалды. Ғалымдар мен қоғам өз басылымдарында аштық қаупін сезінуге және мүмкіндігінше аштықтың өсуін тоқтатуға немесе баяулатуға шақырады.

Елдің азық-түлік қауіпсіздігі Ұлттық қауіпсіздік жүйесінің маңызды құрамдас бөлігі болып табылады және мемлекеттің экономикалық тұрақтылығы мен саяси тәуелсіздігін сипаттайды, ал Қазақстан Республикасы үшін бұл ұлттық қауіпсіздік жүйесіндегі орталық проблемалардың бірі, өйткені онсыз сенімді азық-түлік қоры, ешбір мемлекет басқа мемлекеттерге тәуелділіктен құтыла алмайды. Сонымен қатар, көптеген елдерде халықтың үздіксіз өсуі және әлемдік экономиканың қалпына келуі азық-түлік бағасының ұзақ мерзімді өсуіне әкеледі деп болжануда. Жер ресурстары мол халық тығыз қоныстанған елдермен қоршалған Қазақстан азық-түлікке өсіп келе жатқан әлемдік сұранысты қанағаттандыру үшін отандық ауыл шаруашылығының дамуын ынталандыруы тиіс. Ұлттық қауіпсіздік жүйе ретінде әскери, ақпараттық, қоғамдық, экологиялық, экономикалық және азық-түлік қауіпсіздігінің өзара байланысты ішкі жүйелерін қамтиды. Ұлттық қауіпсіздік жүйесінің бөлігі

ретінде Азық-түлік қауіпсіздігі элементі ең маңыздыларының бірі болып табылады.

"Қауіпсіздік" ұғымын Батыс Еуропа мемлекеттерінің ғылыми және саяси топтарында Т.Гоббс, Д. Локк, Дж.Дж.Руссо Б. Спинозаның және 17-18 ғасырлардағы басқа ойшылдардың, яғни мемлекет туралы философиялық түсініктердің, нақты қауіптің (физикалық және моральдық)болмауынан туындайтын тыныштық күйінің арқасында кеңінен таралды) [10].

Дәл осы кезеңде осы Тұжырымдаманың теориялық дамуына алғашқы әрекеттер жасалды. Ең қызығы-бұл *sonnenfels* ұсынған нұсқа, ол қауіпсіздік-бұл ешкімнен қорықпайтын жағдай. Белгілі бір адам үшін бұл ұстаным жеке, жеке қауіпсіздікті білдіреді, ал қорқынышты ештеңе болмайтын мемлекеттің жағдайы қоғамдық қауіпсіздікті білдіреді. Осындай теориялық көзқараспен, басқа адамдардан, шет мемлекеттерден немесе табиғаттың табиғи күштерінен туындайтын кез-келген қауіптің үнемі болуы жағдайында қауіпсіздік мемлекеттің барлық қызметін анықтайтын мақсатты мақсат ретінде әрекет етті [10].

"Жеке қауіпсіздік - саясаттағы ең жоғарғы заң ..."деп жазды Н. Карамзин. Қазіргі уақытта қол сұғу объектілеріне де, қауіп көздеріне де қатысты қауіпсіздік ұғымдарының едәуір кеңеюі және "қауіпсіздік" ұғымын анықтаудың іргелі мәселелері бар, бірақ біз әлі де кез-келген жүйеге немесе объектінің жағдайына қол сұғушылыққа қарсы тұру қабілеті (кейде қасиеті, сапасы) туралы айтып отырмыз. қауіп немесе жойқын әсер ету мүмкіндігімен ол болмауымен сипатталады [10].

Айта кету керек, қауіпсіздік мәселелеріне арналған отандық зерттеулерде, сондай-ақ Батыста "мемлекеттік (ұлттық) қауіпсіздік" тұжырымдамасынан бас тарту және ауырлық орталығын шешудің әлемдік деңгейіне ауыстыру үрдісі байқалады. бүкіл адамзаттың проблемалары [9].

Қауіпсіздіктің екі түрі бар: қауіптің гипотетикалық болмауы, кез-келген сілкіністердің, катаклизмдердің пайда болу мүмкіндігі және оны қауіптерден нақты қорғау, оларға сенімді қарсы тұру мүмкіндігі.

Ұлттық қауіпсіздікке төнетін қауіп түріне қарай оның көріністері мен қамтамасыз етілуінің мынадай салалары (салалары) ажыратылады:

туралы экономикалық қауіпсіздік;

о әлеуметтік қамсыздандыру (демографиялық жағдай, о Денсаулық сақтау, білім беру, мәдениет және т. б.);

о қаржылық қауіпсіздік;

о әскери қауіпсіздік (ядролық қауіпсіздікті қамтиды);

о ресурстардың қауіпсіздігі (негізгі компонент - энергетикалық қауіпсіздік);

о ақпараттық қауіпсіздік;

о азық түлік қауіпсіздігі;

о ғылыми-техникалық қауіпсіздік (негізгі компонент - инновациялық қауіпсіздік);

о саяси қауіпсіздік (оның негізінде құқықтық қауіпсіздік жатыр, сыбайлас жемқорлық факторы ескеріледі);

о экологиялық қауіпсіздік.

Бүгінгі таңда азық-түлік қауіпсіздігін қамтамасыз ету мемлекеттер мен мемлекетаралық одақтар саны өсіп келе жатқан басым саясатқа айналуда. Азық-түлік-бүгінгі және ертең әлемдегі ең тұрақты валюталардың бірі. Жақында планетаның 7 миллиардтық тұрғыны дүниеге келді, жақын арада Жер бетінде 10 миллиард адам болады. "Бұл миллиардтарды қалай тамақтандыруға болады?" бұл алдағы дәуірдің басты мәселесі. Дүниежүзілік азық - түлік қауіпсіздігі комитеті (БКПБ) - БҰҰ-ның жаһандық азық-түлік қауіпсіздігіне жауап беруді талдау және бақылау форумы.

Ол сонымен қатар әлемдегі азық-түлік жағдайына әсер ететін мәселелерді шешеді. БКПБ 1974 жылғы Дүниежүзілік азық-түлік конференциясының ұсынысы бойынша 1970 жылдардағы азық-түлік дағдарысы жағдайында құрылды. 35-ші сессиясында БКПБ мүшелері БКПБ-ны азық-түлік қауіпсіздігі мен тамақтану мәселелері бойынша бірлескен үйлестірілген жұмыс үшін кең халықаралық және үкіметаралық платформаға айналдыру және оны дамып келе жатқан Жаһандық серіктестіктің орталығына айналдыру үшін кең ауқымды реформаны мақұлдады. азық-түлік қауіпсіздігі және тамақтану. Олар аштыққа қарсы ұлттық жоспарлар мен шараларға көмек көрсетуді қамтиды; азық-түлік және ауыл шаруашылығы саясатын талқылау кезінде барлық тиісті ұстанымдарды есепке алуды қамтамасыз ету; аймақтық, ұлттық және жергілікті деңгейлердегі байланыстарды нығайту; дәлелденген ғылыми дәлелдер мен озық біліммен шешімдерді негіздеу [5].

Демек, дамушы елдер импортының көлемі қазіргі уақытта өндірістің салыстырмалы шығындарының классикалық постулатымен емес, ауылшаруашылық өндірісінің табиғи-климаттық жағдайындағы айырмашылықтармен, бірақ бұл өндірістің айтарлықтай дамымауымен және қолда бар шетел валютасының көлемімен анықталады. В. А. Морозов қазіргі жағдайда сыртқы сауда жаһандық азық-түлік мәселесін шешудің барған сайын құралы болып табылатынын әділ атап өтті [8].

Біріншіден, азық-түлік импортына байланысты кейбір елдерде аштықтың өршуі әлсіреді. Екіншіден, сыртқы сауда азық-түлік көзі ретінде ғана емес, сонымен қатар минералды тыңайтқыштармен, машиналармен және жабдықтармен, жемшөппен және жемшөп қоспаларымен экспорттық-импорттық операциялардың арнасы ретінде де өсуде. Үшіншіден, әлемдік азық-түлік проблемасының бөлігі ретінде сыртқы сауданың сипаты оның дамушы елдерді ғана емес, дамыған елдерді де азық-түлікпен қамтамасыз етудегі маңыздылығымен анықталады. Төртіншіден, қазіргі уақытта дамушы елдердің ауылшаруашылық экспорты өзекті бола түсуде [8].

Дамушы елдердің экономикалық дамыған елдерге жалпы импортының жартысына жуығы астықтан келеді. Әсіресе, екінші жартыжылдықта көкөністердің, Өсімдік майларының, сүт өнімдерінің және мяса үлесі тез өсуде. Тропикалық дақылдар негізінен дамушы елдерден дамыған елдерге келеді:

цитрус, кофе, какао, шай, джут, каучук және т.б. Қазақстан әлемдік экономикалық жүйенің бөлігі болып табылады. Сондықтан ол келесі экономикалық мақсаттарға қол жеткізуге ұмтылып, сыртқы экономикалық қызметті жүзеге асырады:

- 1) Әлемдік экономикалық жүйеге интеграциялау;
- 2) елдің экономикалық қауіпсіздігін қамтамасыз ету.

Алға қойылған мақсаттарға жету үшін келесі міндеттерді шешу қажет:

- о Республиканың халықаралық еңбек бөлінісі жүйесіне тиімді кіруі;
- о әлемдік нарықта Қазақстан үшін неғұрлым қолайлы орындарды анықтау және жаулап алу;
- о ұлттық экономикалық агенттерге сыртқы сауда қызметін жетілдіруге көмек көрсету;
- о Қазақстанның экспортқа бағдарланған мемлекетке айналуы;
- о елдің сауда балансының көрсеткіштеріндегі экспорттық тауарлар үлесінің өсуі;
- о экспорт құрылымында қосылған құнның жоғары дәрежесі бар дайын өнімге көшу [1].

Азық-түлікпен қамтамасыз ету мәселесі кез келген ел үшін басты мәселе болып табылады. Дамыған елдердің тәжірибесі көрсеткендей, осы мақсатқа жету жолында экономиканың аграрлық секторын реформалау, оның тиімділігін арттыру бойынша түрлі іс-шаралар қолданылған. Біздің еліміз дәстүрлі түрде жаһандық және аймақтық азық-түлік жеткізушісі болды және болып қала беруі керек, ал агроазық-түлік кешенінің өзі экономикалық өсудің қосымша көзі болып табылады. Ауылдың көтерілуінің басты факторы агроазық-түлік кешенінің орнықты және серпінді дамуы, қазіргі заманғы қағидаттарға сәйкес оның нарықтарының қарқынды көтерілуі болып табылады [10].

Көптеген ғалымдар халықты азық-түлікпен қамтамасыз ету мәселесін шешуге тырысуда. Қазақстан үшін - оның негізгі экспорттық тауарларына сұраныстың тұрақты ауытқуы, әлемдегі азық-түлік проблемасының шиеленісуі жағдайында-ауыл шаруашылығының бәсекеге қабілеттілік деңгейін арттырудың маңызы зор. Елдің азық-түлік қауіпсіздігінің негізі оның экономикалық және саяси тұрақтылығы болып табылады. Қазақстанда табыстың ең төменгі деңгейіне және аз қамтылған азаматтарды әлеуметтік қорғауға кепілдік беретін бірқатар заңнамалық актілер қабылданды. Алайда республиканың үй бюджеттерін зерттеу нәтижелері халықтың барлық шығындарының жартысынан көбі азық-түлікке жұмсалатынын көрсетеді. Әлемдік стандарттарға сәйкес, бұл отбасын кедей деп анықтаудың шегі. Осыған байланысты г. Т. Айдарова азық-түлік қауіпсіздігіне байланысты проблемалардың екі тобын бөліп көрсетеді:

1. Халықтың өмір сүру деңгейін және тиімді сұранысын төмендету есебінен әлеуетті нарық сыйымдылығын төмендету.

2. Елді қажетті өнімдермен қамтамасыз ету және азық-түлік тауарларының импортын азайту [2].

Мемлекет ауыл шаруашылығының бәсекеге қабілеттілігін арттыру үшін тиісті шаралар қабылдады. Аграрлық секторды қолдау үшін нормативтік-құқықтық база құрылды, елдің аграрлық секторын қолдау және дамыту үшін қаржы ресурстары бөлінді. Бұдан басқа, Қазақстанда ауыл шаруашылығы тауарын өндірушілерді мемлекеттік қолдаудың тиімді құралдары қалыптасып, жұмыс істейді. Бұл жеңілдетілген салық салу, несиелеу және субсидиялар, Ауылшаруашылық техникасы мен жабдықтарының арзан лизингі. Аграрлық секторды дамытудың тағы бір маңызды аспектісі-Ауыл шаруашылығын сапалы мамандармен қамтамасыз ету бойынша мемлекет қабылдаған шаралар "Дипломмен-ауылға!". Арнайы жоба аясында [5].

Азық-түлік кластерінің ұзақ мерзімді перспективалары айқын: табиғи шикізаттан жасалған жоғары сапалы өнімдер ешқашан генетикалық түрлендірілген тағамдарды алмастырмайды. Бұл әрқашан құнды болады. Бірақ бұл тұрғыда жаңа технологияларды игеру маңызды. Қазіргі әлемде ауылшаруашылық инновациялары бірқатар елдерде басым - Канада, Австралия, Жаңа Зеландия, Израиль және басқалар [6].

Пайдаланылған әдебиеттер тізімі:

1.Алиев Е., Ермұханов Д., Мұхаметжанов Г., Окшантаева Н. Қазақстан Республикасының сыртқы сауда саясаты // Транзиттік экономика. - 1988. – № 2. Б. 139. Б. 131-161.

2.Айдарова Г.Т. Қазақстан Республикасының азық-түлік қауіпсіздігінің қазіргі жағдайы. Жл: Ақмола атындағы аграрлық университетінің Ғылым жаршысы. С.Сейфуллин. 2002. № 3. Б. 103-111.

3.Қазақстан Республикасының агроөнеркәсіптік кешенін дамытудың 2017-2021 жылдарға арналған мемлекеттік бағдарламасын бекіту туралы Қазақстан Республикасы Үкіметінің 2018 жылғы 12 шілдедегі № 423 қаулысы.

4.Нурманов А.А. Қазақстанда бәсекеге қабілетті ауыл шаруашылығы мен азық-түлік өндірісін басқару мәселелері, диссертациялық жұмыс, Алматы, 2009 ж.

5.Назарбаев Н.Ә. «Дипломмен - ауылға!» жобасы. 2008 ж.

6.Лашкарева О.В. , Кожахметова Г.А. Қазақстан Республикасындағы азық-түлік қауыпсіздігінің ағымдағы жағдайы. Журнал: «Қазіргі жаратылыстану ғылымдарының жетістіктері». - 2015. № 1 (5 бөлім) Б. 831-838.

7.Морозов В.А. Қоғамның теориялары және оның даму қаупі. «Экономикалық стратегиялар» журналы, Экономикалық Стратегиялар Институты баспасы. Мәскеу, 2019, № 2 (168), Б. 124-133.

8.Ресей қауіпсіздігі тұжырымдамасына жаңа тәсілдер С. Васильев «Бақылаушы». № 3 наурыз 1999 ж.

9.Умербаева Р.Е. Қазақстан Республикасында азық-түлік қауіпсіздігін қамтамасыз етудің кейбір мәселелері. Журнал: ҚазҰУ Хабаршысы, Алматы, 2012 ж.

10.Экономикалық және ұлттық қауіпсіздік / ред. Экономика ғылымдарының докторы, проф. Гончаренко. - М.: ЗАО «Экономика» баспасы, 2008. Б. 243.

ҰЛТТЫҚ ҚАУІПСІЗДІКТІ ҚАМТАМАСЫЗ ЕТУДЕГІ АЗЫҚ-ТҮЛІК ҚАУІПСІЗДІГІНІҢ РӨЛІ

Бердибекова Г.С., Байгонова А.,

Академик Ә.Қуатбеков атындағы Халықтар достығы университеті, Шымкент қ., Қазақстан

Нуржигитова А.

«Мирас» университеті, Шымкент қ., Қазақстан

Резюме: В данной статье рассматривается роль продовольственной безопасности страны как элемента национальной безопасности, а также вопросы оптимизации продовольственной безопасности

Summary: This article examines the role of the country's food security as an element of national security, as well as the issues of optimizing food security

Қазақстанда халықты азық-түлікпен қамтамасыз ету мәселелері ішкі саясат тұрақтылығының негізгі факторларының бірі, елдің орнықты дамуы мен экономикалық өсуін қамтамасыз етудің маңызды шарты бола отырып, әрқашан мемлекеттің ерекше назарында болды. Бұл салада соңғы жылдары белгілі бір жетістіктерге қол жеткізілді. Азық-түлік тауарларының негізгі түрлері бойынша елдің азық-түлік қауіпсіздігін 80 дан астам жергілікті өндіріс қамтамасыз етеді% [1]. Азық-түлік қауіпсіздігінің қол жеткізілген деңгейіне қарамастан, COVID-19 пандемиясынан туындаған төтенше жағдайда ел өзінің азық-түлік өндірісін қолдау және одан әрі дамыту, сауда-логистикалық инфрақұрылымның тұрақты жұмысы және азық-түлікпен қамтамасыз етуді тұрақтандыру үшін резервтік қорлар құруы қажет [1]. Азық-түлік дағдарысының алдын алу үшін-қазақстандықтар үшін азық-түліктің физикалық және экономикалық қолжетімділігін қамтамасыз ету үшін Үкімет пен әкімдіктерге азық-түлік бағасын реттеу жөніндегі жұмысты жалғастыру тапсырылды. Атап айтқанда, бүкіл баға тізбегі бойынша әлеуметтік маңызы бар өнімдерге бағаны реттеу тетігін оңтайландыру қажеттілігі көрсетілген [1].

Үкімет деңгейінде әлеуметтік маңызы бар азық-түлік тауарларының 19 түрінің 9-на шекті бағалар белгіленді. Жергілікті жерлерде азық-түлік тауарларының бағасын реттеу жөніндегі жұмыс олардың, ең алдымен, халықтың әлеуметтік осал топтары үшін қолжетімділігін қамтамасыз етеді.

Сонымен қатар, ауылшаруашылық өнімдерін экспорттауға тыйым салынды. Бұл шара азық-түлік тауарларын ішкі нарыққа жеткізудің қажетті деңгейінде сақтай отырып, отандық өндірістің азық-түлігі мен ауыл шаруашылығы өнімдерінің елден тыс шығуына жол бермейді. Форвардтық сатып алу құралын енгізумен қатар, ауыл шаруашылығы өнімдерін экспорттауға уақытша тыйым салу азық-түлік қауіпсіздігін қамтамасыз ету мен отандық ауыл шаруашылығы тауарын өндірушілерді қолдау қажеттілігі арасындағы тепе-теңдікті сақтауға көмектеседі.

Логистика мәселелеріне ерекше назар аударылады. Бұл мәселеде үлкен жауапкершілік аймақтарда жатыр. Өңірлер арасындағы үйлестірілген жұмыс көлік қозғалысы шектеулі жағдайларда азық-түлікті өңірден өңірге үздіксіз

тасымалдауды қамтамасыз ету үшін бұрынғыдан да маңызды. Әрбір қазақстандық елдің азық-түлік қауіпсіздігін қамтамасыз етуге өз үлесін қоса алады. Өсіп келе жатқан өркендеудің, урбанизацияның және қоғамдық тамақтандыру саласының дамуының әсерінен тұрмыстық тамақ қалдықтарының деңгейі тез өсетіні белгілі. Асығыс қажет емес азық-түлік сатып алу немесе резервтік сатып алу, үйдегі керек-жарақтарды дұрыс сақтамау және пайдалану-мұның бәрі азық-түліктің айтарлықтай жоғалуына әкеледі. "Тамшы тамшыға, теңіз болады", - дейді қытай мақалы. Біздің ортақ үйде өркендеу-әркімнің міндеті. Қазақстан Республикасында аграрлық сектор 2007 жылы экономиканың локомотиві болып жарияланды. Қазақстан Республикасындағы аграрлық сектордың барлық процестерінде болып жатқан табиғи өзгерістерді көптеген жетекші ғалымдар бақылайды. Аграрлық сектор үшін білім беру теориясы қажет. Демек, мемлекеттің міндеті-өзінің ғана емес, сонымен қатар шетелдік ғалымдарды, ауыл шаруашылығы министрлігінің және басқа да мемлекеттік мекемелердің ғалымдарын ұйымдастыру және бізде не бар, қандай институционалдық саясат, Ауыл шаруашылығы ұйымдарының құрылымы, Қазақстан үшін қолайлы қандай арақатынаста және көлемде құру және дамыту қажет деген ғылым негізінде.

Мемлекет жаһандық дағдарысқа қарамастан Агроөнеркәсіптік кешендегі сапалы серпіліс үшін неғұрлым қолайлы жағдайларды (инвестициялық, салықтық, кредиттік, сақтандыру, технологиялық, ғылыми, экономикалық және т.б.) қамтамасыз етеді. Мемлекет аграрлық секторға белсенді қатысып, осы сектордағы сапа деңгейін тұрақтандыруы тиіс. Себебі геокоршау тізбегінде қайтымсыз процесс басталуы мүмкін. Бұл қазіргі заманғы агротехникалық әдістер қолданылмайтын жерлердің сапасы, бұл жануарлардың денсаулығының сапасы, оларды сақтаудың ветеринариялық-санитариялық шарттары, малды азықтандыру сапасы, демек, мал шаруашылығы өнімдерінің сапасы: жүн, ет, сүт. Қазақстан Республикасында сүт өнімдерінің 50% импортталған құрғақ сүттен және 50% кілегейден өндіріледі. Бүкіл әлемде азық-түлік қауіпсіздігі ұлттық қауіпсіздіктің негізі және экономиканың аграрлық секторын дамытудың маңызды бағыты болып табылады. Тамақсыз ұлттық қауіпсіздіктің барлық басқа компоненттері маңыздылығын жоғалтады.

Азық-түлік қауіпсіздігі ұлттық экономикалық қауіпсіздік тұжырымдамасының бөлігі ретінде әрекет етеді, оның мәні барабар мемлекеттік резервтерді, белсенді төлемдерді және адамдар мен қоғамның сауда баланстарындағы шұғыл қажеттіліктерін барынша қанағаттандыруға мүмкіндік беретін экономикалық өсу деңгейі мен сапасын қамтамасыз ету болып табылады. Жалпы экономикалық қауіпсіздікті қамтамасыз етпей, елдің экономикалық мүдделерін қорғау, ішкі экономикалық және әлеуметтік мәселелерді шешу, болып жатқан әлемдік процестерге әсер ету мүмкін емес. Сондықтан азық-түлік қауіпсіздігі проблемасын аграрлық секторда жүргізіліп жатқан реформалармен тығыз байланыста және экономикалық қауіпсіздікті шешу тетігіне байланысты қарастыру керек.

Ұлттық экономикалық қауіпсіздік пен қоғамдағы әлеуметтік-саяси тұрақтылық мүдделерін ескере отырып, азық-түлік және ауылшаруашылық кешендері экономиканың стратегиялық маңызды салалары ретінде қарастырылуы керек. Мемлекеттің агроазық түлік саласындағы ұлттық мүдделеріне мыналар жатады:

- * өз азық-түлік өндірісінің қажетті деңгейі, ауыл шаруашылығына, сондай-ақ тамақ және қайта өңдеу өнеркәсібіне арналған материалдық-техникалық база;

- * сыртқы және ішкі жағымсыз факторлардың әсеріне қарамастан, мемлекеттік Азық-түлік қорын жаңарту және толықтыру;

- * өндірілетін және өткізілетін тамақ өнімдерінің сапасының тамақ өнімдерінің сапасы мен қауіпсіздігінің мемлекеттік стандарттарына сәйкестігі;

- * халықтың салауатты өмір сүруінің қажетті күнкөріс деңгейі, лайықты деңгейі және жоғары сапасы;

- * барлық деңгейлерде агроөнеркәсіптік кешенді басқарудың тиімді жүйесін құру, қол жеткізілген көлемдерді сақтау және экспортқа бағдарлана отырып, бәсекеге қабілетті азық-түлік тауарларын өндіруді кеңейту;

- * Азық-түлік кешеніндегі бірыңғай ғылыми-технологиялық саясат;

- * азық-түлік қорын өндіруді, сыртқы және ішкі жабдықтауды, есепке алуды және бақылауды қоса алғанда, азық-түлік нарығына мемлекеттік бақылауды жүзеге асыру [2].

Қазақстандағы азық-түлік қауіпсіздігін жалпы экономикалық қауіпсіздік тұрғысынан қарау өзекті мәселе болып табылады, өйткені бұл процесс ауыл шаруашылығы өндірісін дамытудың нақты тенденцияларын көрсетеді, ішкі нарықтың жай-күйі мен тұтынушылардың жай-күйі, ұлттық экономиканың әлемдік азық-түлік нарығына тартылу және тәуелділік дәрежесі айқындалады, ел дамуының ішкі және сыртқы факторларын ескере отырып, мемлекеттік стратегия тетігі қолданылады. Қазақстандық заңнамада елдің ішкі және сыртқы қауіпсіздігіне әсер ететін саяси және экономикалық категория ретінде мемлекеттің азық-түлік қауіпсіздігі мәселелеріне ерекше назар аударылады. Азық-түлік қауіпсіздігінің құқықтық негізі Қазақстан Республикасының Конституциясы, халықаралық құқықтың жалпыға бірдей танылған қағидаттары мен нормалары және Қазақстан Республикасының халықаралық шарттары, Қазақстан Республикасының Азаматтық кодексі, Қазақстан Республикасының заңдары болып табылады. сондай-ақ ауыл шаруашылығы өндірісін құқықтық реттеудің негіздерін белгілейтін басқа да нормативтік құқықтық актілер. Айта кету керек, әлемнің дамыған елдерінде азық-түлік қауіпсіздігін қамтамасыз ету үшін арнайы заңнамалық актілер қабылданды.

Қазіргі уақытта Қазақстанда осы бағытта үлкен жұмыс жүргізілуде. Осылайша, республикада Қазақстанның ішкі нарығын қорғау үшін жаңа заңдар қабылданды; әлемдік стандарттағы ауыл шаруашылығы өнімін өндіру; асыл тұқымдық жетістіктерді қорғау; стандарттау; елдің Кеден кодексіне және т. б. өзгерістер енгізілді. Алайда, бұл заңнамалардың барлығы азық-түлік қауіпсіздігіне тікелей байланысты емес. Сондықтан осы мәселені тікелей

көрсететін бірқатар ұғымдарды заңнамалық тұрғыдан анықтау қажет. Мәселен, "Астық туралы" Қазақстан Республикасының Заңы (2001 жылғы 19 қаңтар, №143-ІІЗРК) азық-түлік қауіпсіздігінің мынадай анықтамасын береді [3]: "Азық-түлік қауіпсіздігі-бұл халықтың азық-түлікке деген қажеттілігі сыртқы және ішкі жағдайларға қарамастан тиісті ресурстармен, әлеуетпен және кепілдіктермен қамтамасыз етілген экономика стандарттарына, оның ішінде физиологиялық тамақтануға сәйкес қанағаттандырылатын кезде» [3]. Елдің азық-түлік қауіпсіздігі, сайып келгенде, оның тұрғындарының азық-түлік қауіпсіздігі және тамақтану балансы ретінде анықталады. Осы мақсатта Қазақстан Республикасының Үкіметі жыл сайын азық-түлік қауіпсіздігі мен азық-түлік тәуелсіздігін бағалаудың есеп айырысу жүйесінің негізі болып табылатын Қазақстан Республикасында азық-түлік өндірісінің қажетті және нақты деңгейлерінің теңгерімін жасауы қажет. Өмірлік маңызы бар азық-түлік өнімдерін, сондай-ақ Қазақстан Республикасын өндіруді жоспарлау негіздері. Азық-түлік тек негізгі қажеттіліктердің өнімі ғана емес, сонымен қатар экономикада да, саясатта да үстемдік етуге мүмкіндік беретін маңызды стратегиялық тауар болып табылады.

Азық-түлік қауіпсіздігі, ұлттық аспектілерден басқа, аймақтық деңгейдегі азық-түлік тәуелсіздігі мен азық-түлік қауіпсіздігімен тығыз байланысты, бұл әсіресе аумақтары әртүрлі климаттық аймақтарда орналасқан, егістік жерлер мен жер ресурстары көп және географиялық таралуында халықтың тығыздығы жоғары Штаттарға тән. Азық-түлік қауіпсіздігі мен азық-түлік тәуелсіздігі әр аймақ үшін әр түрлі көрінеді.

Аймақтар үшін азық-түлік қауіпсіздігінің мөлшері ұлттық деңгейге қарағанда мүлдем басқа көрсеткіштермен анықталады. Осылайша, азық-түлік қауіпсіздігінің ұлттық деңгейін айқындау және мемлекет мүдделерін қорғау үшін кедендік реттеу, акциздерді қолдану, өтемақы төлемдері мен салықтарды белгілеу қағидаларын қамтитын құжаттар топтамасы әзірленді. Азық-түлік қауіпсіздігін қамтамасыз ету үшін бағалаудың басқа критерийлері қолданылады, мысалы: көтерме және бөлшек сауданы тиімді ұйымдастыру, азық-түлік пен ауылшаруашылық шикізатын қайта өңдеу және сақтау, жергілікті ауылшаруашылық кәсіпорындарын дамыту, бірыңғай жеткізу және қолдау айтарлықтай кең, теңдестірілген азық-түлік ассортименті, маусымдық қор көлемі және т. б. Өңірлердің азық-түлікпен қамтамасыз етілуі олардың халқының табыс деңгейімен, жергілікті азық-түлік нарықтарындағы бағамен, ауыл және қала маңындағы халықтың жеке қосалқы шаруашылықтарының даму деңгейімен, өнеркәсіптік дамумен және бірқатар демографиялық және географиялық факторлармен анықталады.

Осылайша, мемлекеттің әлеуметтік-экономикалық жүйесі жанама түрде оның кепілдіктерін қамтамасыз ету үшін ішкі ресурстарды жұмылдыруға негізделген азық-түлік қауіпсіздігімен байланысты. Күнкөріс қажеттілігі үнемі бар және бұл қажеттіліктерді қанағаттандыру әр мемлекет үшін белгіленуі керек. Сондықтан әлеуметтік тұрақтылық пен қауіпсіздікті қамтамасыз ету үшін барлық дамыған елдер Азық-түлік нарығындағы жағдайды реттейді, төлем

қабілеттілігін қолдайды, азық-түлік сатып алушылардың сұранысын қолдайды және отандық шаруаларға экономикалық көмек көрсетеді [4]. Нарықтық экономиканың маңызды ерекшелігі, кез-келген елдің даму деңгейі азық-түлік қауіпсіздігін қамтамасыз ететін күнкөріс өндірісінің ең жоғары деңгейі болып табылады.

Осылайша, азық - түлік қауіпсіздігі-бұл экономиканың аграрлық секторының даму деңгейімен анықталатын адам қауіпсіздігінің жағдайы. Сонымен қатар, Азық-түлік қауіпсіздігі елдің ұлттық, экономикалық қауіпсіздігінің ажырамас бөлігі болып табылады. Халықтың азық-түлік қауіпсіздігі-бұл, ең алдымен, азық-түліктің физикалық қолжетімділігі, халықтың табыс деңгейі, азық-түліктің экономикалық қолжетімділігін, тамақ өнімдерінің сапасы мен қауіпсіздігін қамтамасыз ету. Сонымен қатар Азық түлік өнімдерінің физикалық қолжетімділігі республикада барлық маусымға қажетті ассортиментте азық түлік өнімдерінің болуын қамтамасыз етеді [4]. Агроөнеркәсіптік кешеннің негізгі ішкі жүйесі және оның өзегі-агробизнестің өндірістік және әлеуметтік инфрақұрылымы кәсіпорындарын қоса алғанда, тамақ өнімдерін өндірумен байланысты салалар мен қызметтер жиынтығымен сипатталатын тамақ кешені. тамақ өнеркәсібінде көрсетілген көлемде, құрылымда және ассортиментте өңделген өсімдік және жануар тектес тұтыну құндылықтары. Азық-түлік өндірісінің интеграцияланған жүйесі шикізатты қайта өңдеуден жартылай фабрикаттарды қайта өңдеудің барлық дәйекті кезеңдеріне өту кезінде халықаралық стандарттарға сәйкес келетін дайын өнімді алуға дейін қауіпсіздікті және ең төменгі шығындарды қамтамасыз етуге арналған [4].

Пайдаланылған әдебиеттер тізімі:

- 1.Токаев К. К. президент Казахстана провел заседание Государственной комиссии по чрезвычайным ситуациям. Нур-Султан.10 апреля 2020 года
- 2.Послание К. К. Токаева народу Казахстана «Конструктивный общественный диалог – основа стабильности и процветания Казахстана». Астана. 2.09.2019 г.
- 3.Закон Республики Казахстан» О зерне". 19 января 2001 г., №143-ІІ-ЗРК
- 4.Есекеева А. А. продовольственная безопасность как экономическая категория и ее роль в обеспечении национальной безопасности. Жл: Вестник КазНУ. 2014 г. Алматы

УДК 339

ПЕРСПЕКТИВЫ ВНЕДРЕНИЯ ИНСТРУМЕНТОВ OPENAI В РАБОТУ СОЦИАЛЬНОГО МЕДИА МАРКЕТИНГА

Волошин В.С.

Университет Международного Бизнеса имени Кенжегали Сагадиева,
г. Алматы, Казахстан

Түйін: Жасанды интеллект дәуірі технологияның кеңінен таралып, жетілдіріліп жатқан қазіргі уақыт кезеңін білдіреді. Жақында бұзылатын технологиялардың бірі - GPT, OpenAI әзірлеген қуатты нейрондық желі моделі, ол адамдардың технологиямен өзара әрекеттесу жолын өзгертуге бағытталған. Бұл мақалада GPT жүйесінің генеративті

жасанды интеллектіне негізделген OpenAI әзірлеген құралдардың мүмкіндіктері мен ерекшеліктері қарастырылады және оларды жарнама агенттіктері тұрғысынан әлеуметтік медиа маркетингі жұмысында енгізу перспективалары анықталады.

Summary: The era of artificial intelligence refers to the current period of time when technology is becoming more widespread and advanced. One recent disruptive technology is GPT, a powerful neural network model developed by OpenAI that aims to revolutionize how people interact with technology. This article discusses the capabilities and features of the tools developed by OpenAI based on the generative artificial intelligence of the GPT system and determines the prospects for their implementation in the work of social media marketing from the point of view of advertising agencies.

Введение. Генеративный искусственный интеллект (ИИ) - это не одна система или алгоритм: это сочетание данных, моделей и прогнозов, подкрепленных обратной связью, которая помогает обрабатывать информацию и создавать новые комбинации на выходе, в частности, через творческие форматы, такие как видео, аудио и текст. Чтобы понять весь потенциал возможностей, необходимо начать с отделения системы от прикладного уровня: система GPT расшифровывается как «Генеративный предварительно обученный трансформатор» и представляет собой архитектуру нейронной сети, разработанную для решения проблем, с которыми сталкиваются модели обработки естественного языка, ограничивающие их применение и точность [1]. OpenAI является лишь одной из многих компаний, играющих в этом пространстве, некоторые из наиболее преобразующих потребительских инструментов, созданных OpenAI, включают:

1. DALL-E 2: предоставляет возможность генерировать текст в изображение, что позволяет пользователям вводить текстовые подсказки для создания изображений. Как отмечается, DALL-E 2 способен генерировать два миллиона изображений в день [2].

2. Codex: даёт возможность для парного программирования, которая помогает людям переводить слова в код.

3. ChatGPT: чат-бот который использует большие языковые модели организации (GPT-4) для создания разговорного интерфейса с человеком.

Обзор литературы. Рассматривая литературу по теме исследования, первоначально в работах авторов поднимается вопрос о правовом регулировании искусственного интеллекта и его применения на территории Республики Казахстан [3]. Отмечаются и поправки от 25 июня 2020 г. в Закон Республики Казахстан «Об информатизации», где некоторым образом определен статус «интеллектуального робота» [4]. В сферу влияния искусственного интеллекта относят контент-маркетинг, медийную рекламу, социальные сети и аналитику [5]. Среди проблем упоминается невозможность контроля радикальных изменения, которые искусственный интеллект вносит в организацию, однако в то же время отмечается, что предприятия должны сосредоточиться на том, как они могут ответственно смягчить возникающие проблемы, а не оставаться позади и игнорировать эту передовую технологию [6].

Методика исследования. При проведении данного исследования были использованы такие методы, как: библиографический и статистический обзор, интернет-исследование и синтез.

Результаты. Для определения актуальности использования и внедрения инструментов OpenAI рассмотрим результаты интернет-исследования среди 10 игроков рынка социального медиа маркетинга, осуществляющих работу на территории Республики Казахстан. Рисунок 1 говорит о высоком внимании к новейшим технологиям со стороны игроков рынка.

**ИЗВЕСТНЫ ЛИ ВАМ ИНСТРУМЕНТЫ НА ОСНОВЕ
ГЕНЕРАТИВНОГО ИИ? (DALL-E, CODEX, CHATGPT)**



Рисунок 1. Результаты ответа на вопрос о знании инструментов генеративного искусственного интеллекта

Рисунок 2 демонстрирует факт полного отсутствия использования респондентов инструментов генеративного искусственного интеллекта на документально закреплённом (официальном) уровне.

**ВНЕДРЕНА ЛИ В ВАШУ РАБОТУ ИНСТРУМЕНТЫ
ГЕНЕРАТИВНОГО ИИ НА ОФИЦИАЛЬНОМ УРОВНЕ?**



Рисунок 2. Результаты ответа на вопрос о факте внедрения инструментов в работу на официальном уровне

На Рисунке 3, мы можем увидеть то что большинство респондентов также прибегали к использованию искусственного интеллекта при планировании рекламной кампании в социальных медиа, при отсутствии каких-либо внутренних нормативных положений касательно их применения, что может говорить о наличии возможных препятствиях внедрения.

**ПРИБЕГАЛИ ЛИ ВЫ К ИСПОЛЬЗОВАНИЮ ГЕНЕРАТИВНОГО
ИИ В ПРИ ПЛАНИРОВАНИИ СТРАТЕГИИ/КОНТЕНТА ДЛЯ
СОЦИАЛЬНЫХ МЕДИА?**

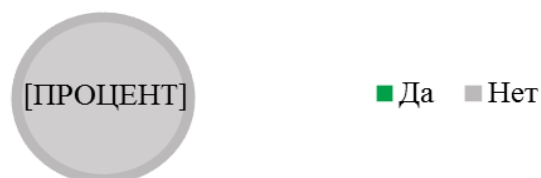

Рисунок 3. Результаты ответа на вопрос использования генеративного искусственного интеллекта при планировании стратегии/контента для социальных медиа

Обсуждение. Основываясь на результатах проведённого интернет-исследования, мы приходим к выводу о том, что все респонденты в лице игроков рынка социального медиа маркетинга проявляют интерес к рассматриваемым инструментам и используют их в работе несмотря на отсутствие внедрения на официальном уровне, а также нами определены следующие перспективные направления их внедрения:

- *Творческое* - генеративный искусственный интеллект в основе DALL-E - это первый случай, когда компьютеры продемонстрировали способность к творчеству, в связи с чем можно ожидать изменений подхода в производстве контента: демократизация инструментов создания контента с помощью платформ социальных сетей, в частности TikTok, YouTube и Meta, может значительно изменить влияние креативных агентств на подготовку как имиджевых так и промо-материалов;

- *Медиапланирование* - искусственный интеллект позволяет генерировать большой набор данных, используя эти "синтетические данные" в сочетании с другими методами машинного обучения, мы можем создавать в Codex восходящие модели поведения потребителей для понимания динамики рынка, а ChatGPT может помочь сгенерировать идеи и рекомендации для лиц, принимающих решения, анализируя огромные объемы данных и выявляя закономерности и взаимосвязи для обоснования решений об инвестициях в портфель брендов и кросс-канального планирования.

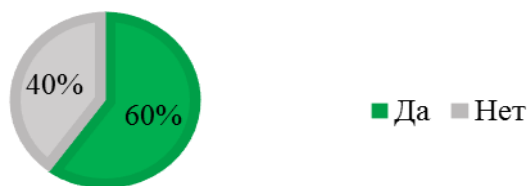
Заключение. Все эти инструменты, ориентированные на потребителя, стали революционными не только с точки зрения их возможностей, но и с точки зрения демократизации генеративного искусственного интеллекта для рядовых потребителей. Низкая стоимость и потенциальная высокая ценность использования будут только способствовать их широкому распространению, а в долгосрочной перспективе будут играть важную роль в оказании помощи маркетологам при планировании и подготовке рекламных кампаний в

социальных медиа. Однако важно отметить, что рассмотренные инструменты не заменяют человеческий интеллект и творческие способности. Более того, генерируемые результаты, должны быть проверены и проанализированы пользователем, поскольку они не всегда точны на 100%, также следует брать во внимание множество причин, по которым возможности маркетологов при использовании технологии генеративного искусственного интеллекта в предлагаемых направлениях внедрения могут ограничиваются юридически.

Список использованных источников:

- 1 Mann D. L. Artificial Intelligence Discusses the Role of Artificial Intelligence in Translational Medicine: A JACC: Basic to Translational Science Interview With ChatGPT //Basic to Translational Science. – 2023.
- 2 Ding M. et al. Cogview: Mastering text-to-image generation via transformers //Advances in Neural Information Processing Systems. – 2021. – Т. 34. – С. 19822-19835.
- 3 Тлембаева Ж. У. О правовом регулировании использования искусственного интеллекта в здравоохранении Республики Казахстан //Большая Евразия: развитие, безопасность, сотрудничество. – 2022. – №. 5-1. – С. 1123-1126.
- 4 Головина В. Ф. Гражданско-правовое регулирование отношений с искусственным интеллектом в Российской Федерации и странах ЕАЭС //Ответственные за выпуск. – 2022. – С. 143.
- 5 Шкор О. Н., Севзюк Ч. А. Искусственный интеллект в Digital-маркетинге. – 2020.
- 6 Ходжаева Д. Ф., Омонов А. А., Тугизбоев Ф. У. Проблемы, с которыми можно столкнуться при внедрении искусственного интеллекта //Наука, техника и образование. – 2021. – №. 5 (80). – С. 23-26.

УДК 338

НЫНЕШНИЕ МЕТОДЫ ПОВЫШЕНИЯ ПРОДУКТИВНОСТИ СОТРУДНИКОВ ОРГАНИЗАЦИИ

Әбіләзім Тоғжан Ерсіңқызы, DBA (Докторант)

Научный руководитель: Амирбекова Диана Кайратовна, PhD, ассоциированный профессор
АО «Казахстанско-Британский технический университет», Казахстан

Существует 8 гипотез, почему у сотрудников организации может быть низкая производительность работы.

Гипотеза 1: Работа, выполненная в полном объеме, может быть, не признана руководителями организации.

Сперва нужно отработать недостатки в самом начале которые влияют на продуктивность и заинтересованность сотрудников организации. Нужно озадачить себя, как руководителя и спросить: когда в последний раз, вы спрашивали о годовой успеваемости сотрудников? Как часто вы обращаете внимание на ошибки или успехи сотрудников организации? Организации приходится уделять много внимания на то, чтобы поближе познакомиться с клиентами, сбор контактов, поздравление с днем рождения, поощрение акциями, распродажа для целевой аудитории. Однако, мы даже не имеем

понятия в каком обществе работаем, кто наши сотрудники. Связь с клиентами важна для организации, но должен быть баланс и обратной связи от работников.

Гипотеза 2: Неправильно выстроенные цели и задачи от руководства.

Организация всегда готова принять решение клиента об измене дизайна и понять его или ее. Намного сложно приходится работать, когда руководители постоянно меняют свои решения и ставят новые задачи. Данная работа остается недоделанной до идеала. Сотрудники организации не захотят вкладываться в работу в полном объеме, так как задачи могут снова измениться. Если в вашей организации постоянно вносятся новые изменения, то нужно правильно распределять цели. Можно проверять смену целей еженедельно, ежемесячно или по необходимости еще чаще.

Гипотеза 3: Неурегулированный объем работы

Сверхурочные задачи и необоснованные авралы на рабочем месте должны происходить крайне редко. Так как это срывает продуктивность сотрудников организации и мешает сосредоточенности на рабочем месте. Иначе невозможно будет избежать текучки на рабочем месте.

Гипотеза 4: Единый график работы для всех сотрудников организации.

Данный метод работы подходит для всех сотрудников организации для поддержания продуктивности сотрудников на рабочем месте. Каждый работник организации должен находиться в полном балансе между работой и личной жизни. Эффективность каждого сотрудника на рабочем месте зависит от его образа жизни и характера работы. Например, сотрудник, который является родителем должен сперва оставить детей в детском саду и только потом сможет появиться на рабочем месте. Существуют такие сотрудники, которым невозможно легко внедриться на рабочую атмосферу так как их продуктивность начинается только с обеденного времени. Поэтому не всегда важна сотрудникам появляться на рабочем месте в 7 или в 10 утра, потому что их продуктивность в это время будет равна 0.

Гипотеза 5: Натянутая атмосфера в организации.

Корпоративные мероприятия, соревновательного духа могут помочь разредить обстановку среди сотрудников и повысить их продуктивность на рабочем месте. А также можно создавать челленджи на рабочем месте для того, чтобы заинтересовать сотрудников на повышение продуктивности. Однако, если сотрудники во время таких мероприятиях расходятся по целям и мнениям, то тогда намного сложнее создать синергию в организации для сближения и повышения продуктивности сотрудников организации. В данной ситуации нельзя создавать такие условия для сотрудников, которые могут разрушить идиллию в организации. Можно будет пересмотреть методы или систему повышения продуктивности сотрудников в организации.

Гипотеза 6: Чрезмерный контроль.

Не нужно контролировать за каждый сотрудник, если этим уже занимается руководитель организации для того, чтобы не создавать напряжение у работников организации. Микроменеджмент должен существовать там, где он

более чем нужен для того, чтобы повысить продуктивность сотрудников организации. Данная чрезмерная слежка за сотрудниками не только приводит к ухудшению продуктивности сотрудников организации, но и к уменьшению ответственности за собственную работу так как работа всегда будет перепроверена и не нуждается в творческой доработке. Нужно уметь доверять сотрудникам организации, так как они выполняют свои должностные обязанности.

Гипотеза 7: Совещания без повода.

Частые совещания неизбежны, в том случае если количество сотрудников может превышать норму контролируемого числа сотрудников организации. Обязательно нужно формулировать заранее о том, что сотрудников ожидает внеочередное совещание для того, чтобы работники организации могли внести собственные корректировки, предложить свежие идеи для решения какой-либо задачи. Чтобы отслеживать результат пройденного совещания можно подвести итоги по завершению работы и потребовать конкретные сроки выполнения работы для повышения продуктивности сотрудников.

Гипотеза 8: Бессмысленное чиновничество.

Одобрения, которые должны проходить через всех руководителей обременяет рост и доход и саму продуктивность крупных организации. В каждой организации независимо от масштаба и роста всегда можно рассмотреть принципы и системы для повышения продуктивности общей организации. Однако, в каждой организации есть сотрудники-профессионалы, кому всегда доверяют самые важные вопросы организации. [1, с. 12]

Всегда существуют конкретные шаги для улучшения продуктивности работников организации. Во-первых, всегда нужно корректно организовывать цели и задачи организации. В каждой организации является очень ценным исключение текучки лояльных сотрудников, то есть сотрудники с большим багажом знаний и опыта, повышающие продуктивность организации, должны всегда оставаться в организации. Работник организации будет готов всегда работать с большей отдачей, если он или она знает:

- Причину работы;
- Эффект работы;
- Собственные должностные обязанности;
- Отличает этапы работы;
- Имеет поддержку.

Руководители организации после принятия какого-либо решения не всегда в обязательном порядке доносят точную информацию об изменениях работникам организации. Если руководители начнут предупреждать или разглашать нужную информации нужной аудитории своевременно это значительно уменьшит недопонимания в коллективе и поможет сплочению команды к грядущим изменениям. Нужно использовать правило “зачем”, то есть всегда отвечать на вопросы сотрудников или заранее предупреждать причины изменения планов.

Для того чтобы не произошло так чтобы сотрудники сделали всё как надо, по их мнению, нужно объяснять, как правильно это будет для организации. Всегда нужно доводить до сотрудников их точные должностные обязанности. Данная проблема неправильно поставленных целей, некорректно выполненных задач вытекает из самого начального этапа, когда происходит поиск сотрудников на конкретную вакансию. [2, с. 45]

В основном руководители не тратят время на то, чтобы точно указывать, какие должностные требования ожидают от будущих сотрудников. Вместо этого, они копируют требования других схожих вакансий. Если бы наёмщики были бы более трудолюбивы в описании ценностей, которые они хотят увидеть в будущих сотрудниках, то это могло бы аннулировать все проблемы еще на начальном этапе приёма сотрудников на рабочие позиции.

Только руководитель может точно указать какие должностные обязанности выполняет его сотрудник. Если бы руководители могли бы точно указывать данные аспекты потенциальных сотрудников, то в будущем не было незаменимых сотрудников. Благодаря этому каждый сотрудник будет выполнять всё в рамках функциональных обязанностей. [3, с. 98]

Для новых работников можно сделать табло с заметками, например, к кому и куда обращаться при возникновении вопросов. Многие организации закрепляют наставников на новичков. Однако, я считаю это неблагоразумным действием, если наставники не получают за это дополнительную оплату или отвлекаются от собственной работы.

В идеале организации могут распечатать ряд актуальных вспомогательных заметок для новых сотрудников. Это всегда помогает сэкономить время и повысить продуктивность. Такие инструкции особенно помогают в организациях, где поставщики и клиенты тесно взаимосвязаны. Существующие шаблоны и алгоритмы для телефонных звонков всегда поддаются корректировкам и важно подстраивать их под собственную организацию. [4, с. 52]

А также важно четко распределять конкретные действия по целевым задачам. Чтобы работа каждого сотрудника отличалась от другого, чтобы сотрудники не перенимали ответственность за недоработки других сотрудников на себя.

Продуктивность сотрудников организации всегда идет рука об руку с мотивацией. Невозможно рассмотреть продуктивность сотрудников организации отдельно от их мотивации. Нужно всегда обращать внимание на проделанную работу новых сотрудников, потому что не всегда новые сотрудники уверены, что их действия были правильны и не подлежат к корректировкам. Лучшая мотивация для сотрудников, это поддержка руководителей и самого коллектива в том числе. [5, с. 11]

Невозможно отрицать тот факт, что премия не только повышает продуктивность, но и улучшает собственную мотивацию сотрудников организации. Самых лучших и всегда успевающих сотрудников нужно

премировать в обязательном порядке. Однако, существуют правила премирования сотрудников организации:

- Премия не является частью заработной платы. Нужно уметь выделять премиальные от заработной платы. Потому что, если вы выделяете премию постоянно вместе с зарплатой, то сотрудник даже не сможет отличить деньги. Поэтому премиальные должны поступать только за хорошие работы.

- Каждый сотрудник организации должен понимать за что он или она получили премиальные деньги. Премиальные деньги должны поступать за то, что вы считаете достижением вашего сотрудника и вкладом в развитие вашей организации.

- Нужно заранее информировать сотрудников организации за что они могут получить или лишиться премиальных денег по окончанию работы. Потому что сотрудники не должны быть шокированы из-за того, что они не доделали одну работу среди всех и были лишены премиальных.

- Всегда нужно уметь ставить достижимые результаты, как и по срокам так и в прямом смысле. Не нужно шокировать сотрудников с нереальными запросами только для того, чтобы мотивировать их премией.

Нематериальные поощрения также остаются одним из факторов мотивации и повышения продуктивности сотрудников организации. Человеческое отношение, взаимопонимание, поддержка и обычные на слух слова, такие как спасибо и пожалуйста тоже позитивно влияют на сотрудника организации.

Не все сотрудники одинаково громко выделяют свои успехи, поэтому нужно отмечать старания всех сотрудников организации и не оставлять их работу не подчеркнутой за успехи и достижения, сделанные для улучшения организации. Например, можно отмечать сотрудников месяца или года, также дарить им памятные подарки, такие как чашки футболки или расширение их полномочия.

Сплоченный коллектив означает редкую текучесть кадра, то есть сотрудники будут хорошо знать свою работу, лучше понимать и уважать друг друга. Сотрудники, которые работают инертно, очень сильно тормозят развитие организации и замедляют ее продуктивность. Поэтому важно распознавать сотрудников организации во время приёма на работу или же отследить успехи во время испытательного срока в организации.

Для того чтобы создать правильные условия труда для повышения продуктивности сотрудников организации нужно следовать трудовому кодексу сотрудников. Корпоративная культура также играет большую роль в мотивации и продуктивности сотрудников организации.

Оптимизация тоже является одним из главных аспектов, которое стоит заметить. Всегда нужно отслеживать процессы организации для того, чтобы отслеживать недоработки организации. Можно создать анонимный опросник среди сотрудников организации для того, чтобы отслеживать изменения в организации. “Лист гнева” используется в некоторых организациях. Однако, я считаю, что это создает дополнительный стресс как для руководителей, так и

для сотрудников. Потому что никто не хочет работать с переизбытком эмоциональных всплесков.

Список использованной литературы:

1. <https://timetracker.yaware.com.ua/ru/blog/kak-povyisit-produktivnost-sotrudnikov/>
2. <https://workly.io/blog/tri-metodiki-povysheniya-produktivnost>
3. <https://delovoyimir.biz/sposoby-povysheniya-proizvoditelnosti-truda.html>
4. <https://rg.ru/2018/11/28/kakaia-motivaciia-pomozhet-velichit-proizvoditelnost-truda.html>
5. <https://workly.io/blog/tri-metodiki-povysheniya-produktivnost>

УДК 338

**АКТУАЛИЗАЦИЯ ГИБРИДНОЙ МОДЕЛИ РАБОТЫ ДЛЯ СОТРУДНИКОВ
ОРГАНИЗАЦИИ**

Әбіләзім Тоғжан Ерсінқызы, DBA (Докторант)

Научный руководитель: Амирбекова Диана Кайратовна, PhD, ассоциированный профессор
АО «Казахстанско-Британский технический университет», Казахстан

Гибридная модель работы подразумевает что сотрудник организации не обязан постоянно находиться на рабочем месте. Данное разрешение обычно дается сотрудникам с ограниченной возможностью или только при необходимости. Однако, после наступления пандемии данная модель гибридного режима работы получила огромную огласку и стала широко используемой во всех отраслях.

Многие организации были вынуждены прекратить свою деятельность во время пандемии, так как было тяжело привыкнуть к новым изменениям в не рабочей атмосфере. После окончания пандемии многие сотрудники выбрали для себя онлайн режим работы, а остальные сотрудники вернулись на свои былые позиции. Данная гибридная модель стала трендом 2022 года и осталась неотъемлемой частью многих организаций.

В статье Harvard Business Review указываются 3 модели работы гибридного режима, такие как:

- Организация имеет право решить, когда сотрудники должны находиться на онлайн режиме и в какие дни должны посещать рабочие места. Например, Apple выбирает 3 дня в неделю, когда сотрудники организации должны быть на работе.

- Организация может поставить минимальный срок дней, когда сотрудники должны находиться на работе. Например, 3 недели дома и 1 неделю на рабочем месте по требованию организации. Это означает гибкий график работы у сотрудников, без ужесточения и без самовольничества.

- Google и Twitter позволяет своим сотрудникам посещать рабочие места при необходимости для документации.

Гибридная модель работы отличается от обычного режима работы тем, что в организации должны находиться те сотрудники, чье присутствие

считается неотъемлемым. Microsoft также дала волю своим сотрудникам работать в домашних условиях и посещать рабочие места по собственному желанию. Таким образом гибридная модель работы начала вытеснять обычный режим работы. Актуализация гибридной модели работы является правдиво по преимущественным критериям.

Во-первых, актуализация гибридной модели работы позволяет организациям со всего света выбирать сотрудников вне зависимости от места жительства и возможности переезда. По гибридной модели работы только сотрудники физически необходимые в организации должны посещать рабочие места по стандартному графику работы. Это позволяет организациям нанимать талантов с любой точки мира.

Гибридная модель работы хорошо влияет на продуктивность работы. Многие люди считают, что работа вне рабочего места мешает и отвлекает сотрудников организации от их должностных обязанностей. Однако, исследования Microsoft показали, что гибридная не снизила продуктивность, а наоборот повлияло хорошо образом на продуктивность.

Лондонская школа бизнеса также провела свое исследование и выяснила, что сотрудники после перехода на работу из дома, стали меньше переживать и зря тратить время и смогли повысить свою продуктивность. То есть многие исследования показывают, что работа из дома повышает общую продуктивность сотрудников организации. Когда сотрудники работают из дома, они могут распределяться собственным временем так как им удобно.

Получается, что сотрудникам организации удобно посещать рабочее место только при необходимости. Например, для обсуждения и детализации рабочих процессов. Сколько сотрудников в организации, столько же разных мнений.

Однако, все согласны с тем, что гибкий график работы помогает сотрудникам организации правильно распоряжаться собственным временем и отсутствием нервного тика. Для большинства сотрудников гибкий график работы важнее чем премиальные или сама заработная плата. Исследования Microsoft показывают, что большинство сотрудников за то, чтобы оставить гибридный режим работы, который был сформирован во время пандемии.

Современные реалии диктуют свои правила. На примере гибридной модели работы можно понять, что сейчас сотрудники посещают рабочее место для важных мероприятий, совещаний, для обсуждения. То есть, нахождение на рабочем месте не означает выполнение должностных обязанностей.

Актуализация гибридной модели работы улучшает экономическую эффективность. Сотрудники организации будут лучше трудиться там, где их присутствие не принуждено организацией. Конкурентно способные сотрудники появляются именно в тех организациях, где есть свобода выбора. Исследования Gartner показали, что поможет улучшить доход на 25%. Для организаций, которые занимаются перевозкой сотрудников идеальным вариантом считается сокращение бюджета на транспорт так как большинство сотрудников переходят на удаленку.

Актуализация гибридного режима работы спасает многие организации благодаря тем, что во время не запланированных мировых изменений организаций могут выжить за счёт перехода на онлайн режим работы. Удаленная работа экономит время, расходы и нервы сотрудников организации. Многие организации во время пандемии не только смогли выжить благодаря удалёнке, но и проверить ценных сотрудников на выгоду и лояльность.

Но, как и у любой медали есть 2 стороны. Гибридная модель работы тоже имеет свои минусы. Например, не все организации имеют возможность отслеживать сотрудников онлайн и перейти на удалёнку:

- Не все профессии одинаково могут подстроиться под режим гибридной модели. Больницы, бухгалтерия, аварийные и полиция, к сожалению, не могут быть заменены на удаленку.

- А также работа на дому стирает границы рабочего режима, что может очень сильно мешать работать и давить на человека.

- Не все сотрудники готовы сидеть в онлайн чатах и постоянно проверять свои гаджеты. Для людей в возрасте очень сложно переориентироваться и постоянно испытывать давление на глаза и слух.

- Усталость и эмоциональное выгорание может стать результатом потребности слежки за онлайн чатами. Есть возможность не успеть прочитать или упустить важную информацию.

- Дома у сотрудников могут не быть тех же технических снабжений, как и в офисе, что может сильно снизить успеваемость сотрудников.

- Не все организации готовы обеспечить своих сотрудников нужным оборудованием вне дома. Исследования Microsoft показывают, что 46% организации не компенсируют расходы сотрудников.

- И сам факт того, что только важные сотрудники обязаны находиться на рабочем месте, может сильно повлиять на других сотрудников, как защемление их прав или ограничение их потенциала. Ведь сотрудники на удаленку не будут ощущать себя нужными и во время дискуссии их мнения будут последними для обсуждения.

- Гибридная модель работы может создать конфликт между сотрудниками, таким образом, что онлайн ощущает себя недооцененными, а офлайн себя защемленными.

Существует ряд рекомендации для руководителей, которые внедряют гибридную модель работы в организацию. Например:

- Нужно ценить мнение сотрудников и сохранять уважительные отношения с ними.

- Нужно корректно делегировать нагрузку. Сотрудники могут встречаться в офисе перед сдачей отчетов и всегда советоваться, когда и как это лучше сделать.

- График работы и должностные обязанности должны быть точно записаны и объяснены сотрудникам организации.

- Чистая виртуальная среда поможет сотрудникам передавать документацию в определенное время и знать кто за кем описывает свою работу.

- Офис не должен напоминать скучное рутинное место, а может стать новым пунктом встречи для корпоративных мероприятий.

- Для повышения продуктивности и мотивации сотрудников организации руководители должны обеспечить работников всем технический необходимым во время удаленки.

Существует ряд рекомендации для сотрудников, которые внедрились в гибридную модель работы в организации. Например:

- Можно использовать гибкий график работы в свою пользу.
- Можно воссоздать рабочую атмосферу в домашних условиях.
- Нужно правильно распределить время между работой и личной жизнью.
- Нужно иметь все необходимые гаджеты под рукой.

Список использованной литературы:

1. <https://friend.work/blog/gibridnyj-format-raboty>
2. <https://testwork.io/blog/gibridny-format-raboty/>
3. https://www.profedu.kz/news/2146-chto_takoje_gibridnaja_model_rabocheho_prostranstva/
4. <https://ahaslides.com/ru/blog/hybrid-workplace-model/>
5. <https://swedbyte.ru/gibridnaja-rabota/>

УДК 331

МАРКЕТИНГ ПЕРСОНАЛА КАК ИНСТРУМЕНТ ПОВЫШЕНИЯ МОТИВАЦИИ СОТРУДНИКОВ

Железняков А.Б.

Университет международного бизнеса имени Кенжегали Сагадиева, г. Алматы,
Казахстан

Түйін: Бұл мақалада кәсіпорындардағы мотивациялық жүйелердің маңыздылығы сипатталған. Компания қызметкерлерін ынталандыратын негізгі факторлар анықталды. Ұйым қызметкерлерін ынталандыруға байланысты мәселелерді шешудің негізгі жолдары әзірленді.

Summary: This article describes the importance of motivation systems in enterprises. The key factors that motivate the company's employees are identified. The main ways of solving problems related to the motivation of employees of the organization have been developed.

Введение. Чтобы компания могла успешно функционировать и развиваться, ей нужны сильные и мотивированные сотрудники. Они являются самым ценным ресурсом в любой организации. Сотрудники двигают компанию вперед и поддерживают ее рост, поэтому каждому бизнес-лидеру важно понимать, как они будут мотивировать своих сотрудников изо дня в день инвестировать часть своего бизнеса в систему мотивации.

Толчком к разработке данной работы послужил тот факт, что и сегодня существуют компании, которые практически не оценивают или даже пренебрегают важностью мотивации сотрудников или ограничиваются только денежным поощрением. Система мотивации очень важный аспект, который

необходимо затронуть главным образом потому, что от правильного лидерства и управления людьми зависит успех организации на сегодняшнем высококонкурентном рынке, так как более мотивированные сотрудники прежде всего помогают достигать целей компании.

Цели и задачи исследования.

Основная цель работы - разработка рекомендаций и предложений по совершенствованию системы мотивации в ТОО «Progression SA».

Данная цель предполагает собой выполнение следующих задач:

- 1) Проведение литературного обзора для теоретического охвата проблем исследования;
- 2) Разработка и исполнение интернет-анкетирования;
- 3) Анализ и построение выводов исследования.

Объект исследования был определен как: Товарищество с Ограниченной Ответственностью «Progression SA».

Предмет исследования: факторы мотивации персонала «Progression SA».

Обзор литературы. Согласно Дьяченко Е., мировой практике вопросам мотивации персонала уделяется повышенное внимание, но только в последнее время руководители отечественных предприятий начали задумываться о важности комплексного анализа систем мотивации труда [1]. Главной задачей маркетинга персонала является именно создание системы мотивации работников компании. Это проявляется как внутри компании посредством увеличения мотивации сотрудников, тем самым, улучшения эффективности их работы, так и вне компании, посредством улучшения видения брендинга работодателя среди других компаний [2]. В другом исследовании автор подчеркнул, что необходимо внедрять системы мотивации на всех этапах производства, а также, разработка систем мотивации должна быть в стратегии маркетинга персонала [3]. Мотивация - это процесс вдохновения людей на достижение их целей. Отмечается, что организационными уровнями мотивации являются: система вознаграждения, культура, планирование работы [4]. Мотивация персонала является основным средством обеспечения оптимального использования трудовых ресурсов и мобилизации существующего трудового потенциала [5]. Кибанов А.Я. в своей работе об эффективной работе персонала утверждает, что одним из наиболее универсальных факторов, побуждающих людей к работе, какой бы она ни была, является оплата труда [6].

Методика исследования.

Для оценки способа мотивации работников с теоретической точки зрения использован метод анализа литературы. Также был проведен опрос сотрудников компании «Progression SA» с применением интернет-анкетирования. В заключении работы сделаны выводы и разработаны предложения по совершенствованию системы мотивации компании.

Полученные результаты и их обсуждение. Progression SA входит в Progression Group и имеет большой опыт в области интегрированных кампаний: digital, CRM, продвижение, событийный маркетинг, трейд-маркетинг.

Для выявления мотивационных проблем был проведен анонимный опрос. Опрос проводился онлайн в сервисе Google Forms. Всего в опросе приняли участие 16 респондентов в возрасте 20-42 лет. Опрос был составлен для выявления ключевых факторов мотивации сотрудников компании.



Рисунок 1. Диаграмма ответов на вопрос «Каковы наиболее важные факторы, которые мотивируют вас работать?».

Как можно увидеть, больше всего сотрудников мотивирует высокая заработная плата (более 60% респондентов выделили именно этот аспект). Также 19% опрошенных выделили карьерные возможности как фактор, мотивирующий работать. Комфортная обстановка в офисе, репутация компании и профессиональный уровень коллег наименее важны, так как эти факторы выделили как важные по 6% каждый.

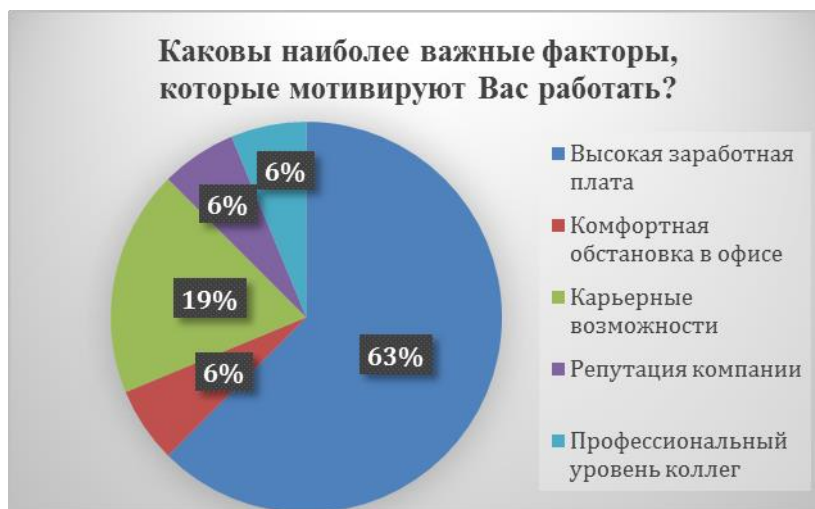

Рисунок 2. Диаграмма ответов на вопрос «Приходилось ли вам прибегать к производственным переработкам?».

Более 70% респондентов приходилось часто прибегать к производственным переработкам. 12% ответили «иногда». Итого почти 90% опрошиваемых перерабатывают. Только 12% не приходилось прибегать к переработкам. Данная статистика говорит о том, что в компании сильная нагрузка на сотрудников.



Рисунок 3. Диаграмма ответов на вопрос «Если бы появилась возможность повышения квалификации за счет компании (тренинги, семинары и т.д.), то вы бы заинтересовались?».

Почти все опрошиваемые (более 80%) заинтересовались бы возможностью бесплатно, за счет компании, повысить свою квалификацию за счет различного вида тренингов или семинаров.

В заключении можно отметить, что сотрудники в большей степени мотивированы высокой заработной платой, нежели другими факторами, такими как карьерные возможности, комфортная обстановка в компании, репутация компании и профессиональный уровень коллег. Это указывает на то, что что нужно улучшать, то есть в данном случае, увеличивать размер заработной платы сотрудникам, что может оказаться не так просто в современных условиях. Также было выявлено что большинству людей приходилось прибегать к производственным переработкам. Это говорит о том, что у сотрудников существует некая перегрузка по работе, что может привести к отрицательным последствиям. Также было выявлено, что сотрудники хотели бы повысить свою квалификацию за счет компании.

Заключение. Анализируя результаты, было выявлено, что особенно у самых молодых сотрудников больше проблем с компанией. Им трудно сбалансировать свои личные цели и потребности с рабочей нагрузкой. Еще одним важным фактором являются программы обучения, потому что самые молодые сотрудники не чувствуют поддержки со стороны компании с точки зрения рабочих навыков. Третий фактор - это зарплата, которая не смогла

оправдать их ожиданий. Новая система вознаграждения должна основываться на объективном плане и сроках работы каждого сотрудника для определения производительности и равной выгоды. Для решения проблемы рабочей нагрузки следует разработать новую систему анализа рабочей нагрузки. Эта система поможет компании выявлять проблемы с производительностью, реорганизовывать команду, распределять рабочие нагрузки и добиваться лучших результатов. Что касается обучения, компания должна больше взаимодействовать с отделом кадров и координаторами каждого отдела, пытаться лучше понять их требования, связанные со знаниями, и обеспечить им эффективное обучение. Таким образом, компании необходимо будет увеличить свой бюджет в отношении инвестиций в учебные курсы для сотрудников.

Список использованной литературы:

1. Дьяченко Е. Роль мотивации и стимулирования трудовой деятельности в системе управления персоналом современной организации // Символ науки. -2017.
2. Камин, С. А. Внутренний маркетинг персонала как инструмент мотивации его к труду / С. А. Камин, Н. А. Титова // Практический маркетинг. -2019.
3. Мескон М. Х. Основы менеджмента / М. Х Мескон, М. Альберт, Ф. Хедуори ; пер. с англ. О. И. Медведь. -М. : ООО «И.Д. Вильямс», 2019.
4. Мустафаев Р. В. Мотивационные аспекты управленческой деятельности в органах государственной службы / Р. В. Мустафаев, О. А. Лымарева // Экономика устойчивого развития. -2017.
5. Рослякова О. Е. Проблемы адаптации персонала в период кризиса / О. Е. Рослякова // HumanProgress. -2017.
6. Кибанов А.Я. Мотивация и стимулирование трудовой деятельности. -2021.

УДК 336.71

ЖАҒАНДЫҚ ТҰРАҚСЫЗ ОРТА ЖАҒДАЙЫНДАҒЫ ҚАЗАҚСТАННЫҢ БАНК ЖҮЙЕСІ

Кейкова Ж.К., аға оқытушы, магистр
Бокушева С., аға оқытушы, магистр
Мирас университеті, Шымкент қ., Қазақстан

Резюме: Актуальность исследования стратегии устойчивого развития банковской отрасли Казахстана обусловлена внешним вызовом для банков в условиях остро меняющейся глобальной геополитической ситуации и с внутренним запросом на устойчивое развитие клиентоориентированности, операционного управления и бизнес-процессов. Объектом исследования является банковская отрасль в условиях меняющейся глобальной геополитической ситуации.

Summary: The relevance of the study of the strategy for the sustainable development of the banking industry in Kazakhstan is due to an external challenge for banks in an acutely changing global geopolitical situation and with an internal demand for the sustainable development of customer orientation, operational management and business processes. The object of the study is the banking industry in a changing global geopolitical situation.

Әлемдегі соңғы оқиғалар, атапайтқанда Украинадағы соғыс және одан кейінгі батыстық санкциялар біздің еліміз үшін, Еуразиялық экономикалық

одақтың (ЕАЭО) мүшесі, Ресей мен ұзақ шекарасы және кеңсауда-экономикалық қатынастары үшін ауырзардаптарға әкеледі.

Экономика өте ауырсоққыға ұшырады және республика одан әлі қалпына келмеді.

Ресей рублінің құбылмалылығына байланысты теңге құнсызданған. Сондай-ақ, Қазақстанға екінші дәрежелі санкцияларды болдырмау үшін Ресейге қатысты батыс эмбаргосын сақтау үшін қабылданған шаралар жүктелді.

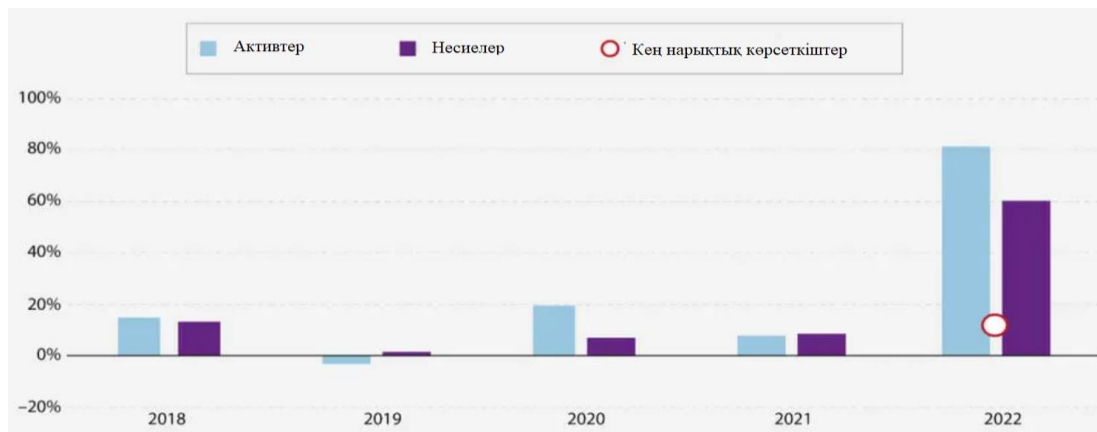

Дереккөз: Банктің жылдық есептері

Сурет 1. ЦКБ активтері мен несиелердің өсуі, %

Қазақстанның банк секторы да үлкен сынақтардан өтті. АҚШ пен батыс үкіметтері Сбербанк пен ВТБ-ға, біздің елде еншілес компаниялары бар екі ірі ресейлік банктерге қарсы санкциялар енгізді. Осыған байланысты аталған банктер қазақстандық активтерді сатуға шешім қабылдады.

Альфа банкін сату қиын болған жоқ, өйткені бұл банк соңғы төрт жыл қатарынан жақсы қаржылық нәтижелерге қол жеткізді. Мамырайында Центр Кредит Банкі (ЦКБ) Қазақстан Альфа-Банкінің 100% акциясын сатыпалғанын жариялады. Бастапқыда банк "Эко орталық" банкі болып өзгертілді, бірақ қыркүйекте БЦК-пен біріктірілді.

Биылғы жылдың алғашқы он айында БЦК активтердің 82% - ға өскенін және портфельдің 60% - ға өскенін хабарлады. (сурет 1).

Банк соңғы бес жылда алғаш рет осындай әсерлі нәтиже көрсетті және бұл өсудің себебі 2021 жылы активтер саны бойынша 11-ші орында тұрған "Альфа" банкті сатып алу болды.

Қазақстан Сбербанкі елдің банк секторында анағұрлым маңызды рөл атқарды және 2021 жылы екінші орынға ие болды. Нәтижесінде, осы активке сатып алушыны табу қиын міндет болды.

Тамыз айында "Бәйтерек" Ұлттық басқарушы холдингі жинақ сатыпалу туралы мәміле жариялады. Мәміленің қаржылық егжей-тегжейлері ашылмаған ынақарамастан, Холдинг мәміле бойынша түпкілікті шешім қабылдау кезінде банктің Қазақстанның бүкіл қаржы жүйесі үшін маңыздылығын ескергенін атап өтеді.

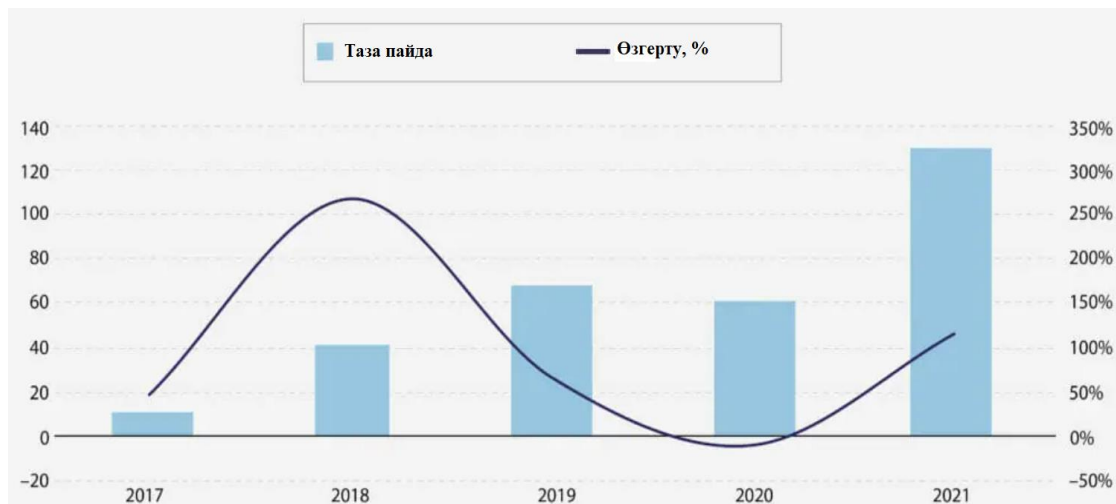

Дереккөз: Банктің жылдық есептері

Сурет 2. Сбербанктің таза пайдасы және пайданың өзгеруі

Сбербанктің Қазақстандағы еншілес компаниясы банк жүйесіндегі маңызды ойыншығана емес, сонымен қатар өте тиімді актив болды. 2021 жылы бұл банк 274 миллион доллар таза кіріс туралы хабарлады, бұл 2020 жыл мен салыстырғанда 115% - ға өсті [1].

Бірігу мәмілелері бар тағы бір сектор сақтандыру нарығы болды. Бұл саладағы негізгі бағыт-Freedom Holding Corp-ты одан әрі нығайту. Өткен жылы компания 13 миллион доллар сыйақы алды. Freedom Finance Insurance Қазақстанда цифрлық сақтандыру сертификаттарын шығарған алғашқы компания болды. Мұндай анықтаманы алу үшін клиентке ұялы телефонын, жеке сәйкестендіру нөмірін және автомобильдің мемлекеттік нөмірін ұсыну жеткілікті.

Дүние жүзіндегі орталық банктер инфляцияны тежеу және қаржылық тұрақтылықты қамтамасыз ету мақсатында пайыздық мөлшерлемелерді көтеруді жалғастыруда. Азияның дамушы елдеріндегі монетарлық билік ставкаларды 2022 жылы өскені үшін орта есеппен 63 базистік пунктке 68 рет көтерді, 2021 жылы өскені үшін ставкалардың орта есеппен 38 пунктке 23 өсуімен салыстырғанда, бұл республикадағы қаржылық жағдайлардың қатаңдауына әкелді (3-сурет).

Жалпы, бір жыл ішінде жалпы тенденция қаржылық жағдайдың нашарлауына әкелді. Аймақтық облигациялардың кірістілігі өсті, несиелік дефолт своптары бойынша спрэдтер кеңейді, қор нарықтары қысқарып, валюталар құнсызданады.

Перспективалар үшін көптеген тәуекелдер бар. АҚШ-тағы және экономикасы дамыған басқа елдердегі тұрақты жоғары инфляция ақша-несие саясатының ағымдағы қатаңдату циклін ұзартуы мүмкін, ал қысудың синхронды сипаты тым шектеулі ақша-несие саясатына және өндіріс пен жұмыспен қамтудың қажетсіз шығындарына әкелуі мүмкін. Пандемиядан немесе жылжымайтын мүлік нарығындағы проблемалардан туындаған ҚХР-

дағы экономикалық өсудің одан әрі баяулауы да еліміздің экономикалық перспективаларына қауіп төндіреді.

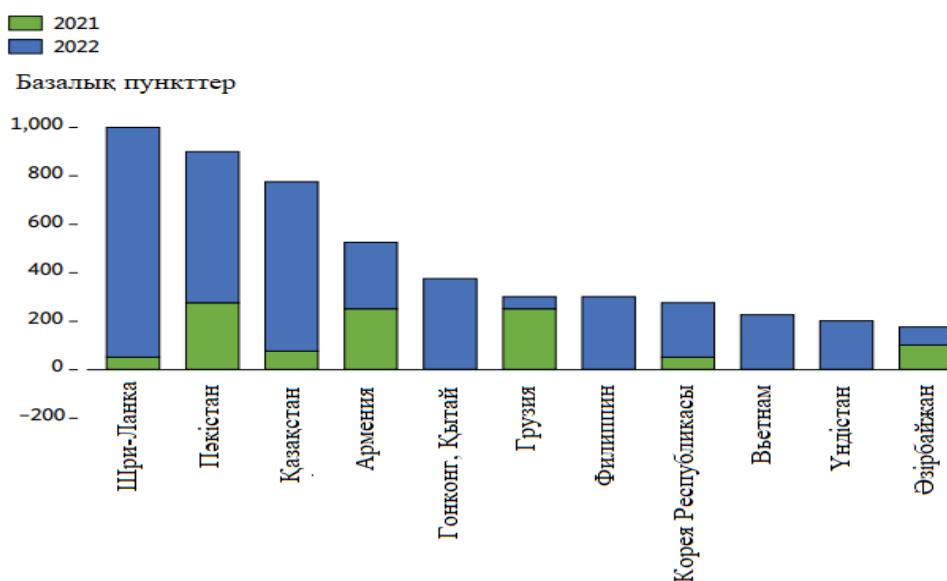

Дереккөз: Bloomberg

Сурет 3. Ақша-кредит саясаты ставкаларының өзгеруі

Сол сияқты, Ресей Федерациясы мен Украинадағы қауіпті жағдай шикізат бағасының өсуін қалпына келтіріп, жаһандық инфляцияны күшейтіп, ақша-несие саясатын одан әрі қатайтуға түрткі болуы мүмкін. Қосымша сын-қатерлер-геосаяси шиеленістер, атап айтқанда ҚХР мен АҚШ арасындағы қатынастардың нашарлауы және климатқа байланысты тәуекелдер.

Ресей Федерациясымен тығыз экономикалық байланыстарға қарамастан, республика экономикасы 2022 жылдың алғашқы 3 тоқсанында қарапайым 2,8% - ға өсті. Ресей Федерациясы арқылы Каспий құбыр консорциумының мұнай экспортының бағытын үздіксіз жөндеу мұнай экспортын шектеді. 2022 жылдың қараша айының басындағы жағдай бойынша консорциум 60% қысқартылған қуатпен жұмыс істеді. Тиісінше, бұл толықтыру 2022 жылға 3,0% - ға және 2023 жылға 3,7% - ға өсу болжамдарын арттыру жағына түзетуден қалыс қалуда [2].

Елдегі инфляция деңгейі 13,9%-ға дейін жеделдеді, өйткені Ресей Федерациясының азық-түлік экспортына тыйым салуына байланысты жеткізу тізбегінің бұзылуы негізгі азық-түлік тапшылығына әкелді. ұсыныс және ішкі бағаны көтерді.

Айта кету керек, Қазақстан экономикасы Ресейден келетін импортқа қатты тәуелді болды. Жалпы экономика бойынша оның үлесі 30-40% – ға дейін, ал кейбір салаларда-60-70% - ға дейін құрады. Ресейден Қазақстанға автомобильдер, металл өнімдері, мұнай өнімдері, тұрмыстық техника, электроника, ұн, бидай, қант, ет-сүт өнімдері келді. Өнімнің бір бөлігі тікелей Ресей Федерациясында, оның ішінде шетелдік компанияларда өндірілді, бір бөлігі алыс шетелден жеткізілді, Еуразиялық экономикалық одақтың стандарттары бойынша сертификатталды, содан кейін бүкіл ТМД-ға тарайды.

Өйткені РФ – Қазақстанның ең ірі сауда серіктесі. Енді Республика тауар ағындарын әртараптандырып, басқа жеткізушілерді іздеуі керек. Ұлттық статистика бюросының мәліметінше, Қазақстаннан Ресейге экспорт 2022 жылдың қаңтар – қыркүйегінде өткен жылдың сәйкес кезеңімен салыстырғанда 15,1% - ға ұлғайып, 5 млрд 908 млн долларды, өткен жылдың тоғыз айында 5 млрд 132 млн долларды құрады [3].

Тәуекелдерді барынша азайту үшін Қазақстанға бірнеше маңызды реформалар жүргізу қажет:

- мұнай экспортының баламалы бағыттарын қамтамасыз ету;
- энергетика секторындағы парниктік газдар шығарындыларын азайтуға инвестиция салу;
- жаңартылатын энергия көздері мен атом электр станцияларын дамыту есебінен энергетика секторын әртараптандыру;
- Ұлттық банк еркін өзгермелі айырбас бағамымен инфляцияны таргеттеу режимін ұстануды жалғастыру;
- Қаржы нарығын тұрақтандыру.

Пайдаланылған әдебиеттер тізімі:

1. Қазақстан Республикасының негізгі әлеуметтік-экономикалық көрсеткіштері [Электрондық ресурс] // Қазақстан Республикасының Стратегиялық жоспарлау және реформалар жөніндегі агенттігінің Ұлттық статистика бюросы [web-сайт]. – 2022. – URL: <https://stat.gov.kz/official/dynamic>

2. Қаржы нарығына шолу, 2022 жылғы III тоқсан. [Электрондық ресурс] // <https://www.nationalbank.kz/kz/page/obzor-finansovogo-rynka>

3. Доклад о Целях в области устойчивого развития [Электронный ресурс] // Организация объединенных наций [web-сайт]. – 2022. – 68 с. – URL: https://unstats.un.org/sdgs/report/2021/The-SustainableDevelopment-Goals-Report-2021_Russian.pdf

ӘОЖ 316.35

ЖАСТАРДЫҢ ЕҢБЕК НАРЫҒЫНА СӘТТІ БЕЙІМДЕЛУІНІҢ ШАРТЫ РЕТІНДЕ ЖОО МЕН ЖҰМЫС БЕРУШІЛЕРДІҢ ӨЗАРА ІС-ҚИМЫЛЫ

Коптаева Г.П., Бекебаева М.О.

«Мирас» университеті, Шымкент қ., Қазақстан

Жабаева Б.

Орталық Азия инновациялық университеті, Шымкент қ., Қазақстан

Резюме: В данной статье рассмотрены актуальные проблемы адаптации молодых специалистов на рынке труда и роль в этом процессе взаимоотношений вуза и работодателей. В результате собственного исследования с участием преподавателей и студентов выявлены наиболее распространенные формы взаимодействия высших учебных заведений с предприятиями и организациями, а также возникающие барьеры, в том числе в оценках самих студентов.

Summary: This article discusses the current problems of adaptation of young professionals in the labor market and the role of the relationship between the university and employers in this process. As a result of our own research with the participation of teachers and students, the most

common forms of interaction of higher education institutions with enterprises and organizations, as well as emerging barriers, including in the assessments of students themselves, have been identified.

Тақырыптың өзектілігі жастардың еңбек нарығындағы ең қорғалмаған категориялардың бірі болып табылатындығына байланысты: тәжірибенің жоқтығы, жалақының төмендігі, күтудің жоғарылауы, еңбек нарығының тұрақсыздығы. Қазақстандық зерттеушілердің пікірінше, қазіргі жағдайда кәсіптік білім беру мекемелері түлектерінің басым бөлігі жұмысқа орналасудың нақты перспективасына ие емес. Олар еңбек нарығындағы білікті жұмыс күшінен құзыреттіліктің, кәсіби білімнің, қажетті Біліктіліктің жетіспеушілігімен, еңбек дағдыларының жетіспеушілігімен және жұмыс орнын іздеуде кәсіпкерліктің жетіспеушілігімен ерекшеленеді [1, 120-бет]. Қазіргі әлеуметтік-экономикалық жағдай зерттеушілер тарапынан ЖОО түлектерінің кәсіби күтулері мен оларды практикалық іске асыру мүмкіндігі арасындағы елеулі алшақтық проблемаларына, жастардың еңбек нарығына бейімделуінің қиын процесіне назар аударуға ықпал етеді.

Еңбек нарығында жас мамандардың кәсіби даярлығы мен бейімделу деңгейін арттырудың маңызды шарттарының бірі жұмыс берушілер мен ЖОО-ның өзара іс-қимылы болып табылады. Мұндай өзара әрекеттесудің көптеген түрлеріне қарамастан, олардың аз бөлігі жас маманның күрделі және гетерогенді еңбек нарығына сәтті "қосылуына" ықпал етеді. Қарым-қатынастың тиімді формаларын енгізу жас маманның моделін жетілдірудің, сұранысқа ие және бәсекеге қабілетті жас мамандарды қалыптастырудың маңызды кезеңі болып табылады. Балыева Т. В. өз жұмысында жоғары оқу орындары мен жұмыс берушілердің өзара іс-қимылын жоғары білім беру саласындағы әлеуметтік әріптестік ретінде қарастырады. "Жұмыс берушілермен өзара іс-қимыл-бұл ЖОО-ның әлеуметтік ресурсы; әріптестікке қатысушылардың инновациялық және білім беру қызметін интеграциялау тәсілі; әртүрлі әлеуметтік топтар мен тұтастай мемлекет мүдделі қарым-қатынастардың белгілі бір түрі; ЖОО-дағы әлеуметтік-инновациялық процестерді дамыту тетігі" [2, 15-бет].

Нарықтағы сұраныс пен ұсыныс процестерін оңтайландыру үшін бір жағынан ЖОО түлектерін жұмысқа орналастыру проблемаларының кешенін, екінші жағынан жұмыс берушілердің жас мамандарды даярлау сапасына қойылатын нақты талаптарын анықтайтын зерттеулер қажет [3, 99-бет]. Нәтижелерді нақтылау үшін біз "ЖОО мен жұмыс берушілердің өзара іс-қимылы бәсекеге қабілетті PR-маман даярлаудың шарты ретінде" сауалнамалық сауалнама әдісімен өз зерттеуімізді жүргіздік, оған оқытушылар қатысты. Тұжырымдалған мәселені нақтылайтын мәліметтер алынды.

ЖОО-лардың кәсіпорындармен және ұйымдармен өзара іс-қимылы алуан түрлілігімен ерекшеленеді және әрбір ЖОО қызметінің ерекшелігін көрсетеді. Бітіруші кафедралардың жартысында (52%) білім беру стандартында көзделген мәселелер бойынша нақты ұйымдармен тұрақты ынтымақтастық орнатылғанын атап өту маңызды (1-кестені қараңыз).

Кесте 1. Кафедраның өңірдегі ұйымдармен және кәсіпорындармен қарым-қатынасы (сұралғандар санының% -%; N=254)

Көрсеткіштер	Барлығы	ЖОО профилі		ЖОО типі		
		Классикалық	Техникалық	Ерекше мәртебелі ЖОО	ЖОО ҒЗУ	Санат жоқ
Оқу процесі қажет болған кезде тәжірибеге мезгіл-мезгіл жүгінііз	15	14	16	30	8	13
Білім беру стандартында көзделген мәселелер бойынша нақты ұйымдармен тұрақты ынтымақтастық орнатылды	52	57	46	40	27	69
Оқу, ғылыми және кәсіби мәселелердің кең ауқымы бойынша әртүрлі ұйымдармен тығыз ынтымақтастық	33	29	39	30	65	19

Зерттеудің мәліметтері бойынша, бітіруші кафедралар кәсіпорындармен өзара әрекеттесудің бір реттік дәрістер оқу, шеберлік сыныптары, кәсіпорынды практикадан өту үшін база ретінде пайдалану, ұйым өкілдерін мек және мақ комиссияларының құрамына қосу сияқты нысандарын қалайды. Неғұрлым тиімді формалар-арнайы іс-шараларды бірлесіп ұйымдастыру, ғылыми зерттеулер, курстық, дипломдық жұмыстарды басқару. Жоғары оқу орындары мен жұмыс берушілердің өзара іс-қимылының кең тараған тәсілі студенттік практика болып табылады (93%). Практикадан өту үшін базаны пайдалану-барлық өңірлік жоғары оқу орындары мен ерекше мәртебедегі жоғары оқу орындарының (100%) ынтымақтастық нысаны, бұл түлектерге білім беру және кәсіптік талаптарды жақындастырудың маңызды шарты болып табылады (2-кестені қараңыз).

Кесте 2. Бітіруші кафедралардың жұмыс берушілермен өзара іс-қимыл нысандары (сұралғандар санының% -%; N=254)

Көрсеткіштер	Барлығы	Ғылыми дәрежесі			ЖОО профилі		ЖОО типі		
		Аға оқытушы	Доцент	Профессор	Классикалық	Техникалық	Ерекше мәртебелі ЖОО	ЖОО ҒЗУ	Санат жоқ
Оқу курстарын практиктермен оқыту	63	42	60	72	61	66	50	85	57
Практиктерден бір реттік дәрістер, мастер-класстар оқу	94	84	94	100	96	90	90	96	94
Тәжірибеден өту үшін базаны пайдалану	93	100	85	100	98	86	100	73	100
Курстық, дипломдық жұмыстарға басшылық ету	33	16	35	39	23	46	100	62	28

АК комиссияларының құрамына практиктерді қосу	88	90	79	100	100	73	90	96	83
Тәжірибелермен бірлескен ғылыми зерттеулер	37	47	40	50	38	36	30	39	39
Арнайы іс-шараларды бірлесіп ұйымдастыру	68	79	65	61	77	55	55	85	65

Оқытушылар практиктермен ынтымақтастықтың тиімділігін екіұшты бағалайды. Мұндай ынтымақтастықтың тиімділігін бағалаудың жалпы деңгейі орташадан жоғары, 5-тен шамамен 4 балл. Оқылатын курстардың сапасын өңірлік жоғары оқу орындарының оқытушылары біршама жоғары, төменде – зерттеу университеттерінің оқытушылары бағалайды. Оқу-өндірістік практиканы ұйымдастыру өте жоғары баға алды – ерекше мәртебесі бар жоғары оқу орындарында 4,2 балл; қалғандары оны неғұрлым қарапайым бағалады – 3,5 балл. Бірлескен іс – шараларды өткізу – зерттеу университеттерінде – 4,3 (тиімді) деңгейге дейін оң бағаланады, өңірлік жоғары оқу орындарында осыған байланысты белгілі бір қиындықтар бар, ал қарапайым бағалау-2,5 балл [2].

Мұндай ынтымақтастық схемасы екі жаққа да тиімді. Студенттерді практикаға қабылдайтын және кафедралармен таныс кәсіпорындар болашақ мамандарға нақты еңбек жағдайында қарау мүмкіндігіне ие болады. Студент өз кезегінде жұмыс жағдайларын бағалайды және өзінің қабілеттерін көрсетеді. Жоғары оқу орнын бітіргеннен кейін жақсы қалыптасқан түлек әлеуетті жұмыс берушінің көзқарасында болады: оның кәсіби және жеке қасиеттері бағаланады, сондықтан олардың арасындағы ынтымақтастық жиі жалғасады. Оқыту мен кәсіби қызметтің байланысы студенттердің білім беру бағдарламаларын сәтті игеруге және өндірістік тәжірибе алуға деген ынтасын күшейтеді, бұл одан әрі жұмысқа орналасуға ықпал етеді.

Түлектерді табысты жұмысқа орналастырудың маңызды факторлары жеке құзыреттер болып табылады. Сауалнама нәтижелері бойынша ең маңызды құзыреттер-еңбекқорлық пен жауапкершілік (69%), қарым-қатынас және сөйлеу мәдениеті (67%), оқу қабілеті (53%). Бұл сапалар түлектерді кәсіби салада іске асыру үшін қажет. Айта кету керек, аталған құзыреттер университеттердің барлық түрлері мен профилдері үшін әмбебап болып табылады. Бір қызығы, білім беру стратегиясын құру қабілеті (6%) және сигналдарды қабылдау қабілеті, өзгерістерге ашықтық (10%) ең аз сұранысқа ие тұлғалық қасиеттер деп аталды. Тиімді кәсіби қызмет үшін олар әлі негіз болып табылмайды.

Зерттеу нәтижесінде анықталған студенттердің өндірістік тәжірибелерін бағалау қызықты. Тәжірибеден тиімді өтудегі басты кедергілердің бірі-жұмыс берушілердің осы процеске ресми қатынасы (74%). Өңірлік жоғары оқу орындарында жұмыс берушілердің формальды қатынасы 91% - ға бағаланады, техникалық бейіндегі университеттерде бұл көрсеткіш 86% - ға тең. Студенттер сонымен қатар ұйымдардың практиканы қорытындылауға ресми қатысуын (43%), студенттердің білім алуына қарай практика орындарының тұрақты ауысуын (26%), практика бағдарламаларының жұмыс берушілермен сәйкес

келмеуін (22%) маңызды проблемалар деп санайды. Респонденттердің тек 7% - ы тәжірибеден өтуге ешқандай кедергі жоқ екенін атап өтті [3].

Осылайша, түлектердің еңбек нарығына сәтті бейімделуі көбінесе университет пен жұмыс берушілер арасындағы қарым-қатынас формаларының тиімділігіне байланысты. Қазіргі уақытта олардың ішіндегі ең кең тарағаны-студенттік тәжірибе. Алайда, біз жұмыс берушілердің осы процеске ресми көзқарасында көрсетілген қарама-қайшылықты көріп отырмыз, оны студенттер атап өтеді. Мұндай қайшылықтарды жою бітіруші кафедралар мен жұмыс берушілердің бірлескен жұмысына байланысты, Еңбек нарығының қажеттіліктерін тереңірек түсіну, кафедралардағы ғылыми мектептерді дамыту, сабақтас бағыттармен интеграциялау арқылы практиктермен өзара іс-қимылды күшейту қажет.

Пайдаланылған әдебиеттер тізімі:

1. Балуюева, Т.В. Взаимодействие вуза с работодателями как фактор успешного трудоустройства выпускников / Т.В. Балуюева // Устойчивое развитие: наука и практика. - 2014. - № 1. - С. 13-1
2. Деева, Н.Н. Социальная адаптация молодежи на рынке труда / Н.Н. Деева, Н.А. Кузьмич // Власть и управление на Востоке России. - 2016. - № 2. - С. 119-125.
3. Понукалина, О.В. Социальные технологии оптимизации процессов трудоустройства выпускников российских вузов / О.В. Понукалина // Наука и общество. - 2013. - № 1 (10). - С.96-99.

ӘОЖ 330.3

ЖЕКЕ ҚАРЖЫЛЫҚ ҚАУІПСІЗДІК: ӨЗЕКТІ МӘСЕЛЕЛЕРІ МЕН ШЕШУ ЖОЛДАРЫ

Коптаева Г.П., Мақсұт Б.Е.
«Мирас» университеті, Шымкент қ., Қазақстан

Резюме: Актуальность темы заключается в том, что современных условиях реализации инновационной экономики в последние годы резко возросла роль формирования системы финансовой безопасности на всех уровнях, будь то макроэкономическая безопасность, безопасность предприятий различных сфер и отраслей деятельности или финансовая безопасность отдельно взятой личности. Она является одним из главных составляющих понятия личная безопасность, то есть защищенность человека от факторов опасности на уровне его личных интересов и потребностей, имеющая множество разновидностей.

Summary: The relevance of the topic lies in the fact that in recent years, the role of the formation of a financial security system at all levels, whether it is macroeconomic security, the security of enterprises in various fields and industries, or the financial security of an individual, has sharply increased in the modern conditions of the implementation of an innovative economy. It is one of the main components of the concept of personal security, that is, the protection of a person from danger factors at the level of his personal interests and needs, which has many varieties.

Мемлекеттік биліктің арнайы уәкілетті органдары қамтамасыз ететін қаржы қызметін жүзеге асыру процесінде нормативтік құқықтық актілерде

белгіленген тәртіппен және қаражатты пайдалану арқылы қол жеткізілетін. мемлекеттің қаржылық қауіпсіздігі мемлекеттің қаржы жүйесінің қорғалу жағдайын білдіреді. Мемлекеттің қаржылық қауіпсіздігін қамтамасыз ету елдің қаржылық сауатты тұрғындарынсыз мүмкін емес, өйткені бұл мемлекеттің өзіне алған міндеттемелерін орындауына ғана емес, сонымен қатар азаматтар қабылдаған қаржылық шешімдерге де байланысты. Қаржылық сауаттылықтың жоғары деңгейін қамтамасыз ету бүкіл мемлекеттің қаржылық қауіпсіздігіне тікелей әсер ететін жеке тұлғаның қаржылық қауіпсіздігінің жоғары деңгейін қолдауға мүмкіндік береді.

Халықтың қаржылық сауаттылығымен жеке тұлғалардың қаржылық жағдайды бағалау және сенімді көздерден алынған ақпаратқа сүйене отырып, жеке қаржыға қатысты тиімді шешімдер қабылдау қабілетіне жол беріледі, яғни біздің қаржылық қауіпсіздігіміз күнделікті қабылдайтын шешімдерге тікелей байланысты.

Қаржылық қызмет көрсетушіні ойластырылмаған таңдау, шарттардың талаптарын ұқыпсыз оқу, қаржылық тәртіптің болмауы және соның салдарынан-өз міндеттемелерін орындамау және жағымсыз қаржылық жағдай [1].

Соңғы кездерде банктік карталар қолма - қол ақшаны сақтаудың танымал және практикалық тәсілі болып табылады, өйткені олар әрқашан қолында, ал қолма-қол ақша немесе есеп айырысу-сіз дүкенде тек PIN кодты біле аласыз.

Банктік карточкалық алаяқтық танымал болды, өйткені алаяқтар үнемі жеке шоттан ақша ұрлауға бағытталған жаңа айла-амалдар мен айла-шараларды ойлап табады. Заңсыз байыту мақсатында алдау, сенімге қиянат жасау және басқа да айла - шарғы жасау арқылы ақша айналымы саласында заңсыз әрекеттер жасау-бұл қаржылық алаяқтық [2].

Банктік қауіпсіздік жүйесін жеңу оңай емес, сондықтан қылмыскерлер карта туралы ақпаратты иесінің өзінен білуге тырысады, сондықтан олар барлық мүмкін ресурстарды - телефон, интерактивті сайттар, онлайн - банк, мобильді банк және басқа арналарды пайдалануға тырысады.

Мысалы:

1. Ұялы телефонға қоңырау шалу (алаяқтықтың бұл түрі әртүрлі вариацияларға ие. Карточка иесіне таныс емес нөмірден қоңырау шалып, кез - келген сылтаумен оның деректемелерін хабарлауды сұрайды, бірақ бәрі бір қарағанда қарапайым болып көрінбейді, өйткені көбінесе алаяқтар банк қызметкерлері болып көрінеді, клиентке оның картасын бұзуға тырысқаны туралы хабарлайды және жағдайды түзету үшін деректерді нақтылауды сұрайды немесе сонымен қатар, қауіпсіздік жүйесінің жұмысында ақаулық орын алды және қазіргі уақытта қалпына келтіру үшін барлық қажетті ақпаратты хабарлау қажет және т. б.);

2. SMS хабарламаларын жіберу арқылы (бұл схеманың алдыңғы әдіспен көптеген ұқсастықтары бар, айырмашылығы-жалған ақпарат SMS хабарламасының мәтінінде келеді. Тарату бейтаныс нөмірден жүзеге асырылады, бірақ алаяқтарға әдетте белгілі компания қол қояды);

3. Интернет-банкинг арқылы ("Мобильді банк" қызметі SMS-командалардың көмегімен операциялар жасауға мүмкіндік береді, мысалы, қаражатты басқа шотқа аудару үшін картаға байланған телефоннан банктің қысқа нөміріне хабарлама жіберу жеткілікті).

Қылмыскерлер үшін картаның реквизиттері әрқашан басты мақсат бола бермейді. Заңсыз байытудың ең оңай жолы - тұтынушыны ақшаны өздігінен аудару керек екеніне сендіру. Бұл схеманы жүзеге асырудың нұсқаларының бірі тауарларды тиімді бағамен сатып алу туралы ұсыныс және авансты немесе тауар үшін барлық соманы алдын-ала аудару туралы талап болуы мүмкін. Кейбір алаяқтар интернетте жақсы табысы бар табысты жұмыс ұсынатын жұмыс істемейтін компаниялар ретінде әрекет етеді. Ол үшін сіздің ниетіңіздің маңыздылығын растап, белгілі бір соманы "жұмыс беруші"шотына немесе картасына аудару қажет. Жалпы схема-бұл "туыстарына көмектесу". Бұл әдіс көбінесе қарт адамдарға қатысты жүзеге асырылады, олар қоңырау шалып, жақындарының қиыншылыққа тап болғандығы туралы хабарлайды. Алаяқтарды құқық қорғау органдарының қызметкерлері немесе медициналық қызметкерлер ұсынады. Олар жақындарының өмірі мен денсаулығына кері әсерін тигізіп, ақша аударуды талап етеді.

Банктер арқылы ақша ұрлаудың тәсілдері бар. Бұл жағдайда келесі әдістер қолданылады:

1. Қылмыскерлер карта туралы ақпарат алу үшін банкоматтарға Скимминг немесе арнайы құрылғыларды орнату. Бұл үстеме пернетақта, карталарды оқуға арналған құрылғы және т. б. болуы мүмкін. алынған мәліметтердің көмегімен алаяқтар карточканың телнұсқасын жасайды және одан барлық ақша құралдарын алып қояды;

2. Картаны бұғаттайтын және оны қайтармайтын құрылғыны банкоматқа орнату, ал көмектесуге тырысқан "мейірімді" адам ПИН-кодты енгізуге кеңес береді. Бұл көмектеспесе, карта иесі кетіп қалады, ал қылмыскер алдын ала дайындалған құралдардың көмегімен картаны шығарады.

Интернет арқылы қаржылық алаяқтық жағдайлары белгілі, атап айтқанда Авито, Куфар және т. б. сияқты сайттарда тауарларды сату және сатып алу арқылы:

1. Алаяқ бір нәрсені сату туралы хабарландырудың авторына қоңырау шалып, ұсынылған өнімге деген қызығушылығын білдіреді;

2. Сатушы шабуылдаушыға өз картасының нөмірін, тауарды төлеу үшін қаражат аудару үшін өзінің деректемелерін хабарлайды.

3. Жалған сатып алушы интернет-банкке карточка нөмірі бойынша кіреді және барлық шоттардан ақшаны есептен шығарады. Қол жеткізу үшін бір реттік SMS паролі қажет, оны алаяқ сатушыдан әртүрлі әдістерді қолдана отырып шығарады.

4. Соңғы кезең қылмыскердің мақсатына байланысты өзгеруі мүмкін. Кейбіреулер құпия өзендерді - карта реквизиттерін білгісі келеді, ал басқалары төлемді растау үшін банкомат арқылы белгілі бір манипуляциялар жүргізуді сұрайды. Банкоматта клиент алаяқтың басшылығымен өз картасына бөгде

телефон нөмірін қосады, содан кейін шабуылдаушы жеке кабинетке және мобильді банкке қол жеткізе алады.

Интернет арқылы фишинг деп аталатын қаржылық алаяқтықтың тағы бір түрі жүзеге асырылуы мүмкін. Алаяқтар танымал интернет-дүкеннің немесе онлайн-банктің жалған сайты жасайды, ол түпнұсқаға ұқсас, бірақ оның URL мекен-жайы түпнұсқадан бір таңбамен ерекшеленеді. Сатып алу немесе кіру ақысын төлеу үшін пайдаланушы жалған параққа зиянкестердің қолына түсетін құпия деректерді енгізеді. Алаяқтар акциялар мен арнайы ұсыныстар түріндегі фишингтік сайтқа сілтемелерді клиенттерге электрондық поштаға, онлайн мессенджерға немесе әлеуметтік желілерге жібереді.

Сондай - ақ, бұл банктің атынан оның қауіпсіздік жүйесінде жасалған өзгерістер туралы немесе қайта тіркеу қажеттілігі туралы, жүйенің істен шығуы туралы және т.б. хабарланатын электрондық хаттар түрінде болуы мүмкін.

Жеке тұлғаның банктік картасымен байланысты заңсыз қаржылық қамтамасыз етудің ең көне тәсілі - оны қарапайым ұрлау. Кейбір шабуылдаушылар мұны ашық түрде жасайды, иесінің өмірі мен денсаулығына қауіп төндіреді, ал басқалары банкоматтардың жанында кезекшілік етеді және жоғалған карталарды алады. Көп жағдайда құрылғы кешіктірілген картаны қайтарады. Клиент күте алмай, кетіп қалуы мүмкін немесе қолма-қол ақша алғаннан кейін карта туралы ұмытып кетуі мүмкін. Осыдан кейін, алаяқ қауіпсіз түрде алып, қолдана алады.

Егер карта иесі өз шотынан қаражаттың заңсыз есептен шығарылғанын байқаса немесе оның банктік картасы жоғалса, одан әрі бұзылып, қажетсіз операциялар жүргізілмеуі үшін оны шұғыл түрде бұғаттау қажет болса, карточканы шығарған банктің жақын жердегі бөлімшесіне де дереу хабарласу керек. Егер пайдаланушы қауіпсіздік ережелерін бұзбаған болса, яғни құпия ақпаратты үшінші тұлғаларға өз еркімен хабарламаған жағдайда ғана банк клиентке ақшаны қайтара алады. Эмитенттің шешіміне қарамастан, карточка иесінің құқық қорғау органдарына жүгінуге және ақша ұрлау туралы өтініш жазуға құқығы бар [3].

Жоғарыда айтылғандарға сүйене отырып, қаржылық капиталды алаяқтардың әрекеттерінен қорғауға көмектесетін бірқатар ережелерді бөліп көрсетуге болады, атап айтқанда:

1. Банк картасы туралы ақпаратты еркін қол жетімділікте орналастыруға және бөгде адамдарға беруге болмайды. Мұндай ақпарат мыналарды қамтиды: карта нөмірі, сауалнама деректері, код сөзі, пароль, картаның артындағы CVV коды, картаның фотосуреті;

2. Егер Сізге қоңырау шалған болса, телефонмен сөйлесуді дереу тоқтатыңыз және:

- оларды банк қызметкері ұсынады және карта нөмірін айтуды сұрайды (банк бұл ақпаратты біледі);

- олар парольдерді, SMS кодтарын атауды сұрайды;

- Бағдарламаны телефонға немесе компьютерге орнатуды сұрайды;

- олар несие ұсынады және ақша аударуды сұрайды;

- олар биржада интернетте ақша табуды ұсынады;
- сіздің жарнамаңызға қоңырау шалыңыз, кодтарды сұраңыз-су (парольдерді, СМС-кодтарды, картаның артындағы CVV кодын атамаңыз);
- әлеуметтік желілерде қарызға сұрайды;
- тауар үшін алдын ала төлем жасауды сұрайды [4].

Қорыта айтқанда күн сайын алаяқтар банктік карталардан қаржыны заңсыз есептен шығарудың жаңа алаяқтықтары мен схемаларын ойлап табуда, сондықтан оқиғалардың барлық ықтимал сценарийлерін болжау мүмкін емес. Алайда, белгіленген қарапайым қауіпсіздік шараларын сақтай отырып, банк жүйесінің кез-келген пайдаланушысы өзіне және қаржылық жағдайына зиян келуін алдын-ала болдырмауына мүмкіншілігі бар.

Пайдаланылған әдебиеттер тізімі:

1.Каранина Е. В., Финансовая безопасность (на уровне государства, региона, организации и личности) — Монография. / Янов В. В., Макаров Э. И.; под редакцией Е. В. Караниной.— Киров: ФГБОУ ВО «ВятГУ», 2015.— 239 с.

2.Клочкова В. И., Экономика организации: учеб. для ср. проф. обр. / Е. Н. Клочкова, В. И. Кузнецов, Т. Е. Платонова, Е. С. Дарда; под редакцией Е. Н. Клочковой.— Москва: Издательство Юрайт, 2020.

3.Экономика [Электронный ресурс]: учебник для студентов неэкономических профилизаций / Г. И. Журухин [и др.]; под ред. Г. И. Журухина, Т. К. Руткаускас. Екатеринбург: Изд-во Рос. гос. проф.-пед. ун-та, 2016.

4.Правила финансовой безопасности — Режим доступа: <https://www.sibsoc.ru/finansovaya-bezopasnost>

УДК 330.34

ҚАЗАҚСТАНДА ЭКОНОМИКАНЫ ЦИФРЛАНДЫРУДЫҢ ДАМУЫНЫҢ НЕГІЗГІ ТЕНДЕНЦИЯЛАРЫ МЕН БОЛАШАҒЫ

э.ғ.д. Купешев А.Ш.

Университет «Мирас», г.Шымкент, Казахстан

Шадиева А.О.

Орталық Азия инновациялық университеті, Шымкент қ., Казахстан

Резюме. В настоящей статье рассматриваются основные пути внедрения и развития цифровизации в экономику, отмечены положительные и отрицательные стороны цифровизации экономики, перспективы развития.

Summary This article discusses the main ways of introducing and developing digitalization in the economy, highlights the positive and negative aspects of the digitalization of the economy, development prospects.

Экономиканы цифрландырудың алғы шарттары. Бүгінгі таңда байланыс және ақпарат тарату саласында ауқымды өзгерістер болып жатыр. Өмірдің барлық саласы белгілі бір дәрежеде цифрлық технологиялармен байланысты. Көптеген елдер өз дамуында саясат, экономика, мәдениет, әлеуметтік процестер және т.б. салаларда цифрландыру қажеттілігіне тап болып отыр.

Цифрлық байланыс жүйелері дамуының қазіргі кезеңінде прогрессивті ақпараттық орта қалыптасуда. Оның негізі келесідей:

- цифрлық валюталар қолданылады;
- іскерлік байланыстар виртуалды негізге көшуде;
- әсерлі көлік инфрақұрылымына қажеттілік төмендейді;
- кәсіпкерлік шығындар азаяды;
- дәстүрлі нарықтар жойылып барады және т.б.

Бүгінгі цифрлық экономика дегеніміз не.

«Цифрландыру» (немесе digitalization) ұғымы ақпараттық технологияларға негізделген заманауи үлгілер мен іс-әрекет әдістеріне көшуді білдіреді. Мысал ретінде бейнебайланыс және мессенджерлер арқылы байланыс, «ақылды қала» идеясын жүзеге асыру, электронды құжат айналымына көшу жатады. Азаматтар интернетті мамандардан онлайн кеңес алу және сатып алу үшін көбірек пайдаланады.

Қарапайым тілмен айтқанда, цифрлық экономика цифрлық технологияларды, сондай-ақ олармен байланысты өнімдер мен қызметтерді жасауға, таратуға және қолдануға негізделген экономикалық қызмет ретінде анықталады. Цифрлық экономиканың дамуы ең алдымен мыналарға әсер етеді:

- компаниялардың жұмыс формасы;
- адамдардың тіршілігі, білімі мен еңбегі;
- мемлекет пен азаматтар арасындағы байланыс жолдары, оның ішінде елеулі қызметтерді көрсету.

Инновациялар саны артып келеді, бизнесті басқарудың түбегейлі әртүрлі үлгілері мен инвестициялық стратегияларды жүзеге асырудың жаңа тәсілдері іске қосылуда. Қаржы индустриясы цифрландырудың көшбасшысы болып табылады, ол онлайн-банкінгің, электронды төлемдердің, краудфандингің, несиелік тәуекелдерді бағалаудың скорингтік үлгілерінің, инвестициялық кеңесші роботтарының, ақпаратты бұлттық сақтаудың, криптовалюталар мен блокчейндердің, P2P несиелендірудің пайда болуы мен дамуында көрінеді.

Кәсіпорындар сандық технологияларды өз бизнесін басқару, бақылау және талдау, сондай-ақ қызметтерін немесе өнімдерін сату үшін пайдаланады. Көптеген қаржылық өнімдерді онлайн режимінде алуға болады, мысалы, несиеге өтініш беру, шотты төлеу немесе қаражатты инвестициялау.

Қоғам смартфон арқылы салық төлеуге, коммуналдық төлемдерді төлеуге болатынына үйреніп қалған. Несие алу үшін банктің сайтына кіріп, өтініш қалдыру жеткілікті. Акцияларды онлайн сатып алуға болады. Интернеттің болуы орын мен уақытқа қарамастан қаржыны басқаруға мүмкіндік береді.

Интернет арқылы жүзеге асырылатын кез келген экономикалық қызмет экономиканы цифрландырудың мысалы болып табылады. Өз ісін онлайн (толық немесе ішінара) жүргізуге ұмтылатын кез келген компания цифрлық деп атауға болады. Цифрлық технологияларды пайдалана отырып бизнесті басқаратын, Интернет арқылы қызмет көрсететін немесе тауарларды сататын және цифрлық маркетингті қолданатын барлық кәсіпорындар электронды экономиканы қалыптастырумен айналысады.

Сандық компаниялардың мысалы «Яндекс. Такси» немесе «Uber» болып табылады. Олар тұтынушылармен өзара әрекеттесу үшін инновациялық

технологияларды пайдаланады. Бұл компанияларда қызмет көрсетуді ұйымдастыру дәстүрлі жүйемен салыстырғанда әлдеқайда аз шығындарды талап етеді, нәтижесінде таксимен жұру клиент үшін арзанырақ болады.

Экономиканы цифрландырудың оң және теріс жақтары. Цифрландыру процесі прогрессивті. Ол қоғамдағы қарым-қатынастардың дамуына оң әсерін тигізеді және барлық қатысушылар: қарапайым азаматтар, шағын бизнес, орта және ірі компаниялар, мемлекеттік органдар үшін мәмілелердің қолайлылығын арттырады.

Интернет арқылы көптеген тауарлар мен қызметтерді тауып, олардың ақысын онлайн төлеп, ыңғайлы жерден алуға болады. Бұл уақыт пен энергияны үнемдейді. Цифрландырудың басқа да артықшылықтары бар:

- төмен бағамен тауарлар мен қызметтердің ең қолайлы нұсқаларын таңдауды қамтамасыз ете отырып, сатып алушының қажеттіліктеріне назар аудару.

- жеке және заңды тұлғалардың қызметтерге қолжетімділігін жеңілдету. Жеткізуші делдалдардың қатысуынсыз тікелей электрондық және ақпараттық технологияларды пайдалана отырып, сатып алушымен өзара әрекеттеседі. Интернет арқылы өнімді сатып алуға да, құжаттарды рәсімдеуге де болады.

- жаңа стартаптар белсенді түрде құрылуда. Цифрлық қызметтерді және олардың бағдарламалық қамтамасыз етуді дамытуға байланысты жобаларға инвестициялар артып келеді. Нәтижесінде жаңа жұмыс орындары пайда болып, еңбек өнімділігі артады.

- электронды форматқа көшкен компанияларда шығындар азайған. Бұл маркетингке, сатуға, логистикаға және көлікке жұмсалатын шығындардың азаюымен байланысты, сонымен бірге тікелей сату көлемінің өсуі байқалады.

- қызмет ашық бола түседі, өйткені цифрлық экономикада транзакциялар онлайн режимде жүзеге асырылады және салық органдары сатып алу мен сату туралы ақпарат алады. Бұл «қара есеп жүргізудің» жолын кесіп, жемқорлықпен, арам схемалармен күресуге септігін тигізеді.

- ел өндірісінің бәсекеге қабілеттілігі артып, бизнесті жүргізудің географиялық шекарасы кеңейіп келеді.

Мүмкіндіктердің кеңеюімен тәуекелдің өсуі сөзсіз. Бизнесті цифрландырудың басты мәселесі – ақпараттың ағып кетуі және бірқатар салалардағы заңдық шектеулер.

Егер жаһандық экономиканы цифрландырудың кемшіліктері туралы айтатын болсақ, олар келесідей:

- алаяқтық үшін жаңа мүмкіндіктер. Мәліметтерді құқықтық, техникалық, физикалық және криптографиялық жағынан қорғау арқылы ақпараттық қауіпсіздікті қамтамасыз ету қажет.

- жұмыссыздық деңгейінің өсуі. Жаңа мамандықтар мен жұмыс орындарының пайда болуына қарамастан, бірқатар кәсіптер мен тұтас өндірістер сұранысқа ие емес және біртіндеп жойылып барады.

- технологиялық алшақтық. Кейде қажетті әзірлемелердің болмауына байланысты толық цифрлық трансформацияға қол жеткізу мүмкін емес.

- цифрлық бөліну. Әзірге барлығының интернетке тұрақты қолжетімділігі жоқ, тіпті мемлекеттік қызметтерге аккаунт ашу да мәселеге айналуда. Әмбебап цифрландыру туралы айту әлі ерте.

- цифрлық құлдық. Интернетті белсенді пайдалану адам еркіндігін шектейді. Оның жеке деректері қолжетімді болады, желідегі әрекеттері мен қызығушылықтары бақыланады. Адам бизнестің объектісіне айналады, оның бір нәрсеге болмашы назар аударуы пайдаланылады, қиянаттар сирек емес.

Экономиканы цифрландырудың концептуалды бағыттары. платформа тұжырымдамасы. Цифрлық экономикаға ғана тән жаңа бизнес үлгісі – цифрлық платформа. Оның мазмұны халық пен компанияларға нарықтың әртүрлі қатысушыларының қызметін реттеу қызметтерін көрсету болып табылады.

Платформа қатысушыларға бірқатар ыңғайлылықтарды ұсынады, олардың арасында автоматты түрде сенім рейтингтерін құрастырады және ең бастысы, өнімді/қызмет сатушы мен сатып алушыға бір-бірін жылдам табуға, мәміле жасауға және есеп айырысуларды аяқтауға көмектеседі.

Цифрлық платформалардың жұмысы өндіріс пен айырбастау процестерін тезірек және арзанырақ етеді, делдалдарды жояды, нарықтардың тиімділігі мен еңбек өнімділігін айтарлықтай арттырады.

Сонымен қатар, платформалардың көпшілігі географиялық тұрғыдан шектелмейді және сіз олардың қызметтерін әлемнің кез келген жерінде дерлік пайдалана аласыз. Мұндай платформалардың мысалдары Uber, Airbnb, Amazon, Alibaba және басқалары.

Қазақстандағы экономиканы цифрландыру. Өздеріңізге белгілі, Қазақстан Республикасы Үкіметінің 2017 жылғы 12 желтоқсандағы No827 қаулысымен «Цифрлық Қазақстан» мемлекеттік бағдарламасы бекітілген. Оны Қазақстан Республикасы Президентінің 2017 жылғы 31 қаңтардағы «Қазақстанның үшінші жаңғыруы: жаһандық бәсекеге қабілеттілік» Жолдауына сәйкес Қазақстан Республикасы Ақпарат және коммуникациялар министрлігі әзірледі. Бұл бағдарлама орта мерзімді перспективада цифрлық технологияларды қолдану арқылы республика экономикасының даму қарқынын жеделдету және халықтың өмір сүру сапасын жақсартуға, сондай-ақ ел болашағының цифрлық экономикасын құруды қамтамасыз етуге бағытталған. Алдыңғы қатарлы елдердің даму тәжірибесі көрсеткендей, қаржы секторы тұрақты экономиканың ең маңызды элементі болып табылады және болатын өзгерістердің жылдамдығы мен сапасы оның жағдайына байланысты.

Экономиканы цифрландырудың тәуекелдері. Экономиканы цифрландыру процесі және оған іргелес жатқан экономикалық ағымдар оның құрылымында теріс өзгерістер қаупін тудырады. Бұл негізінен өндірісті автоматтандыру мен роботтандырудың нәтижесі нақты жұмыс орындарының көп санының жоғалуы болатындығынан көрінеді.

Экономиканы цифрландырудың тәуекелдерін не азайтуға болады? Шамасы, бұл бизнес пен мемлекет арасындағы қарым-қатынасты өзгерту болса керек. Бұл дамыған елдерге де, дамушы елдерге де қатысты. Егер дамудың нәтижесінде ірі технологиялық компаниялардың пайдасы көбейіп, сонымен

қатар жұмысбастылық сапасы төмендей бастаса, онда мұндай тығырықтан шығудың жолы – корпоративтік салықтардың деңгейін көтеру және әлеуметтік қолдауды арттыру. ел халқы.

Бұл әлемдік трендтердің деңгейіне жетуі керек. Бүгінгі қысқа жұмыс аптасы немесе сөзсіз негізгі табыс туралы әңгіме азаматтардың барлық қажеттіліктері қанағаттандырылатын идеалды әлемнің утопиялық бейнесін береді. Бірақ шын мәнінде бір басты мәселе бар: экономиканы толық цифрлық қайта құрылымдауға қол жеткізу үшін жоқ жерден келмейтін орасан зор инвестициялар қажет.

Экономиканы цифрландыру саласындағы құзыреттерді қалыптастыруға әлі уақыт бар. Цифрлық экономиканың қазақстандық стратегиясын құру кезінде барлық бар мүмкіндіктер мен тәуекелдерді ескеру қажет. Цифрландыру оның әрбір секторындағы экономиканың өсу шартына айналуы тиіс.

Пайдаланылған әдебиеттер тізімі:

1. А.В.Кешелава, В.Г.Буданов, В.Ю.Румянцев, т.б. «Цифрлық» экономикаға кіріспе / - ВНИИГеосистем, 2017, 28 б.
2. Зацаринный А.А. Ақпараттық технологиялар цифрлық экономиканың негізі ретінде / DSPA: цифрлық сигналды өңдеуді қолдану мәселелері. - М., 2018, № 1, 18–21 б.
3. Кушжанов Н.В., Алиев У.Ж. ЕАЭО-дағы экономиканың цифрлық трансформациясы / Қазақстан Республикасы Ұлттық ғылым академиясының баяндамалары. 2018, № 1, 44 б.
4. Костин К.Б., Березовская А.А. Сандық экономиканың заманауи технологиялары тауарлар мен қызметтердің жаһандық нарығының өсу драйвері ретінде / Экономикалық қатынастар. 2019 ж., № 2, 455–480 б.

УДК:339.5(574)

THE MAIN DIRECTIONS OF ACCOUNTING AND CASH AUDIT

старший преподаватель Ажибекова А.Д.

к.э.н., ассоц. проф. Стаценко О.А.

Университет «Мирас», г. Шымкент, Казахстан

Гапурбаева Ш.Р.

Международный Университет Кыргызстана, г. Бишкек, Кыргызстан

Резюме: в статье рассматриваются вопросы бухгалтерского учета в соответствии с Законом Республики Казахстан «О бухгалтерском учете и финансовой отчетности» и необходимости проведения аудита денежных средств в соответствии со стандартами аудита и положениями о ведении кассовых операций в Казахстане, применяющим нормативные документы, регулирующие План счетов бухгалтерского учета в Республике Казахстан.

Түйін: мақалада «бухгалтерлік есеп және қаржылық есептілік туралы» Қазақстан Республикасының Заңына сәйкес бухгалтерлік есеп мәселелері және аудит стандарттарына және Қазақстан Республикасындағы бухгалтерлік есеп шоттарының жоспарын реттейтін нормативтік құжаттарды қолданатын Қазақстанда кассалық операцияларды жүргізу туралы ережелерге сәйкес ақша қаражаттарына аудит жүргізу қажеттілігі қарастырылады.

Bookkeeping is carried out in accordance with the regulations, have different status. Some of them use main (Law "On Accounting" Accounting Pronouncements), others are recommendatory in nature (Chart of Accounts, guidance, comments).

Depending on the regulations governing the appointment and status of cash flows should be presented in the form of the following system:

1st level: legislation, the President of the Republic of Kazakhstan Government Decree decrees regulating directly or indirectly the organization and maintenance of accounting records in an organization. These include:

- The Civil Code of the Republic of Kazakhstan;
- Tax Code RK;
- Law "On Accounting"

This law defines the legal basis of accounting, its content, principles, organization, basic directions of activity of accounting and reporting, the composition of economic entities are obliged to keep accounting records and prepare financial statements, the requirements for the compilation of primary documents and accounting records;

- Decree of the President of the Republic of Kazakhstan "On measures to improve the collection of taxes and other obligatory payments and streamlining of cash and non-monetary."

- Decree of the President of the Republic of Kazakhstan "On obligatory application of cash registers enterprises of all forms of property in settlements with the population";

- Law of RK "On the application of cash registers in the implementation of cash payments and (or) calculations with use of payment cards."

Level 2: standards (regulations) of accounting and reporting. Standard Cost can be defined as a set of basic rules establishing an order of recording and evaluation of a particular object or a combination. The provisions are designed to flesh out the law on accounting and reporting. The sole regulatory body of the system of normative documents is the Ministry of Finance of the Republic of Kazakhstan.

Account funds are intended to summarize information on the presence and movement of funds in national and foreign currencies held in cash, settlement, currency and other accounts opened in credit institutions in the country and abroad, as well as securities and payment monetary instruments. Cash in foreign currencies and operations with them are taken into account in tenge determined by foreign currency translation. At the same time, these funds and operations are reflected in the currency calculations and payments [2].

Cash operations - operations for receiving, storage and consumption of cash and monetary instruments. The procedure of cash transactions regulated by regulatory acts NBK.

Work with a cash register carries a cashier, who by signing a contract of full liability is responsible for the preservation of money and monetary instruments. Cash and cash documents are stored at the box office - a specially equipped premise of the organization or the safe. Working with the cash necessary to observe the following rules:

1. Compliance with the cash balance limit. Each year, the organization is obliged to provide for the approval of the bank in carrying out its cash management, calculation of the limit amount (maximum allowable amount of cash on hand at the end of the day). When the limit is not set, it is recognized as zero. Every day in the case of exceeding the limit at the end of the day should be handed over to the bank (except for 3 working days for the payment of wages, when allowed to store an unlimited amount of money).

2. Use of cash proceeds. Disbursement of cash revenues agreed with the bank, and limited to a specific list of expenses for payment of salaries, allowances, bonuses, purchase with / agricultural products, buying up of containers and objects in the population, travel expenses, household needs. Making cash from the cash register organizations to the bank accounts of other organizations and individuals are not allowed.

3. Compliance with the maximum amount of cash settlements between legal entities. According NBK instruction "On establishing the maximum amount of calculations between entities" this limit is 300 000 tenge one transaction. Those. for contracts whose value is more than the specified amount, cash transactions are prohibited. For settlements with individuals and individual entrepreneurs, this restriction does not apply [3].

4. The use of cash registers. The sale of goods, works and services for cash (or plastic card payment), in specified circumstances, Check-out equipment should be used, included in the State Register.

Violation of the rules of cash entails administrative responsibility of officials of the organization in the amount of 20,000 to 25,000 tenge and the organization as a legal entity - 200 000 - 300 000 tenge.

Cash comes to the cashier of the organization:

- from bank accounts of the organization;
- from customers (sales revenue);
- from reporting entities (return of unused amounts);
- in return for monetary instruments;
- by employees of the organization (the repayment of loans, compensation for damages);
- from the founders (the introduction of the share capital), etc. on cash flow of operations in the cash drawn unified primary document - cash order. Accountant writes (draws on a computer) 1 copy of credit cash order. The detachable part (receipt) must be sealed and issued to a person who has made money in the cash register.

The money that comes in as revenue cash for goods, works and services needed to make out with the use of cash register, ie, in addition to the receipt of the credit order customer sales receipt must be issued. If during the day such transactions takes place a few (for example, the store operation), the buyer receives only a check, and at the end of the day a pay-in slip issued in the amount of total revenue.

Issued credit order registered in the register of cash credit and debit documents and sutured to the report cashier (peel able sheet cashbooks).

When dealing with cash instruments should strictly comply with the following requirements:

- cash order and receipts to them, as well as expendable cash warrants and equivalent documents should be filled with accounting loud and clear ink, ballpoint pen, or written on the machine (typewriter, computer);

- these documents are not allowed erasures, blots or corrections (even specified);

- reception and delivery of money in cash orders can be made only on the day of their execution;

- in credit and debit cash orders required to state the grounds for their preparation and listed documents attached thereto.

All receipts and cash dispensers are recorded in the cash book. Records are maintained in duplicate a carbon ink or ballpoint pen. For each cash warrant or an equivalent document is a separate entry. At the end of the day the cashier counts the speed of transactions per day and displays the rest of the money on hand at the beginning of the next working day [4].

Every organization is a cashbook. It must be numbered, bound and sealed with wax or mastic seal. sealing procedure shall be conducted in accordance with the requirements set out in the order of cash transactions in the Republic of Kazakhstan. The number of sheets in the cash book is certified by signatures of the director and chief accountant. When the number of sheets of the book first and second copies must have the same number. The first copy remains in the cash book. The second copy should be loose; they are transferred to the accounting department, along with incoming and outgoing cash instruments as a cashier report on receipt in the cashbook. When conducting cash book not permitted erasures and unspecified fixes. Each correction must be certified by the signatures of the cashier and the chief accountant or the person

Control of the correctness of keeping a cash book is vested in the chief accountant. In addition, the responsibility for compliance with the rules of cash transactions are three persons - the head of the organization, the chief accountant and the cashier. In turn, banks are required to systematically verify compliance with the organizations of the order of cash transactions.

To ensure the safety of cash on hand cash audit should be carried out periodically in the terms established by the head of the organization. Furthermore, inspection is carried out and when changing the cashier. The audit offices should be sudden, cash is checked by a full sheet-conversion. Cash balance is compared with the data of accounting for the cash book. The audit shall be drawn up.

Payment transactions between organizations - legal entities arise from the contractual relationship for the supply of goods, rendering of services, performance of works. In accordance with the concluded agreements, one party undertakes to deliver their products or goods meet certain work, provide services, and the other party agrees to pay the cost of obtaining material values, works, services rendered. In the course of economic activity in the organizations there are also obligations on settlements with the budget and off-budget authorities related to tax payments and the

payment of the unified social tax. Therefore, the organization settlement system, its smooth functioning is essential for ensuring economic ties between the organizations. Issues of organization of settlements, their regulatory control by the National Bank of the Republic of Kazakhstan. In accordance with the procedure established by the calculations between entities are generally implemented by cash payments through the bank network. To this end, the current account opened in the bank organization.

Current account can open organization which is a legal person and, therefore, endowed with its own assets, working capital, and having its own balance sheet. This account is used for mutual settlements with other organizations on a cashless basis, but it can be obtained and cash (for example, for the payment of wages for payments to employees on business trips, for business needs), as well as to credit him cash (cash received) from the organizations revenue, undistinguished wages, workers returned, unused balances of advances paid to them on account for travel expenses or for household needs) [5].

When you open a checking account with the bank is the bank account agreement, which regulates the relationship between the bank and the customer on cash and settlement services. The annex to the contract rate on the bank's services are defined. After signing the agreement on cash settlement service account is assigned a number.

Bank guarantees to the client the right to freely dispose of their money, the restrictions may be established only by law. The bank, without disrupting the client's right to dispose of the available funds to the Account, may use temporarily idle funds in client's own purposes, for which the customer is charged interest.

The bank sets a limit cash balance stored on the client's account. If the funds in the account the amount is below this limit, and despite the warnings of the bank will not be restored for a month, the bank has the right to terminate the contract with the customer on his own initiative. Another reason for the termination of the contract on the initiative of the bank is the lack of transactions on the account during the year. An organization may terminate the bank account agreement on their own initiative at any time based on an application.

Current account transactions are recorded in the accounting records on the basis of statements of the credit institution on the current account and the annexes thereto monetary - settlement documents. The analytical account under account "Settlement accounts" is conducted on each settlement account.

References:

1. Налоговый кодекс Республики Казахстан (с изменениями и дополнениями по состоянию на 21.02.2023 г.)
2. Международные стандарты финансовой отчетности. по состоянию на 2022 г.)
https://online.zakon.kz/Document/?doc_id=39592629
3. Ержанов М.С. Основы бухгалтерского учета. Алматы, 2018
4. Арене А., Лоббек Дж. Аудит / Пер с англ.; Гл. редактор серии проф. Я.В.Соколов. - М: Финансы и статистика, 2015г.
5. Аудит. / Под ред. проф. Подольского В.И.- М : Аудит,2017.

САЛЫҚТЫҚ ЕСЕП САЯСАТЫН ҚАЛЫПТАСТЫРУ ЖӘНЕ ЖЕТІЛДІРУ

Туребаева Ж.К., Кененбаева З.М.
«Мирас» университеті, Шымкент қаласы, Қазақстан
Жаздыкбаева Д.П.

Орталық Азия инновациялық университеті, Шымкент қаласы, Қазақстан

Резюме: Сущность и задачи налоговой отчетности определяются ролью налоговой системы в государстве. В период перехода к рыночной экономике налоги активно рассматриваются как инструмент государственного регулирования. В соответствии с этим государство берет на себя регулятивные и накопительные функции. Однако сама налоговая система функционирует на микроуровне, то есть основные функции налога осуществляются на уровне определенных налогоплательщиков, таких как юридические и физические лица. В статье рассматривается основная проблема налоговой системы - трудности составления, составления, подготовки и представления налоговых расчетов налоговым органам.

Summar: The essence and objectives of tax reporting are determined by the role of the tax system in the state. During the transition to a market economy, taxes are actively considered as an instrument of state regulation. In accordance with this, the state assumes regulatory and accumulative functions. However, the tax system itself functions at the micro level, that is, the main functions of the tax are carried out at the level of certain taxpayers, such as legal entities and individuals. The article deals with the main problem of the tax system - the difficulties of compiling, compiling, preparing and submitting tax calculations to tax authorities.

Салық жүйесінің негізгі мәселесі - салық органдарына салық есептеулерін жасау, құрастыру, дайындау және ұсыну қиындықтары. Демек, салық жүйесіне шолу мемлекеттік салық жүйесінен бастап, кәсіпорындарда салық есептілігін жүргізуден бастап салық органдарына салық есептерін дайындауға және ұсынуға дейін жан-жақты жүргізілуі керек. Бухгалтерлік есеп пен есептіліктің жаһандануы, салық есептеулерінің тиімділігі мен сенімділігі жағдайында тұтастай алғанда экономиканы дамытудың маңызды сәттері мыналар болып табылады. Салықтық есептілік теориялық негіздемесінсіз әзірленбейді.

Салықтық есептеуді ұйымдастыруға жауапты органдардың алдында тұрған негізгі міндеттердің бірі-өнімді тікелей өндіруде, жұмыстарды орындауда, қызмет көрсетуде пайдаланылатын мүлік санаттарын, сондай-ақ ұйымның тікелей шығындарына қосылуы тиіс жалдамалы персоналды дұрыс анықтау. Егер бұл жағдайда қате жіберілсе, қарызыңызды салық базасына және бюджетке қайта есептеуге тура келеді. Егер сіз тікелей шығындарға сәйкес шығындарды жанама шығындарға қоссаңыз және дайын өнімді сату көлеміне, орындалған жұмыстарға немесе ұсынылатын қызметтерге және ағымдағы өндіріс көлеміне қарамастан оларды алып тастасаңыз, олар базадан шегерілуі мүмкін. Есепті немесе салық кезеңінде шеккен тікелей шығыстардың мөлшері аяқталмаған өндіріс қалдықтарына жатқызылған тікелей шығыстарды қоспағанда, есепті (салықтық) кезеңді өткізуден түсетін түсімді азайтады [1].

Салық есептілігі жүйесі бухгалтерлік деректерді қолдана отырып оңтайлы ұйымдастырылуы үшін уақыт алшақтықтарын азайту және салық есептілігін

минималды уақыт пен қаржылық шығындармен қамтамасыз ету үшін бірқатар шаралар қабылдау қажет. Біздің ойымызша, салықтық Есептіліктің сауатты саясатын әзірлеу қажет. Ұйымның есеп саясаты маңызды ішкі құжат болып табылады, ол ұйымның бухгалтерлік және салық есептілігін жүргізудің оңтайлы тәртібін, және салдары ретінде оның төлем қабілеттілігін және қаржылық тәуелсіздігінанықтайды. Қазіргі кезде ұйымдардың алдында тұрған мақсаттардың бірі салық есептілігі саясатын қалыптастыру болып табылады.

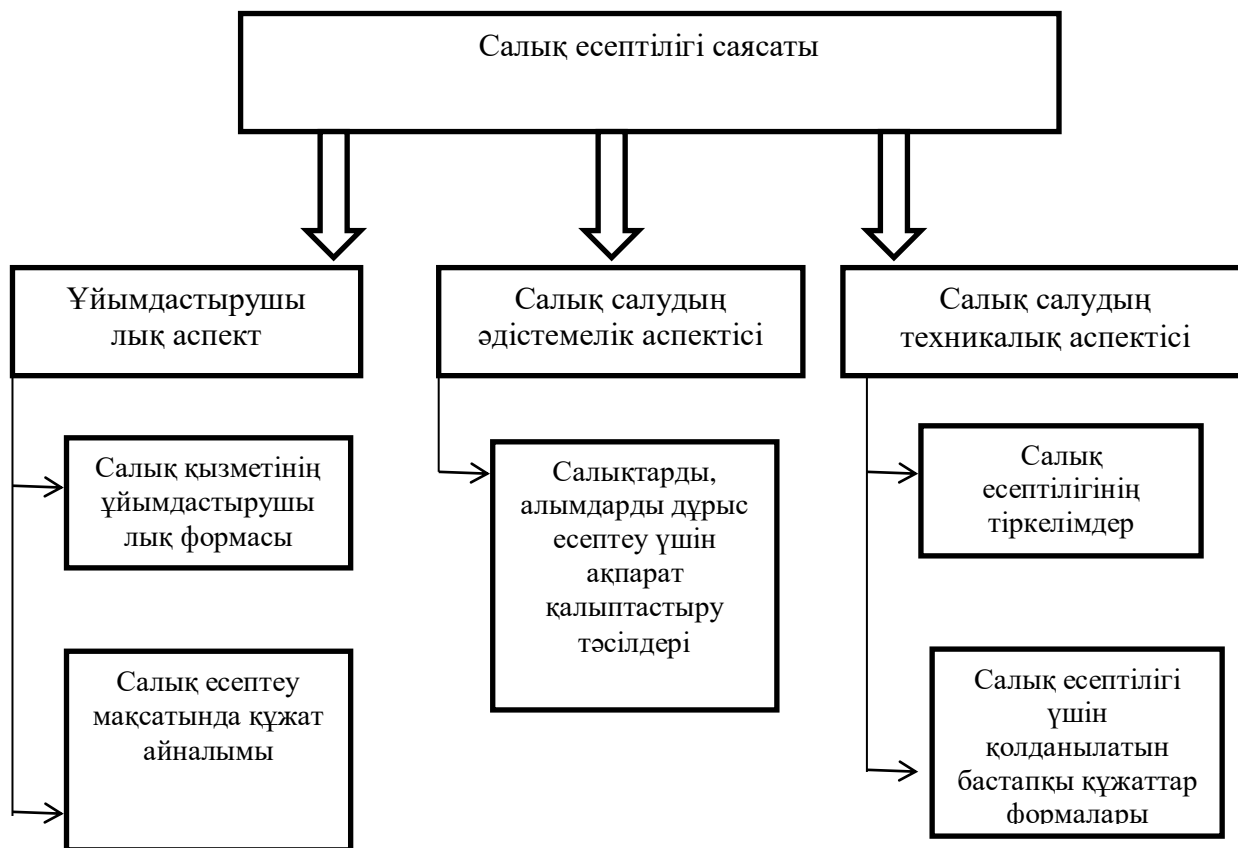

Сурет 1. Салық есептілігі саясатының аспектілер құрылымы

Ұйымдастырушылық-техникалық тарауда салық есептілігін ұйымдастыру мәселелері анықталады, оның ішінде:

- салық есептілігі бойынша бухгалтерлік қызметтің немесе салық қызметінің жұмысын ұйымдастыру және оның бухгалтерлік қызметпен өзара әрекеттесу тәртібі, яғни салық есептілігін жүргізетін бөлімше, есеп жүргізуге жауапты тұлғалар, салық есептілігін жүргізетін жұмыскерлерге арналған лауазымдық нұсқаулықтар көрсетіледі;

- ұйым әзірлеген және бекіткен салық есептілігі тіркелімдерінің формалары және салық есептілігі үшін қолданылатын бастапқы құжаттар формалары;

- құжат айналымын ұйымдастыру, салық есептеулері құжаттарын және салық есептілігі тіркелімдерін сақтау тәртібі.

Есеп саясатының әдістемелік бөлігінде, бастапқыда, егер заңнамада осындай нұсқалар бар деп болжанса, ұйым таңдаған салық есептілігінің нұсқасы көрсетіледі. Сонымен қатар, салық есептілігі саясатында опциялары жоқ, бірақ салық есептілігін ұйымдастыру үшін қажет элементтерді көрсету ұсынылады. Соңғысы кездейсоқ факторларға қарамастан бухгалтерлік есептің біркелкі тәсілдерін қамтамасыз ету қажеттілігімен байланысты

Осылайша, бухгалтерлік есеп саясатын және салықтық есеп саясатын қалыптастыру принципі бухгалтерлік есептің әдіснамалық және ұйымдастырушылық-техникалық тәсілдерін (тиісінше бухгалтерлік және салықтық) анықтау болып табылады. Бұл жағдайда салықтық есептеу саясатын жасау кезінде салықтық есептеуді қалай жүргізу керектігі туралы әдіснамалық қолдау жасау ең күрделі және күрделі болып табылады, өйткені ол ҚР СК 7-бабына негізделген. Оның мақаласында оны ұйымдастыру және басқару әдістері жоқ.

Есеп саясатының әдіснамалық аспектісі қаржылық жағдайды бағалауға әсер ететін экономикалық операцияларды есептеу және ұйым қызметінің қаржылық нәтижелерін қалыптастыру әдістері болып табылады.

Есеп саясатының әдіснамалық бағытына ұйым қызметінің түрлеріне сәйкес мынадай бөлімдер енгізілуі тиіс: негізгі құралдар, материалдық емес активтер, қорлар, шикізат, дайын өнім, тауарлар, өндірістік шығындар және өндірістік шығындарды (жұмыстарды, көрсетілетін қызметтерді) есептеу, пайдалану және коммерциялық шығыстар, аяқталмаған өндіріс, жұмыс күшіне арналған шығындар [2].

Әдістемелік бағыттың міндетті компоненті келесі бөлімдерді қамтиды: амортизация сомасын есептеу әдістері мен процедуралары, мүлікті сату құнын анықтау, негізгі құралдарды жөндеу шығындары, зерттеу немесе әзірлеу шығындары, мүлікті міндетті және ерікті сақтандыру шығындары және т. б.

Есеп саясаты сияқты салық есептілігі саясатында бұл бөлім есеп саясатының элементтерін көрсетеді және тексереді: бағалау әдістері, активтерді есептен шығару тәсілдері, кірістер мен шығыстарды тану, салық есептілігінің жеке нысандарын есептеу тәсілдері және т. б.

Бухгалтерлік есеп тәсілдері жағынан варианттылығы бухгалтерлік есеп бойынша нормативтік актілермен қарастырылған есеп әдістемесінің элементтері салықтық көзқарасынан екі топқа бөлінеді: салықтық кезінде ескерілетін және ескерілмейтін. Осылайша, салықтық формалары бухгалтерлік есеп формаларымен сәйкес келуі де, сәйкес келмеуі де мүмкін.

Бірақ бухгалтерлік және салық есептілігінің сәйкес келетін тәсілдерін таңдағанда, ұйым активтерінің (негізгі құралдардың, материалдық емес активтердің, тауарлық-материалдық қорлардың) анықтамаларының мазмұнындағы бар ерекшеліктерге көңіл бөлген жөн. Сонымен қатар, бухгалтерлік және салықтық есептілікте негізгі құралдар мен материалдық емес активтердің бастапқы құны бірдей анықталмайды, бірақ екі бухгалтерлік жүйеде де қолданылатын "тікелей шығындар" және "жанама шығындар" ұғымдары да әлдеқайда аз. Бастапқы кезеңде есеп саясатының әдіснамалық

аспектісін әзірлеуге кіріспес бұрын, алдымен бухгалтерлік есеп нысандарын, ұйымға тән және салық базасын қалыптастыруға әсер ететін экономикалық операцияларды қорытындылау қажет.

Бухгалтерлік есеп пен салықтық есеп ережелері әр түрлі болуынан, салық салынған базаның құрылуына септігін тигізетін әр шаруашылық операциялар бойынша кірістер мен шығыстарды жіктеу ережелеріне кірістер мен шығыстарды тану уақыты, қорларды бағалау әдістері, негізгі құралдар, бухгалтерлік есеп және материалдық емес активтер, аяқталмаған жұмыс, негізгі құралдар мен материалдық емес активтердің амортизациясы сияқты критерийлер бойынша салық есептілігі кіреді және т. б. есептеу әдістері талаптарға сәйкес болуы керек [3].

Әрбір операция бойынша осы критерийлерге сәйкес бухгалтерлік және салық есептілігі талаптарының дәлдігі немесе дәл келмеуі анықталуы қажет, бұл ұйымға тән шаруашылық операциялардың бухгалтерлік есептілігін жүргізу тәртібі осы операциялардың ҚР СК 7 бабымен анықталған салық есептілігі талаптарынан қаншалықты ерекшеленетінін анықтауға, және де осы ерекшеліктердің көлемін бағалауға мүмкіндік береді.

Әрі қарай бухгалтерлік және салық есептілігі мақсаттары үшін осы есеп жүйелерінің арасындағы ерекшелікті азайтатын, қабылданатын мүлік пен шаруашылық операцияларды бағалау және топтастыру тәсілдерін және бухгалтерлік есеп мәліметтерін салық есептілігі мәліметтеріне түрлендіру тәсілдерін анықтау қажет.

Салық есептілігі жүйесін ұйымдастыру кезінде салық базасының мөлшеріне тікелей немесе жанама әсер ететін көрсеткіштердің жиынтығын, оларды салық есептілігі есептерінде ұйымдастыру өлшемдерін және оларды есепке алу, қалыптастыру және есептілік нысандарына жататын есепті жазбаларда көрсету тәсілдерін айқындау қажет.

Қазақстан Республикасының Үкіметімен белгіленген салық тіркелімдерінің формаларынан басқа салық тіркелімдерінің формаларын және оларда салық есептілігі мәліметтерін көрсету тәртібін ҚР СК сәйкес салық төлеуші өздігінен әзірлейді, және салық есептілігі саясатында бекітіледі.

Пайдаланылған әдебиеттер тізімі:

1. Кодекс Республики Казахстан «О налогах и других обязательных платежах в бюджет» (Налоговый Кодекс) от 10.12.2008 г. № 99-IV (по состоянию на 1 января 2023 г.).
2. Ержанов М.С., Ержанова А.М., Жакипбеков Д.С. Налоговый учет и налоговая отчетность в схемах и таблицах: учебно - практическое пособие. - Алматы: Экономика, 2014. – 272 с.
3. Каипова Г. С. Теоретические и методологические основы налогового учета // Аль-Пари. – 2013. – № 1. – С. 54–58.

FEATURES OF STRATEGIC PLANNING IN AGRICULTURAL PRODUCTION IN KAZAKHSTAN

G.G.Shinet

University Miras, Shymkent, Kazakhstan

Y.A.Aidar

Nazarbayev Intellectual school of Chemistry and Biology in Shymkent, Kazakhstan

Резюме. Актуальность данного исследования обусловлена тем, что для эффективного функционирования предприятия в современных условиях динамичной и быстро меняющейся бизнес-среды в долгосрочной перспективе выделяется необходимость разработки новых подходов к планированию деятельности предприятия. Цель статьи - проанализировать и выявить тенденции развития сельского хозяйства. Основные методы исследования: анализ, регрессионный анализ, метод прогнозирования, метод оценки. Выводы данного исследования могут быть использованы профильными специалистами для дальнейшего изучения особенностей стратегического планирования в сельскохозяйственном производстве, создания и корректировки государственных целевых программ развития агропромышленного комплекса.

Түйін. Бұл зерттеудің өзектілігі ұзақ мерзімді перспективада серпінді және тез өзгертін бизнес-ортаның қазіргі заманғы жағдайында кәсіпорынның тиімді жұмыс істеуі үшін кәсіпорынның қызметін жоспарлаудың жаңа тәсілдерін әзірлеу қажеттілігі атап көрсетілгенімен байланысты. Мақаланың мақсаты – ауыл шаруашылығының даму тенденцияларын талдау және анықтау. Негізгі зерттеу әдістері: талдау, регрессиялық талдау, болжау әдісі, бағалау әдісі. Бұл зерттеудің қорытындыларын мамандандырылған мамандар ауыл шаруашылығы өндірісіндегі стратегиялық жоспарлаудың ерекшеліктерін одан әрі зерделеу, агроөнеркәсіп кешенін дамытудың мемлекеттік мақсатты бағдарламаларын құру және түзету үшін пайдалана алады.

The most important aspect of the specifics of strategic planning in the agricultural sector is the special nature of market relations. As is known, the market cannot automatically develop a mechanism for the operational self-regulation of the process of reproduction of food products due to the low elasticity between the dynamics of consumer income, price, and demand for goods. The growth of incomes of the population, as well as the decline in prices, does not cause an adequate increase in the effective demand for food products, even if the entire population has not yet reached the nutritional level corresponding to all components of scientifically grounded medical standards [1]. It is also known that the market itself cannot promptly regulate the supply of food products due to the low elasticity between the price dynamics and the supply dynamics for this group of goods. The reason for this is the relatively long period of time required to increase the supply of food products, and their short shelf life [1].

As is known, the main mechanism of market self-regulation of reproduction is competition [2]. The agri-food market is a market of competition that is close to perfect: there are many sellers and buyers of food products. The first conclusion from the characteristics of competition from the standpoint of strategic planning is that for many agricultural enterprises located in the same natural and climatic zone and having a similar production direction, the external environment will be the same [3].

Thus, a contradiction arises between the similarity of the external environment and the need to find a unique strategy for each enterprise, which is indicated by the classical theory of strategic management [4]. In this regard, agricultural formations need help conducting a strategic analysis of the external environment and special methods for studying the internal environment [5].

For the Kazakhstani agricultural markets, two more circumstances are characteristics that reduce the supply price. First, it is the supply of cheap products by private households of the population with the use of labor-intensive technologies, exempt from high taxes, and also receiving part of the means of production on a preferential basis at the expense of the state. Secondly, there is a considerable number of small and medium-sized insolvent formations that are ready to sell products at reduced prices in order to pay off their debts. As a result, the share of rural producers in the retail price of the final products of the agro-industrial complex is 15-30% versus approximately 60% in the pre-reform period. In these conditions, competition in Kazakhstan is not an effective mechanism for managing the agri-food market and forces farms to focus primarily on the cost-saving strategy.

The serious problems that agricultural production is constantly faced with, as well as its specific features, increase the lag of agricultural enterprises in the field of application of modern management tools. Strategic planning has not yet entered the practice of most agribusiness entities. However, without the development of a scientifically grounded strategy for the development of the industry at all levels of management, it is impossible to overcome the crisis phenomena and lay the foundation for the advanced development of the agricultural sector of the economy. Therefore, the problem of mastering the methods and tools of strategic planning, which allows, along with the general laws, to fully consider the specifics of Kazakhstan's agricultural production, giving the strategic process in the industry a systemic nature is currently becoming increasingly important [6]. The relevance of this topic is confirmed by the present situation, which has already been mentioned above.

Also, Kazakh scientists-economists give a definition of the essence of strategic planning. Thus, Satybalidin notes that the priorities for the implementation of the strategy are to ensure the economic growth of the regional economy, to level the conditions for the socio-economic development of the regions based on structural and technological modernisation of the economy and the social sphere; Koshanov defines a strategy as a model of activity designed for a long-term period, which involves movement towards the achievement of specific goals. As he believes, effective work in any area is impossible without it. Sabden [1] defines the strategy by the scenario of our actions, in which we assume their greatest success or the least loss.

However, considering various aspects of developing a strategy and its implementation, scientists are primarily guided by the fact that a farmer in Europe and the United States is simultaneously an owner, manager, and worker. Onderstein points out that, based on his unique position, the farmer influences both strategic planning (as an entrepreneur or manager), and on the implementation of the selected plan (as a manager or employee), and, as a result, on the results of work (as an

employee). Thus, in farms, as a rule, there are no conflicts in the socio- psychological sphere. For small farms, which are mainly households that form the basis of Kazakhstan's agricultural production, this problem can have serious consequences both in strategic planning and in the implementation of plans, which is discussed in detail in the works of representatives of descriptive schools of strategic planning. Thus, methodological approaches to the strategy for the development of farming enterprises and small households of the population will have several differences related to the size, structure of production, socio-psychological factors, etc. [6].

In Kazakhstan, the farms of the rural population, despite producing the bulk of food and agricultural products, however, are still not legally regulated as "personal subsidiary plots". In 2005, the Resolution of the Government of the Republic of Kazakhstan of December 31, No. 1331 On the draft Law of the Republic of Kazakhstan "On personal subsidiary plots" was adopted, but the draft Law was withdrawn from the Mazhilis of the Parliament of the Republic of Kazakhstan by the Resolution of the Government of the Republic of Kazakhstan N 964 dated 23.06.2009. Therefore, the main problems of strategic planning of the population economy have not been developed either.

Strategic planning as a separate type of management activity imposes a number of requirements, and assumes the presence of five elements: the ability to simulate a situation; the ability to identify the need for changes in the enterprise; the ability to develop a strategy for change; the ability to use reliable methods in the course of change; the ability to implement a strategy. The strategic planning system comprises three main and four auxiliary subsystems. The main subsystems include decision-making, change management, and strategic control subsystems. The auxiliary ones include information and analytical, organisational and personnel, methodological subsystems, and a subsystem for strategic planning management. It includes strategic forecasts and development scenarios; strategic plans; tactical plans; operational plans. Based on the foregoing, strategic planning as a logical, analytical process for determining the future position of agricultural formations, depending on the weather and external conditions of activity, was developed in agricultural science, which sought to change at the present stage the process of slowing growth and obsolescence of equipment and technologies.

The analysis of the specifics of agricultural production indicates that each feature is associated with a number of productions, management, and socio-psychological issues [6]. The possibility of systematising the considered, as well as some other important sectoral features for the development of an appropriate theoretical and methodological framework for strategic planning in the agricultural sector of the economy can give a problem-oriented approach, the results of which are presented in Table 1.

Table 1 - Systematisation of the features of strategic planning in agricultural production from the standpoint of a problem-oriented approach

Features of agricultural production	Issue	Reflection in strategic planning
Influence of natural factors, increased production risk	Less tight links between costs and results	Increased flexibility of the strategic plan, link to zonal farming systems
The extended production cycle, immobility of land and labour resources	The slower reaction rate to any changes in the external and internal environment	Compensating for the lack of economic mobility with a strategy of increasing economic mass
Specific patterns of optimal combination of industries	Limited opportunities for concentration and diversification	A specific set of strategic alternatives
The presence of producers of different forms of ownership, management, the scale of activity	Differences in production, economic, organisational, and socio-psychological conditions of their functioning	Differentiation of approaches to strategic planning for manufacturers of various types, considering the relationship between various sectors
Serial communication of production structures in the agro-industrial complex system	The dependence of each subsequent element of agro-industrial production on the previous	The need to agree on a number of strategic decisions with partners in the product chain
The presence of numerous imbalances and their aggravation over the years of reforms	Insufficient investment attractiveness, the need for state support at the state and regional levels	Establishment of a strategic planning system for agro-industrial production as a cluster multi-level phenomenon
The lower level of development of productive forces, and their degradation during the years of reforms	The need for rapid recovery and resource capacity building	Priority of the strategy for the development of the material and technical base
The relative similarity of the external environment for enterprises of one natural-economic zone	Difficulties in finding unique strategic differences	Special requirements for the analysis of the internal environment of the enterprise, assistance in the analysis of the external environment
Specific market relations	High competition, limited opportunities to influence demand, etc.	Prioritising strategy cost advantages, reducing the role of marketing strategy
High level of social responsibility towards the local population	Insufficiency of focusing only on economic development indicators	Development of a separate functional strategy for social development, widespread use of social indicators
Special social and psychological way of life of the rural population	High threshold of distrust and insufficient readiness to accept new things	The help of consultants, clarification of the prospects of a strategic approach, information, motivation

Analysis of the development of agriculture in Kazakhstan for the future allowed to identify the following trends in the development of agriculture: low technical and technological level of agricultural production, low land productivity, lack of qualified personnel and low incomes of agricultural producers, low profitability of production (unprofitable enterprises), high cost associated with an increase in prices for material and technical resources and services of third parties. To solve these problems, it is necessary to modernise agricultural production and the process of strategic planning of agricultural development, which will reflect its development in the long term.

Thus, in the process of strategic planning, it is necessary to consider the systemic nature of agricultural production in a separate territory as a complex formation of independent, self-governing parts of it based on the coordination of the interests of all its subjects, the equality of all forms of management. For example,

when elaborating a strategy for the development of a large agricultural enterprise, one should also consider its policy in relation to households and personal subsidiary farms, which may be focused on strengthening or reducing support, cooperation in certain areas, etc.

References:

1. Sabden O (2015) The concept of the strategy of human survival in the XXI century and food security: Union of scientists of Kazakhstan. Ekonomika, Almaty.
2. Glumakov VN, Maksimov MM and Malyshev NI (2008) Strategic Management. Vuzovskiy Uchebnyk, Moscow.
3. Ansoff I (2009) Strategic management. Piter, St. Petersburg. Porter EM (2005) Competitive strategy: Methods for analyzing industries and competitors. Alpina Business Books, Moscow.
4. Radmehr A, Bozorg-Haddad O and Loáiciga HA (2022) Integrated strategic planning and multi-criteria decision-making framework with its application to agricultural water management. Sci. Rep., 12: 8406. <https://doi.org/10.1038/s41598-022-12194-5>.
5. Sisto R, Fernández-Portillo LA, Morteza Y, Estepa-Mohedano L and Torkayesh AE (2022) Strategic planning of rural areas: Integrating participatory backcasting and multiple criteria decision analysis tools. Soc.-Econ. Plann. Sci., 82: 101248. <https://doi.org/10.1016/j.seps.2022.101248>

ТУРИЗМ ЖӘНЕ ҚОНАҚЖАЙЛЫЛЫҚТЫ БАСҚАРУ

ТУРИЗМ И УПРАВЛЕНИЕ ГОСТЕПРИИМСТВОМ



ОӘК 338

ҚАЗАҚСТАНДАҒЫ ТУРИСТІК ИНДУСТРИЯНЫ ДАМУДЫҢ МӘСЕЛЕЛЕРІ МЕН КЕЛЕШЕГІ

Бабаева У.Ш.

«Мирас» университеті, Шымкент қ., Қазақстан

Аскарбек К.К.

Қырғызстан Халықаралық университеті, Бішкек қ., Қырғызстан

Резюме: в данной статье отражены некоторые теоретические вопросы современного состояния и перспектив развития туристской индустрии в РК

Summary: this article reflects some theoretical issues of the current state and prospects of development of the tourism industry in the Republic of Kazakhstan

Туризм экономиканың белсенді дамып келе жатқан саласы болып табылады. Қазақстанның туристік бағыттары әлемдік туристік нарықта әлі кең көлемде көрсетілмегенімен, бірегей табиғи ресурстары мен мәдени-тарихи мұра объектілеріне ие болғанымен, еліміздің әлемдік туризмде лайықты орын алуына зор әлеуеті бар. Бүгінгі таңда Қазақстандағы туризм бизнестің жоғары табысты және инвестициялық тартымды бағыты емес. Қазақстанның ЖІӨ құрылымында туризм небәрі 1,8% құрайды

2020 жылы әлемді таң қалдырған коронавирустық пандемия адамдар өмірінің көптеген салаларына, соның ішінде туризмге де түзетулер енгізді. Сол жылы бүкіл әлем бойынша туристер ағыны сөзбе-сөз тоқтап, Қазақстан да шет қалмады. Был түсінікті - вирусты қорғану үшін адамдар үйде отыруға мәжбүр болды, ал билік мемлекеттер арасындағы шекараларды жауып тастады.

Дүниежүзілік туристік ұйымның (ЮНВТО) мәліметі бойынша 2020 жыл жаһандық туризм үшін тарихтағы ең нашар жыл болды, халықаралық саяхат 2019 жылмен салыстырғанда 74%-ға төмендеді және халықаралық туризм 2024 жылға дейін қалпына келмейді деген болжам бар.

Бірақ уақыт өтіп, әлемдегі жағдай өзгере бастады. Ғалымдар вакциналар жасады, ДДҰ инфекциядан қорғауға көмектесетін ұсыныстар әзірледі, ал адамдар, жалпы алғанда, жаңа шындықта өмір сүруді үйренді. 2020 жылдың ортасынан бастап туристер қайтадан өздерінің саяхат бағыттарын құра бастады. Туризм саласы біртіндеп қалпына келе бастады. Дегенмен, COVID-19 вирусы әлі де кейбір түзетулер енгізгенін мойындау керек.

2021 жылдың өзінде-ақ жалпы әлемде, оның ішінде Қазақстанда туризм саласы қалпына келе бастады. Дегенмен, саланың алдында жаңа міндеттер пайда болды: шетелдік және отандық туристердің назарын Қазақстанға аудару,

демалу үшін қолайлы және қауіпсіз жағдай жасау, мемлекет экономикасына қосатын үлесін арттыру.

Ресми статистикаға сәйкес, 2022 жылдың 1-тоқсанының қорытындысы бойынша орналастыру орындары қызмет көрсеткен отандық туристер саны 2021 жылдың сәйкес кезеңімен салыстырғанда 121,5%-ға өсіп, 1,13 млн адамды құрады (2021 жылғы 1 тоқсан – 931,1 мың). Ағымдағы және соңғы жылдардың бірінші тоқсанындағы бұл көрсеткіш пандемияға дейінгі деңгейден жоғары (2019 жылғы 1 тоқсан – 917,8 мың адам). Тұрғын үй-жайлар 26,3 млрд теңгеге қызмет көрсетті, бұл 1 шаршы метрден 25,7%-ға артық. 2021 жыл (19,8 млрд теңге). Ағымдағы кезеңнің көрсеткіші пандемияға дейінгі деңгейден асып түсті (2019 жылғы 1 тоқсан -21,5 млрд теңге).

Сондай-ақ, орналастыру орындарымен қызмет көрсететін шетелдік туристер саны өткен жылдың сәйкес кезеңімен салыстырғанда 2 есеге жуық артып, 97 мың адамды құрады (2021 жылдың 1 тоқсаны – 53,7 мың). Бұл ретте ағымдағы жылдың I тоқсаны бойынша орналастыру орындарының саны 70 бірлікке ұлғайып, 3 756 бірлікті құрады, біржолғы сыйымдылық 3 мың бірлікке дерлік артып, 195,8 мың төсек-орынды құрады.

Дүниежүзілік экономикалық форумның 2021 жылғы жаһандық туризм рейтингінде Қазақстан өз позициясын жақсартты
117 елдің арасында 66-шы орынды иеленді (2019 жылы – 140 елдің ішінде 80-орын).
Республика «Баға бәсекеге қабілеттілігі» (1 орын),
«Туризмнің маусымдылығы» (26 орын)
«Табиғи ресурстар» (33 орын)
«ЮНЕСКО-ның дүниежүзілік мәдени мұра нысандарының саны» (42 орын)

Британдық Brand Finance компаниясының бағалауынша, Қазақстан 2019 жылы өз орнын сақтап қалды және ең жылдам дамып келе жатқан ұлттық брендтердің бірі болды. Жүздікте еліміз 7 сатыға көтеріліп, 44-орынға тұрақтады. Euromonitor International тұрақты туризм рейтингінде Қазақстан 99 елдің ішінде 62-орынға тұрақтады. ТМД елдері арасында Беларусь 26-шы, Украина 30-шы, Грузия 41-ші, Ресей 65-ші орында.

2021 жылы ұлттық саябақтарға келушілер санының тарихи өсімі тіркелді. Олардың саны 2019 жылмен салыстырғанда 300 мың адамға өсіп, 1,5 миллион адамды құрады.

Саланы цифрландыру және маркетинг шеңберінде онлайн платформалар мен танымал әлеуметтік желілердің ресурстары және әлемге әйгілі ақпараттық порталдардың платформалары пайдаланылды. Серпінді цифрлық шешім шетелдік туристерді орналастыру орындарында тіркеуге арналған E-Qонақ өнімі болды. Шындығында, E-Qонақ қазір көші-қон органдарына өзекті ақпарат береді және нақты уақыт режимінде туристердің статистикалық қимасын ұсынады.

2021 жылы заңнамаға бірқатар маңызды өзгерістер қабылданды, соның арқасында ағымдағы жылдың 1 қаңтарынан бастап мемлекеттік қолдау шаралары жұмыс істей бастады:

- шетелдік туристке туроператорлардың шығындарын субсидиялау (15 000 теңге);

-тау шаңғысы курорттары үшін құрал-жабдықтар мен техниканы сатып алуға кәсіпкерлік субъектілерінің шығындарының бір бөлігін өтеу (25%);

-кәмелетке толмаған жолаушыларды әуе көлігімен тасымалдау үшін туристік өнімге кіретін билет құнын субсидиялау (Балалар тегін жүреді);

-туристік қызмет объектілерін салу, реконструкциялау кезінде кәсіпкерлік субъектілері шығындарының бір бөлігін өтеу (10%);

-кәсіпкерлік субъектілерінің жол бойындағы сервистік объектілерді салуға жұмсаған шығындарының бір бөлігін өтеу (10%);

-туристік автобустарды сатып алу шығындарының бір бөлігін өтеу (25%);

-СМУ-ды ұстауға жұмсалған шығындарды өтеу (айына 83 300 теңге).

Заңнамаға енгізілген өзге де өзгерістер:

-басым туристік аймақ тұжырымдамасын енгізу;

-инвестициялық жобалар бойынша инвестициялық преференцияларды алу үшін инвестиция көлемі бойынша шекті АЕК 2 миллионнан 200 мың есеге дейін төмендету;

-«туристік салым» жүйесін енгізу;

-туроператорлық қызметке лицензияны кіші түрлерге бөлу – шығу туризмі саласында, келу және ішкі туризм саласында және т.б.

77 елдің азаматтары үшін визасыз режим бар, оның ішінде Қытай, Үндістан және Иран азаматтары үшін 14 күнге дейін визасыз режим бар. 111 бағыт бойынша 28 елмен халықаралық рейстер қалпына келтірілді.

2021 жылы облыстар бойынша туризм саласындағы негізгі капиталға салынған инвестиция көлемі (14 ОКЕА бойынша) 564,4 млрд теңгені құрады. Ағымдағы жылдың 5 айының қорытындысы бойынша. инвестиция көлемі 101,9 млрд.

Енгізілген жобалардың қатарында: Түркістандағы «Караван Сарай» кешені (88 млрд теңге), Ақтаудағы Tetis Blue (47,7 млрд теңге), Алматыдағы Swissotel (38,5 млрд теңге), Алматыдағы Holiday Inn Express» (4,3 млрд теңге), Шымкенттегі «Дора» қонақ үйі (2,1 млрд. теңге) және т.б.

Кәсіпкерлікті дамытудың ұлттық жобасына сәйкес 2025 жылға қарай 170 мың жұмыс орнын құру жоспарлануда. 2022 жылы 25 мың жұмыс орны. 2021 жылдың аяғында нақты көрсеткіш жоспарланған 22 000 адамның 31 680 адамды құрады (артық орындалу – 44%).

2019 жылы мемлекеттік бағдарламада ТОП-10 туристік бағыт анықталды, олар үшін басым инфрақұрылымдық жобалар анықталды. Жалпы инфрақұрылымдық қажеттілік 422 млрд теңгені құрайтын 178 жобаны құрады. Бүгінгі таңда 181,1 млрд теңгеге 98 жоба қаржыландырылды, оның ішінде 47 нысан бойынша құрылыс-монтаж жұмыстары аяқталды.

2021 жылы 63,5 млрд теңгеге 50 жоба, 2022 жылы 53,4 млрд теңгеге 23 жоба қаржыландырылды, қазіргі уақытта ағымдағы жылға жобалық қаржыландыру пысықталуда.

Еліміздің туристік әлеуетін ілгерілету, Алматыдағы KITF, Дубайдағы АТМ, Франкфурт-на-Майнедегі IMEX халықаралық туристік көрмелеріне қатысу, ҚСА, Доха, Мәскеу, Санкт-Петербург, Екатеринбург, Новосибирск, Омбы қалаларында роудшоу ұйымдастырылды. TikTok East Europe Content Cooperation ұйымымен бейнеконкурс ұйымдастырылды, Red Bull Highline Mangistau бейнебаянының түсірілімі ұйымдастырылды, Италияның Қазақстандағы Елшілігімен Шарында танымал итальяндық пианист Александро Мартирениң бейнебаянын түсіру бойынша бірлескен жоба жүзеге асырылды. Нұр-Сұлтандағы QLF Qazaqstan Live Fest іс-шараларына және Қонаевтағы Oceanman ашық суда жүзуге, Бурабайдағы Pikeman іс-шараларына және Алматыдағы Байқоңыр кинофестиваліне PR-қолдау ұйымдастырылды.

Маркетингте өнімге бағдарланған тәсілді енгізу мақсатында «Гранд Тур Қазақстанға» негіз болатын 5 қолданыстағы бағыт анықталды. Инфрақұрылымның жетілдірілуімен және үлкен маршруттардың кеңеюімен Қазақстанның барлық жерлерін бір үлкен маршрутқа біріктіруге болады.

Осы жылдың қыркүйек айында. NeoNomad науқанын бастау жоспарлануда, оның аясында Қазақстан аумағында баруға ұсынылатын орындардың тізімі қалыптастырылды. Барлық орындарды аралаған қатысушылар бағалы сыйлықтармен марапатталады. Жобаны кеңінен қамту өңірлердегі бірегей орындарға назар аударады, сонымен қатар ішкі туризмге сұранысты арттырады. Экскурсиялық қызмет көрсету сапасын арттыру мақсатында Қазақстанның 5 облысында (негізгі гранд-маршруттар бойынша) гидтер мен гидтерге арналған электронды кітапхана қалыптастыру жоспарлануда.

Әлемдік аренада елдің оң имиджін қалыптастыру үшін шетелдік аудиторияға, сондай-ақ ТМД елдерінің аудиториясына арналған 2 PR кампаниясын жүзеге асыру жоспарлануда, EXPO Japan-2022 Tourism Tourism (Токио) көрмесіне қатысу жоспарлануда.), World Travel Market (Лондон), TT Warsaw (Варшава), Сеулде және Дубайда, Бахрейнде және KSA-да роудшоулар өткізу.

Туристік өнімді дамыту аясында 2022 жылдың бірінші жартыжылдығында кәсіптік бағдар беру мақсатында мәдени орындарға барған 1080 мектеп оқушысы үшін «Қамту арқылы тікелей сабақтар» жобасы жүзеге асырылды. Сонымен қатар, оқыту іс-шараларымен туристік нарыққа қатысушылардың құзыреттерін дамыту жұмыстары жүргізілуде. Ағымдағы жылдың қаңтар айынан маусым айына дейін 629 адам оқытылды (Онлайн Академия – 573, агротуризм бойынша оқыту семинарлары – 56). Туристік бизнес өкілдері, БАҚ және блогерлер үшін ақпараттық турларға 64 адам қатысты. Қазақстанға халықаралық іс-шараларды тартуға 2 өтінім берілді, 4 MICE туристік елшілері бірлесіп өтінім беруге шақырылды.

Пайдаланылған әдебиеттер тізімі:

1. Богданов, Е. И. Экономика отрасли туризма : учебник / Е. И. Богданов, Е. С. Богомолова, В. П. Орловская ; под ред. проф. Е. И. Богданова. – Москва : ИНФРА-М, 2021. – 318 с.

2. Бугорский, В. П. Организация туристской индустрии. Правовые основы : учебное пособие для среднего профессионального образования / В. П. Бугорский. – Москва : Издательство Юрайт, 2021. – 165 с.

ОӘК 338

РЕКРЕАЦИЯЛЫҚ ҚАЖЕТТІЛІКТЕР РЕКРЕАЦИЯЛЫҚ ІС-ӘРЕКЕТІНІҢ ҰЙЫМДАСТЫРЫЛУЫНЫҢ НЕГІЗІ

Байгушева А.Н.

Мирас колледжі, Шымкент қ., Қазақстан Республикасы

Резюме: в данной статье рассматриваются теоретические вопросы рекреационных потребностей как основы рекреационной деятельности

Summary: this article discusses the theoretical issues of recreational needs as the basis of recreational activity

Рекреация (поляк тілінен rekreacja-демалыс, латын тілінен recreation-қалпына келтіру) - бұл:

- 1) Мерекелер, демалыстар, мектептегі үзіліс (ескірген);
- 2) оқу орындарында демалуға арналған үй-жай;
- 3) демалыс, еңбек процесінде жұмсалған адамның күшін қалпына келтіру.

Бұл құбылысты білімнің әртүрлі салаларының мамандары – географтар, биологтар, психологтар, экологтар, дәрігерлер, элеуметтанушылар, экономистер зерттейді. Осыған байланысты рекреациялық қызметке қатысты ұғымдар шеңберін анықтаудағы үлкен қиындықты атап өткен жөн. Рекреация-бұл рекреациялық география, рекреология, рекреациялық табиғатты пайдалану және басқалар сияқты ғылымдарды зерттеудің негізгі нысандарының бірі.

Рекреациялық география –

1) жұмыс уақытынан тыс адамдардың қызметін ұйымдастырудың аумақтық жүйелерінің жұмыс істеуі мен дамуының географиялық заңдылықтарын зерттейтін ғылым;

2) өзінің зерттеу объектісін зерттейтін және модельдейтін географиялық пән – аумақтық рекреациялық жүйелер.

Рекреология-

1) адам экологиясының парадигмаларына негізделген рекреациялық жүйелер туралы пәнаралық ғылым;

2) адамның тірі күшін қалпына келтіру процестері мен әдістері туралы ғылым.

Отандық және шетелдік әдебиеттерде "рекреация" ұғымын анықтау туралы әлі күнге дейін ортақ пікір жоқ. Осы параграф аясында біз рекреациялық қызметке байланысты негізгі ұғымдарға шолу жасап, рекреацияның не екенін анықтауға тырысамыз. Ол үшін біз мамандардың рекреацияға деген барлық негізгі көзқарастары мен көзқарастарын бірегей элеуметтік-мәдени және экономикалық құбылыс ретінде талдап, салыстыруымыз керек.

Рекреация құбылысымен байланысты негізгі ұғымдарды анықтау өте күрделі. Бұл бірнеше себептерге байланысты. Біріншіден, осы тақырып бойынша бірыңғай халықаралық терминологиялық стандарт жоқ. Әр түрлі елдерде рекреация мен демалыс саласына байланысты ұғымдар мен терминдерді ресми түрде түсіну (және сәйкесінше түсіндіру) басым. Екіншіден, біздің елімізде рекреация мен демалыс индустриясына қатысты негізгі ұғымдардың шеңберін дәл анықтайтын бірыңғай заңнамалық база жоқ. Бұл жағдайда пікірлердің толық плюрализмі байқалады. Жоғарыда келтірілген қатаң анықтаманың дұрыстығын дәлелдейтін және "бәрі дұрыс емес, керісінше" деп айтатын маман әрқашан болады. Үшіншіден, әртүрлі себептерге байланысты рекреация, туризм, демалыс, экскурсия, бос және рекреациялық уақыт, бос уақыт және басқалар сияқты ұғымдар нақты жағдайда жиі оңай ажыратылмайды. Сондықтан біз өте дәл және күрделі анықтамаларға назар аудармаймыз (яғни, бұл қажет емес) – біз қазіргі заманғы отандық және шетелдік әдебиеттерде жиі кездесетін негізгі ұғымдарды, олардың мазмұны мен арақатынасын егжей-тегжейлі және егжей-тегжейлі айтпастан, тек жалпы түрде сипаттаймыз.

Біз зерттеуді "рекреация" ұғымынан бастаймыз. Ғылыми әдебиеттерде рекреация термині АҚШ-та ХІХ ғасырдың 90-шы жылдарының соңында пайда болды. Ол тек нормаланған жұмыс күнін, екінші демалыс күнін, жазғы демалысты енгізумен пайда болды. Рекреация, тиісінше, қалпына келтіру, сауықтыру және осы іс-шаралар жүзеге асырылатын кеңістік. Жоғарыда айтылғандай, рекреация латын тілінен аударғанда қалпына келтіру, демалу дегенді білдіреді. Дәл осы көзқарас отандық (негізінен кеңестік) әдебиетте болған. Соңғы жылдары жарық көрген қазіргі әдебиетте рекреацияның жаңа көзқарасына көшу байқалады.

Атап айтқанда, В. А. Кварталнов өзінің соңғы жұмыстарының бірінде (Туризм энциклопедиясы, 2000) осы тұжырымдамаға келесі анықтамаларды береді.

Демалыс-бұл:

адамның физикалық, интеллектуалдық және эмоционалдық күштерінің кеңейтілген көбеюі;

физикалық және ақыл-ой күшін қалпына келтіру үшін қолданылатын кез-келген ойын, ойын-сауық және т. б.;

демалыс күндері негізінен ашық ауада демалуға халықтың қатысуымен байланысты бос уақыт индустриясының ең жылдам дамып келе жатқан сегменті;

қоршаған ортаның әртүрлі жағдайларында, сипатында және өзгерістерінде белсенді әрекет ету мүмкіндігін қамтамасыз ететін ағза мен адам популяцияларының қайта құрылуы;

стационарлық жағдайда аурулардың алдын алудың әртүрлі түрлерімен, экскурсиялық-туристік іс-шаралармен, сондай-ақ дене жаттығуларымен қамтамасыз етілетін өркениетті демалыс.

Рекреация мен туризм бір – бірімен қиылысады: рекреацияға тұрғылықты жерінің өзгеруіне байланысты емес барлық қызмет түрлері жатады; туризм-бұл оқу, Іскерлік туризм, емдік рекреация, шопинг-турлар, саяси туризм. Демек, олардың қиылысу аймағы қалпына келтіруге, қалпына келтіруге, релаксацияға, жазғы демалысқа, қажылыққа, экотуризмге бағытталған туризмнің барлық түрлері болып табылады.

Рекреация қазір адамның қалыпты өмірінің қажетті шарты, шиеленісті өтеу құралы, өнімділікті қалпына келтіру құралы және өндірісті жалғастыру шарты болып табылатын селективті Қызмет түріне жатады.

Оның негізгі міндеті-қоғамның әрбір мүшесінің физикалық және психикалық күштерін қалпына келтіру және дамыту, оның рухани әлемін жан-жақты дамыту. Сонымен қатар, бірінші кезекте қанағаттандырылуы керек ең үлкен қажеттілік-адамның рухани әлемін, оның шығармашылық қабілеттерін дамыту.

Ғылымда әлі күнге дейін қоғамдық рекреациялық функциялардың жалпы қабылданған классификациясы болмаса да, оларды 3 негізгі топқа бөлуге болады:

Медициналық-биологиялық функция санаторий-курорттық емдеу және сауықтыру болып табылады. Туризм арқылы сауықтыру-адамның өндірістік және өндірістік емес психикалық шаршауын жою мәселесін шешудің бір жолы.

Әлеуметтік-мәдени функция - рекреацияның жетекші функциясы. Мәдени немесе рухани қажеттіліктер-бұл кең мағынада білімнің, қоршаған әлемді және ондағы өз орнын білудің, оның болмысының мәні мен мақсатын білудің қажеттіліктері. Туризм адамның өз елінің ғана емес, бүкіл әлемнің табиғи, мәдени-тарихи және әлеуметтік құндылықтарымен қарым-қатынас жасауына үлкен мүмкіндіктер ашады.

Экономикалық функция - бұл қарапайым және кеңейтілген жұмыс күшін көбейту. Рекреация әлеуметтік уақытты үнемдейді. Рекреацияның арқасында жұмысшылардың еңбекке қабілеттілігі артады, толыққанды жұмыс қабілеттілігін сақтау кезеңінің ұзақтығы артады, бұл аурушандықтың азаюына, өміршеңдіктің жоғарылауына байланысты жұмыс уақыты қорының ұлғаюына әкеледі.

Рекреация сондай-ақ басқа да экономикалық функцияларды орындайды: ел аумағының белгілі бір бөлігінің шаруашылық құрылымын жедел дамыту; еңбек қолдану аясын кеңейту, яғни рекреациялық қызмет көрсету есебінен және рекреациямен жанама байланысты салаларда халықты жұмыспен қамтуды ұлғайту; елдің аумағы бойынша халықтың ақшалай кірістері мен шығыстары балансының құрылымына рекреациялық аудандардың пайдасына елеулі әсер ету; шетел туризмі шетел валютасының түсу көзі ретінде.

Қазіргі кезеңдегі рекреацияның жалпы даму тенденцияларын анықтау да маңызды. Бұл Даму бағыттары жоғарыда көрсетілген барлық рекреациялық функциялардың арақатынасын анықтайтыны сөзсіз. Автордың қабылдауына ең үлкен Конвенция мен түзетумен келесі тенденцияларды ажыратуға болады:

Демалыс орындарын рекреациялық сұраныс орталықтарына жақындату.

Қала тұрғындарының қысқа мерзімді демалыс жүйелерін қалыптастыру.

Ұлттық және табиғи саябақтарды, сондай-ақ табиғатта белсенді барлық маусымдық демалу үшін шағын орман, шалғын және су парктерін ұйымдастыру.

Демалудың жаңа формалары мен түрлерін құру.

Бұл рекреациялық кәсіпорындар мен маршруттардың маусымдық жұмысының қысқаруы, яғни жыл бойына әрекет етуге ұмтылу.

Пайдаланылған әдебиеттер тізімі:

1. Боголюбов, В. С. Туристско-рекреационное проектирование. Оценка инвестиций : учебник и практикум для вузов / В. С. Боголюбов, С. А. Быстров, С. А. Боголюбова. – 2-е изд., испр. и доп. – Москва : Издательство Юрайт, 2021. – 256 с.

2. Джанджугазова, Е. А. Туристско-рекреационное проектирование : учебное пособие для вузов / Е. А. Джанджугазова. – 3-е изд., испр. и доп. – Москва : Издательство Юрайт, 2021. – 257 с.

ОӘК 342

ТУРИСТІК ПОЛИЦИЯНЫ ДАМУДЫҢ ӘЛЕМДІК ТӘЖІРИБЕСІ

Митрошенко Т.С., Саниева З.Р.

«Мирас» университеті, Шымкент қ., Қазақстан

Каратаев Т.Ж.

"Қазақстан Республикасы Ішкі Істер Министрлігі Бауыржан Момышұлы атындағы оқу орталығы" РММ

Резюме: В данной статье изучается опыт функционирования туристической полиции в таких странах, как Индия, США, Турция, Таиланд. Также рассматривается вопрос о формировании данного органа в Казахстане.

Summary: This article examines the experience of the functioning of the tourist police in countries such as India, USA, Turkey, Thailand. The formation of this body in Kazakhstan is also being considered.

Көптеген туристік қалаларда немесе курорттарда қиын жағдайға тап болған туристерге көмек көрсететін арнайы полиция бөлімшелері бар. Әдетте, туристік полиция қызметкерлері бірнеше тілде сөйлейді, олар туристік бизнес саласында жақсы бағдарланған және кез-келген жанжал туындаған жағдайда көмек пен ақпараттық қолдау көрсете алады.

Бұл полицияның басты міндеті-жанжалды мүмкіндігінше тез және аз шығынмен шешу. Дегенмен, көптеген елдерде туристік полиция әрқашан дұрыс жұмыс істемейтінін атап өткен жөн. Оларға көрсетілген телефон нөмірлеріне қоңырау шалу оңай емес, олар жалқау және асықпайды, кейде олар шет тілінде мүлдем сөйлемейді. Өкінішке орай, туристік полиция жергілікті тұрғындардың жағына шығып, туристердің мүдделерін қорғамайтын жағдайлар бар.

Қазіргі уақытта туристік полицияны енгізудің орындылығы мәселесі өте өзекті болғанына қарамастан жеткілікті терең қарастырылмаған. Алайда, кейбір шетелдік авторлар өз жұмыстарында туристік полицияны құру және

жұмыс істеу мәселесін көтереді.

Осылайша, Үндістанда Үндістанның Уттаракханд штатындағы туристік орындарда полиция қызметкерлері ұсынатын қызметтердің сапасы, сондай-ақ туристердің полицияға деген сенім деңгейіне әсері қарастырылады. Деректерді жинау әдісі ретінде туристер мен полиция қызметкерлерінің пікірлері қолданылды. Нәтижелер полицияның ұйымдық мәдениеті туристердің полицияға деген сеніміне тікелей әсер ететінін және полиция қызметінің сапасы олардың арасындағы қарым-қатынасқа ішінара делдал болатынын көрсетті. Бұл зерттеу туристердің туристік нысандарды қорғауға, полиция мәдениетіне, көшбасшылардың мінез-құлқына және полиция қызметінің сапасына деген сенімін толықтырады [1].

АҚШ-та туристік полиция бөлімшелері туристік аймақтардағы полиция құрылымдарының бөлігі болып табылады (мысалы, Флорида штаты) [2].

Мақалалардың бірінде қылмыстың өте жоғары деңгейіне байланысты Жаңа Орлеан негізгі туристік бағыт ретінде көрсетілген. Әлеуетті туристер мен кездесулерді ұйымдастырушылардың теріс қабылдауы күшті туристік сектордың әл-ауқатына қауіп төндіреді. Қонақжайлылық пен туризм индустриясының ынтымақтастығы мен алаңдаушылығының айқын болмауы туризмнің қылмысқа қарсы күресіндегі және соның салдарынан теріс жариялылықтағы негізгі кемшілік ретінде қарастырылады [3].

Латын Америкасында полиция мен туристер арасында күрделі қатынастар қалыптасуда. Латын Америкасындағы туристік орындарда полицияның жұмыс істеуінің бұл көптеген және даулы тәсілдері көбінесе күрделі және күтпеген әлеуметтік салдарға әкеледі [4].

Түркияда жоғары лауазымды мемлекеттік қызметшілердің екі түрлі түріне (полиция басқармаларының бастықтары, мәдени және туристік органдардың басшылары) сауалнама жүргізілді. Бұл зерттеудің мақсаты терроризммен (қауіпсіздік органдары) және туризммен (азаматтық билік) байланысты мемлекеттік органдар тұрғысынан туристік бағыттардағы терроризмнің алдын алу шараларының маңыздылығы мен орындылығын зерттеу болды. Қауіпсіздік күштері мен азаматтық билік терроризмнің алдын алу туралы әртүрлі көзқарастарға ие деген дәлел расталды. Атап айтқанда, туристік полиция ынтымақтастық пен білімге, ал қауіпсіздік күштері болжау мен физикалық шараларға бағытталған [5].

Егер Таиландтың тәжірибесін қарастыратын болсақ, онда бұл елде туристік полиция 2017 жылдың 1 қыркүйегінде корольдің тиісті жарлығынан кейін құрылды. Туристік полиция елдегі негізгі құқық қорғау органы болып табылатын корольдік полиция құрамына кіреді. Туристік полицияның құрылуы Таиландтағы туризм және ойын-сауық индустриясының жыл сайын өсіп келе жатқандығына және елге келетін адамдардың саны үнемі өсіп келе жатқандығына байланысты. Туристік полицияның бірінші кезектегі міндеттеріне шетелдік азаматтармен ынтымақтастық және олардың қауіпсіздігіне жәрдемдесу кіреді [6].

Қазақстандық тәжірибеге келетін болсақ, туристік полиция 2019 жылы Қазақстанда құрылды. Бірінші кезеңде бөлімшелер Астана және Алматы мегаполистерінде, сондай-ақ Ақмола, Алматы, Түркістан және Шығыс Қазақстан облыстарында ашылды [7].

Туристік полицияның негізгі міндеті-туристер мен қонақтарға қызығушылық тудыратын мәселелер бойынша кеңес беру, ақпараттандыру және олардың қауіпсіздігін қамтамасыз ету. Сондай-ақ, шетелдіктер мен инвесторларды тарту үшін шетелдік азаматтардың елде болуы кезіндегі жайлылық пен қауіпсіздік қажет.

Туризм қауіпсіздігі қауіпсіздікті басқарудың да, жалпы туризмнің де маңызды бөлігі болып табылады [8]. Туризмдегі қауіпсіздік мәселелері саланың өмір сүруі мен табысы үшін өте маңызды [9]. Туризм қауіпсіздігі-жеке қауіпсіздік мамандары, туристік бағыттарға қызмет көрсететін полиция бөлімдері және туристік нарық қатысушылары үшін баға жетпес ресурс. Қазақстан қауіпсіз туризмді қамтамасыз ету жүйесін қалыптастыру және қалыптастыру жолында тұр, стратегияны сауатты жоспарлау және құру туристік полицияның табысты және тиімді жұмысын қамтамасыз ете алады.

Пайдаланылған әдебиеттер тізімі:

1. Tyagi, A, Dhar, R.L. Police culture, tourists and destinations: A study of Uttarakhand, India./Tyagi, A, Dhar, R.L.//Tourism Management Volume 52. – 2016. – February. PP. 563-573
2. Mawby, R Policing tourism: the emergence of specialist units./Mawby, R. //Taylor & Francis. – 2014 – February. – PP. 268-280 .
3. Dimanche F., Lepetic A. New Orleans Tourism and Crime: A Case Study/Dimanche F., Lepetic A.// 1999. – August – PP. 95-110
4. Hodge D. Introduction: Tourism Development and the Policing of Urban Space in Latin American and the Caribbean./ Hodge D. //Journal of Latin American and Caribbean Anthropology Volume 19, Issue 3. – 2014. – November. -PP. 389-395
5. Kılıçlar, A Terrorism prevention in tourism destinations: Security forces vs. civil authority perspectives. /Kılıçlar, A //Journal of Destination Marketing and Management Volume 8. – 2018. – June. – PP.232-246
6. Kılıçlar, A Terrorism prevention in tourism destinations: Security forces vs. civil authority perspectives. /Kılıçlar, A //Journal of Destination Marketing and Management Volume 8. – 2018. – June. – PP.232-246
7. <https://kapital.kz/gosudarstvo/77626/v-kazakhstane-sozdana-turistskaya-politsiya.html>
8. Tarlow P. Strategies for Effectively Managing Travel Risk and Safety./Tarlow P. - USA:Tourism Security. – 2014. – 312 p.
9. Thakur Nikhilesh Singh, The emergence of the tourism police in destination branding./Thakur Nikhilesh Singh // International Journal of Multidisciplinary Research, Volume : 8, Issue : 8. – 2018. – September. – PP 39-42

АНАЛИЗ ЭКОНОМИЧЕСКИХ И СОЦИАЛЬНО-ПСИХОЛОГИЧЕСКИХ МЕТОДОВ УПРАВЛЕНИЯ В ТУРИЗМЕ

Саниева З.Р.

Университет «Мирас», г. Шымкент, Казахстан

Хусаинова Г.

Международный университет туризма «Шелковый путь», г. Самарканд, Узбекистан

Түйін Бұл мақалада туристік қызметтегі басқарудың негізгі әдістері қарастырылады. Басқарудың әкімшілік және инженерлік әдістеріне қысқаша сипаттама берілген. Сонымен қатар туризмде көрсетілетін қызметтердің сапасын басқарудың әлеуметтік-психологиялық және экономикалық әдістерін толығырақ қарастырады.

Summary This article discusses the main methods of management in tourism activities. A brief description of the administrative and engineering methods of management is given. It also examines in more detail the socio-psychological and economic methods of managing the quality of services provided in tourism.

Производство и предоставление туристских услуг невозможно представить без комплексного воздействия на человеческий ресурсный аппарат, который в целом и занимается разработкой и реализацией туристского продукта.

Для слаженной работы и качественного предоставления услуг необходимо, как минимум, несколько стадий, которые доводят комплексную услугу до потребителя.

Схемы и методы управления человеческими ресурсами весьма разнообразны в теории менеджмента. В некоторых случаях, они бывают объективными для разных сфер деятельности, в других – они более специфичны. Тем не менее, мы рассмотрим наиболее популярные методы управления в туристской деятельности.

Процесс управления, по сути, состоит из конкретных задач, направленных на единую цель в определенное время, в нужном месте и в установленные сроки.

Говоря о туристской деятельности, следует помнить, что весь процесс предоставления услуги должен сводиться к ее качественной составляющей, куда относится не столько само живописное место или красивый отель, сколько обслуживающий персонал, который умеет угодить клиенту (туристу) [1].

В общем смысле, качество услуги определяется методами управления качеством. В качестве них рассматриваются способы и приемы управления, которые направлены на средства и продукты труда для достижения поставленных целей в области качества.

В настоящее время выделяется четыре основных метода управления за качеством туристской продукции:

- административные;
- экономические;

- инженерно-технические;
- социально-психологические [2].

Административные методы управления оказывают большое влияние на туристскую деятельность. Они применимы в подборке кадров, создании условий труда, поощрении работников, при анализе итогов работы и т. д. Туристский бизнес должен быть контролируем и поощряем государством. А туристская деятельность должна быть основана на нормативных документах, законодательной базе и соответствующих стандартах о туристской деятельности, разработанных компетентными государственными органами.

Административный (организационный) характер управления качеством услуг или продукции в отдельно взятой организации (туристском предприятии) проявляется в разработке планов и программ действий, определении задач и целей в области качества предоставляемых услуг. Все это должно быть зафиксировано документально и утверждено высшим руководством туристской компании. К административным методам нередко обращаются в тех случаях, когда необходимо организовать контроль качества и обеспечить его соответствие установленным нормам и стандартам качества.

Таким образом, административные методы управления качеством – это комплекс разработанных документов, которые отражают основные задачи и предписывают порядок действий сотрудников, задействованных в сфере менеджмента качества любой организации.

Инженерно-технические методы управления также разнообразны и представляют собой набор автоматизированных или ручных приемов. Технологические решения в сфере управления качеством во многом обусловлены особенностями конкретного управляемого объекта.

В современных рыночных и порой уже виртуальных условиях развития и существования производственного и непромышленного секторов, полноценные автоматизированные системы все больше и больше вытесняют ручные либо отчасти автоматические способы управления качеством. Туристская сфера не является исключением и стремительно поддается влиянию технологических новшеств и нововведений [3].

Сущность автоматизированных методов управления заключается в тестировании выпускаемых изделий на степень соответствия их установленным параметрам, а также в проведении действий и мероприятий по корректировке и устранению выявленных дефектов. Преимуществом автоматизации процессов управления качеством является уменьшение издержек за счет своевременного определения несоответствий на начальных этапах производственного цикла.

Инженерно-технологическое направление в области менеджмента качества предполагает также активное использование статистических инструментов. Они дают возможность получить достоверные сведения о сложившейся ситуации в области контроля качества на предприятии, дать объективную оценку текущему состоянию и разработать действенные решения. Методы статистического плана уменьшают непостоянство контролируемых и

управляющих процессов в области качества предоставляемых услуг.

Говоря о социально-психологических методах и приемах управления, следует отметить, что они являются неотъемлемой частью управленческого поведения любой туристской организации, так как работа менеджера (управленца того или иного отдела) напрямую связана с людьми. А также с воздействием на их поведение как внутри фирмы, так и за ее пределами во взаимоотношениях с поставщиками услуг и непосредственно с потребителями (клиентами) данных услуг.

Социально-психологические методы предполагают возможность оказывать воздействие на процессы управления качеством, используя ряд социальных факторов и внутренний психологический климат в коллективе туристской фирмы.

Социально-психологические методы имеют схожую природу с соответствующими организационными способами менеджмента качества. К ним относятся разнообразные приемы повышения уровня дисциплины и личной ответственности работников, стимулирования степени их активности и проявления инициативы. Примером таких методов воздействия может явиться мотивация нематериального плана. Серия данных методов управления качеством нацелена на улучшение психологической атмосферы в коллективе, формирование благоприятного микроклимата в коллективе с учетом специфики психологии каждого сотрудника [4].

Поэтому, социально-психологические методы также крайне важны в анализе структуры и методов управления качеством предоставления туристских услуг.

И, тем не менее, самыми эффективными и действенными методами в управлении туристской организацией являются экономические методы.

В целом, экономическое управление качеством подразумевает планирование и формирование цен в соответствии с показателями качества изделий. Сюда можно отнести и мотивацию материального характера сотрудников в области качества.

Экономические методы управления нацелены на то, чтобы обеспечить процессу менеджмента и человеческим ресурсам компании такие условия работы, которые позволят придерживаться требуемого уровня качества, а также с течением времени повышать его.

Так, экономические методы управления качеством туристских услуг включают в себя следующие позиции [5]:

- финансирование деятельности по контролю за управлением оказания качественной туристской услуги;
- стимулирование потребителей и поставщиков составляющей туристской услуги экономическим образом;
- внедрение новых и модернизация имеющихся туристских проектов;
- разработка новых бизнес-идей и бизнес-планов для реализации;
- создание новых туристских услуг и новых сопутствующих товаров для туристов;

- планирование и расчет бюджетов туристской организации;
- использование методов ценообразования на товары и услуги, которые сочетаются с качеством производимой продукции;
- экономическое стимулирование предпринимателей и поощрение их за товары и услуги, которые соответствуют высоким стандартам качества;
- поощрение рабочего персонала туристских организаций при учете специфики предоставляемой услуги и уровня выпускаемой продукции на потребительский рынок.

При реализации и внедрении на практике экономических методов управления, главный упор делается на работников туристской сферы деятельности для того, чтобы проанализировать и поощрить их деятельность и сориентировать их на выполнение определенных задач. С этой целью используются разного рода вознаграждения за успешный результат деятельности.

Для того чтобы туристский продукт отличался качеством и имел отличительные характеристики среди аналогичных услуг на туристском рынке, туристские организации должны уделять внимание сильным и слабым сторонам предприятия, оценивать деятельность организации в конкурентной борьбе, прослеживать и анализировать возможности и угрозы для организации. Иными словами, необходим экономический SWOT-анализ, который предприятие время от времени должно делать. Это также можно отнести к экономическим методам управления в туризме.

Если налицо, к примеру, видны некоторые проблемы в производстве качественной продукции (оказании качественной услуги), то необходимо составить список данных проблем и расписать их по степени значимости для предприятия. Тут также применяют SWOT-анализ. Необходимо не только качественно выявить проблемы, но и оценить их количественные показатели и найти ресурсы, необходимые для их устранения.

Для решения некоторых проблем стоит рассмотреть новые направления деятельности фирмы, заключить договора с новыми партнерами по оказанию сопутствующих услуг, расширить ассортимент предоставляемых услуг, и в целом изменить отношение к качеству предоставляемых туристских услуг. В данном случае, особое влияние имеет руководитель компании, который должен проинформировать своих сотрудников о нововведениях в работе и в организации. Как правило, реализацией услуг занимаются сотрудники, а руководитель отвечает за новый план действий. Для того чтобы новые услуги были успешно приняты менеджерами и введены в скорейшую эксплуатацию, необходимо мотивировать персонал экономическими методами воздействия. Например, предусмотреть повышение оклада, ввести премиальные и т. д.

Таким образом, экономические методы управления качеством предоставляемых услуг в туризме имеют первостепенное значение, исходя из специфики ведения туристского бизнеса. Качественная туристская услуга – залог успешного туристского бизнеса. Без качественной туристской услуги нет туристского бизнеса и туризма в целом, говоря с экономической точки зрения.

Тем не менее, знание и умение применять различные методы управления в туризме является неотъемлемой частью как линейного менеджера, так и крупного руководителя большой туристской организации.

Список использованной литературы:

1. Васильев В. В., Гвозденко А. А., Забаев Ю. В. и др. Менеджмент туризма. – М., 2021. – 245 с.
2. Гамов В. Г., Старичкова Н. Ю. Менеджмент качества и оценка соответствия в туризме. – Владивосток, 2020. – 345 с.
3. Кабушкин Н. И., Бондаренко Г. А. Менеджмент гостиниц и ресторанов. Учебное пособие. – Минск: Новое знание, 2021. – 216 с.
4. Ляпина И. Ю. Организация и технология гостиничного обслуживания: Учебное пособие. – 3-е изд., испр. – М.: «Академия», 2018. – 208 с.
5. Менеджмент туризма. Туризм и отраслевые системы.//Н. И. Волошин, И. В. Зорин, Т. А. Ирисова, В. А. Квартальнов, В. В. Нелюбин, Т. К. Сергеева и др. – М., 2018. – 345 с.

UDC 338.48

STAGES OF FORMATION AND DEVELOPMENT OF THE HOSPITALITY INDUSTRY

Yesirkepova S.S.

University «Miras», Shymkent, Kazakhstan

Akmatyldaeva G.A.

Kyrgyz State University named after I. Arabaev, Bishkek, Kyrgyzstan

Түйін: бұл мақалада Қазақстан Республикасында қонақ үй индустриясын дамытуға қатысты теориялық сипаттағы мәселелер қарастырылады

Резюме: в данной статье рассматриваются вопросы теоретического характера, относительно развития гостиничной индустрии в Республике Казахстан

The hospitality and tourism industry is the largest and fastest growing business area in the world. The World Travel and Tourism Council estimates that travel and tourism as a global business accounts for about 10% of world GDP, 200 million jobs, 8-10% of total employment, and up to 5.5 million new jobs per year.

The evolution of the hospitality industry is divided into the following stages:

- 1) ancient period (IV millennium BC - 476 AD);
- 2) the Middle Ages (V-XV centuries BC.);
- 3) modernity (XVI - early XX centuries);
- 4) Modern period (XX century - present).

About the first enterprises of the hospitality industry - taverns-can be found in the manuscripts of scientists who attributed them to the Times of ancient Greece and Ancient Rome.

During the Greek and Roman empires, horse-drawn stops began to appear everywhere. Horse-drawn stops on all major roads were built by the Romans.

In ancient Persia traveled on camels, large Caravans. They usually spent the night trapped in caravanserais-a kind of complex establishments, including places for

people with a camel stable, surrounded by a castle wall that protects them from natural disasters (for example, from sandstorms) and robbers robbing caravans.

In the Middle Ages, people began to travel more and, accordingly, the number of stops by horse-drawn car along the road increased, and the quality of service improved.

One of the first hotels in Europe "Hotel Henry IV" was built in Nantes in 1788. The hotel consisted of 60 beds - it was considered the best in Europe. In the sixteenth century, taverns for ordinary people called orbinars appeared in England, where simple dishes were served at a fixed price at a common table. Usually the main course was a spicy stew of meat and vegetables.

In the 16th century, the drinking habits of Western Europeans began to be influenced by two exotic types of exports: coffee and tea. Over the next century, coffee shops began to spread throughout Europe. The first English coffee shop was opened in 1652 by a native of Armenia on St. Michael's alley in London.

The French Revolution in many ways contributed to a change in the direction of development of the culinary taste of mankind. The "father of the modern restaurant" M. Boulanger had a tavern on Bael street that was open at night. The main dish served here was soup, which he called *restorantes* (strengthening, restoring), hence the name "restaurant".

The Savoy Hotel opened in London in 1898. His manager was the famous Caesar Ritz (now his name is Ritz-Carlton), and the chef was Auguste Escoffier, who became famous for the classic work *Le Guide Culinaire* (culinary guide).

The Savoy Hotel opened in London in 1898. His manager was the famous Caesar Ritz (now his name is Ritz-Carlton), and the chef was Auguste Escoffier, who became famous for the classic work *Le Guide Culinaire* (culinary guide).

At the beginning of the 20th century, hotels of a new type appeared - hotels for business travelers. The idea of such a hotel belonged to Ellsworth M. Statler. Opened in 1908, BuffaloStatler announced a new type of hotel offering quality service and comfort to business travelers at reasonable costs.

The period 1910-1920 is characterized by a general decline in the hotel industry in the United States. This was influenced by the impact of the first World War and the decline in the pace of hotel construction after it.

The next rise in the hospitality industry in the United States occurred in the 1920s. The rapid development of the hotel industry, a change in the concept of hotel management and the growing need for specialists led to the opening in 1922 of the First School of hotel management in the United States at Cornell University (New York state).

In the 1920s, well-known hotel companies come to the market. Conrad Hilton, J. Mariott starts his own business. The development of road transport spurred the emergence of new types of hotel business - motels and roadside eateries.

In the 1920s, well-known hotel companies come to the market. Conrad Hilton, J. Mariott starts his own business. The development of road transport spurred the emergence of new types of hotel business - motels and roadside eateries.

The development of Aviation also had a strong impact on the development of the hotel industry. For example, the American company PanAmerican Airways in 1946 created a subsidiary of the Inter-Continental Hotels Corporation.

The concept of a simple and inexpensive hotel on rotating wheels appeared on the European market - a multi-seater sleeping trailer for a bus, and later the integrated Rotel model appeared.

The period from 1960 to 1980 was called the "Golden Age" of the hotel industry. This was the era of large-scale hotel construction and crowds of people. Among the main reasons are the demographic explosion after World War II, the development of tourism as one of the leading sectors of the economy in Western countries, and the policy of these countries in the social sphere.

References:

1. Быстров, С. А. Организация гостиничного дела : учебное пособие / С.А. Быстров. – Москва: ФОРУМ : ИНФРА-М, 2021. – 432 с.
2. Вакуленко, Р. Я. Управление гостиничным предприятием: учебное пособие / Р. Я. Вакуленко, Е. А. Кочурова. – Москва : Университетская книга ; Логос, 2020. – 320 с.

UDC 338

PROSPECTS OF USING GLAMPING FOR THE DEVELOPMENT OF TERRITORIES IN KAZAKHSTAN

T.S.Mitroshenko

University «Miras», Shymkent, Kazakhstan

A.Yu. Eremina

Central Asian Innovation University, Shymkent, Kazakhstan

Түйін: Мақалада Қазақстандағы глэмпингтің қазіргі жағдайы мен даму болашағына теориялық талдау жасалған.

Резюме: В статье проводится теоретический анализ современного состояния и перспектив развития глэмпинга на территории Казахстана.

Currently, there are a huge number of variations of hotels and hostels in the domestic hotel market that offer different rooms, differing in room sizes, design, a set of additional services and many others. In addition, to improve the economy of our country, it is necessary to develop domestic tourism in the country. However, it is obvious that the image of the modern consumer of hotel services is gradually undergoing changes, there is a tendency to complicate the preferences and requirements of customers. For example, in recent years, the number of Kazakhstanis who prefer active recreation has increased. This aspect leads to the formation of new formats of accommodation facilities, including glamping, which is a relatively new type of tourist recreation, stimulating the development of infrastructure in tourist regions, contributing to the scaling of tourist routes of different levels of complexity. and the duration of the trip.

In addition, high rates of urbanization in developed countries contribute to the creation of an unfavorable environmental situation around megacities, a heavy load on nature around megacities, affecting the health of local residents. The urban population is highly susceptible to stress and, due to the high pace of life, often suffers from mental disorders, which not every citizen is able to cope with. It is noted that urban life leads to a decrease in the birth rate, as the city's economy makes it unprofitable to maintain a large family, which hinders career building, leads to a deterioration in the demographic situation. Due to these factors, citizens often use nature trips for weekends or vacations, but not every citizen is ready to sacrifice comfort for the sake of outdoor recreation. For such people, a new format of active tourist recreation was invented in combination with the benefits of civilization – glamping.

Tourism is one of the most promising sectors of the economy today. In just nine months of last year, Kazakhstan was visited by more than 610 thousand foreign tourists. This is three times more than in 2021 (208.5 thousand). At the same time, the number of domestic tourists decreased from 6.9 million to 6.5 million people. The most tourists visited Almaty – 1.2 million people, the capital was slightly less – 837 thousand. Other popular tourist destinations are Almaty (570,000), East Kazakhstan (501,000) and Akmola regions (346,000). In total, tourist facilities provided services in the amount of 160 billion tenge. The Ministry of Culture has identified five main routes of Kazakhstan along which infrastructure and tourism will develop (Table 1).

Table 1. Grand routes of Kazakhstan in tourism

	Name	Routes
1	Almaty	Altyn-Emel, Charyn Canyon, Kolsai Lakes, Zharkent, Kaindy Lake.
2	The Great Silk Road	Aisha Bibi, Shahrstan, Akmeshit, Otrar, mausoleum of Arystan Bab and Yassawi, Sauran.
3	Mangistau	Canyon Kapamsay, Sultan-Epe, Shakpak Ata, Torysh, Sherkala, Airakty-Shomanai, Beket-Ata, Bozjira, Bokty.
4	Saryarka	Borovoe, Zerenda, Imantau-Shalkarsu, Bayanaul, Karkaraly.
5	Altai	Bukhtarma, Berel mounds, Markakol, Sibinsky lakes.

"In 2023, the agency plans to implement 49 infrastructure projects worth 308 billion tenge. Among them are the construction of a road in the Imantau-Shalkar resort area, shore protection works on Lake Alakol, improvement of the embankment in the city of Balkhash. There are already design and estimate documentation for these projects, but financing issues have not yet been resolved [1].

Last year, the Ministry of Culture jointly with Kazakhstan Tourism implemented 138 investment projects worth 40 billion tenge. These are, for example, the tourist zone "Green Park" in Western Kazakhstan worth 1 billion tenge, the eco-hotel "Muztau" in Eastern Kazakhstan worth 1.5 billion tenge, the visit center "Turgensai" in Almaty region (300 million tenge), the hotel "KRich" in Aktobe region (3.2 billion tenge). At the same time, representatives of the hotel business claim that the preferential loans that are provided to them do not allow them to recoup in due time (6-7% in five years). The payback period of hotels is

approximately 10 years. Therefore, the agency decided to increase the terms of the grant of tourism projects from five to 10 years, as well as to increase the funding limits to 5 billion tenge. He has already sent this proposal to the Ministry of National Economy. By 2030, the Ministry plans to implement 115 investment projects worth 288 billion tenge. Among them, for example, in 2023, the construction of an urban center in the Mangystau region and the Akbura resort in the Akmola region.

Recently, glamping has become popular among Kazakhstanis. This is a type of camping that combines the comfort of hotel rooms with the charm of outdoor recreation.

Last year, 28 such complexes appeared in eight regions of Kazakhstan. One glamping - in Shymkent, Turkestan, Pavlodar, Mangystau regions, two - in Aktobe region, five - in Almaty, six - in Akmola region and 10 - in Almaty.

In the near future, glampings will appear in the Altyn-Emel National Park, in the Charyn Canyon and Karkaralinsk. It is also planned to build similar facilities in Aktobe, Zhambyl and North Kazakhstan regions. In addition to glamping, more visit centers will be built in Kazakhstan. These are places where tourists can get information about the protected area and attractions, as well as other recreational services.

Over the past three years, seven visit centers have been built at the expense of private investors. In March 2023, they were planned to appear in the Altyn-Emel National Park and in the Charyn Canyon, and a little later — in the Turgen and Butakov gorges. In order to increase the number of glamping and guest houses, the Ministry proposes to allow farmers to build similar tourist facilities on their territory without changing their destination. According to experts, if 1% of all farmers (i.e. 2.2 thousand) will build guest houses and glamping and hire at least two neighbors to provide tourist services, then 6.6 thousand people will be employed annually in rural areas. Therefore, the Ministry of Culture wants to develop agrotourism in Kazakhstan, which, by the way, is very popular in countries such as France, Germany, Austria, Argentina and Belarus.

According to statistics, there are 219 thousand farms in the country, but so far none of them can legally build boarding houses without changing land use. Kazakh Tourism has also launched an online resource for the development of agrotourism academy.tourisonline.kz Rural residents can take free courses there: for example, how to find their niche and pack a product, how to build a guest house, how to conduct excursions, what trends in the industry and government support measures. More than 4,700 people have already taken these courses. And in the third quarter of 2022, the E-shagym application was launched. This is a system for receiving complaints and suggestions from tourists. So far, about 200 reviews have been registered there, but the agency plans to place a special QR code on each tourist site through which a tourist could pass and leave a review.

A mobile application "Guides" will also be developed, in which guides, guides and instructors will be registered. They will receive badges with QR codes. By scanning them, tourists will be able to find out the qualifications of their guide, his skills, for example, knowledge of languages. The system of registration of foreigners

in the E-Qonaq hostel will be integrated with migration.enbek.kz and eVisa. Thanks to this, foreign tourists will be able to receive the services of the Ministry of Labor and Social Protection in the application, as well as apply for an electronic visa.

In general, the explosive growth in the popularity of glamping around the world was "secured" by strict quarantines. With limited trips, "glamorous campsites" have become the solution that allows you to relax from stuffy city apartments, comfortably secluded in nature without PCR tests, border crossings and serious financial costs.

There are no statistics on glamping in Kazakhstan. Light non-permanent buildings are not real estate and are not subject to state registration. Any property owner can place such a structure in his garden or at home, next to a hiking trail or the building of his own hotel. The Kazakhstan Association of Camping Tourism and Motorhomes estimates the number of glamping sites in the country at 40-50, almost half of which are located in the Almaty region.

The pandemic has spurred the development of this business in Kazakhstan. "If until 2019, interest in the creation of glamping sites was mainly shown by large organizations — the Shymkent resort, the Rixos Borovoe hotel, then in 2020-2021, the association received hundreds of requests from private investors for consultations on the creation of glamping sites.

Therefore, based on the conducted research, it can be concluded that today in Kazakhstan there are conditions for the active development of glamping as an independent type of tourism, and this direction is one of the most promising in the tourist market. Our country is rich in natural objects, in which natural zones are allocated, which allows you to create glamping objects of various equipment and types. Thus, glamping is presented as an opportunity for effective development of territories [2]. Kazakhstan has an extensive tourist potential, which consists of natural and historical and cultural attractions. Therefore, there is a tendency in the country to popularize domestic and inbound tourism by creating a diversified offer for various types of tourism [1]. The analysis showed that a wide range of types of tourism is represented in the region, however, the tourism infrastructure of the region is insufficiently developed due to a number of constraining factors, including within collective accommodation facilities.

However, considering that civilization has accustomed a person to comfortable conditions, from which he simply cannot refuse. The availability of cellular communication, constant Internet access, warm showers, toilets, comfortable beds make outdoor recreation impossible for many. Glamping "breaks" stereotypes and offers a new level of service, something in between an expensive hotel and camping. In this regard, it becomes an actual and fashionable direction of tourist activity.

References:

1. Глэмпинги, горнолыжные курорты и бесплатные авиаперелёты: как в Казахстане будут развивать туризм | informburo.kz
2. Что такое глэмпинг: топ-5 лучших локаций в Казахстане | Tengri Travel
3. Тембаева Д. А. Глэмпинг в Казахстане или «Уикенд на марсе» // sci-article.ru №93 (май) 2021

THE EFFECTIVENESS OF TOURISM MANAGEMENT

T.S.Mitrosenko., A.M. Kalkabaev
University «Miras», Shymkent, Kazakhstan

Түйін: Мақалада туризмді басқарудың теориялық зерттеулері, оның тиімділігі, проблемалары мен перспективалары қамтылған.

Резюме: В статье проведены теоретические исследования туристского менеджмента, его эффективности, проблем и перспектив.

In the context of economic changes, the modern tourism industry, like any other economic sector, faces many challenges. Sources of increased management complexity are a high degree of market uncertainty, seasonal instability of demand, tourism services, increased competition in the tourism business, lack of financial resources, etc. In such conditions, it is necessary to have marketing management focused on market demands, embodied in an action program, specifying the goals and means of implementing the chosen development strategy.

Satisfying consumer demands is not an easy task for a modern manager. First of all, it is necessary to study the consumer well, i.e. Reliably answer the questions: who buys, what quality of service he needs, at what price, for what purpose, to meet what needs, what is the market environment, what position does the company occupy in this environment, etc. Answers to these questions are based both on the laws of market relations and on the peculiarities and contradictions of tourism related to the nature of the services provided, the forms of sale, the nature of production and sale of services, and, of course, the peculiarities of consumers' perception of services.

The concept of management is the basis of all existing modern areas of management. Marketing should determine the relationship of the tourism company with the external environment through its study and marketing research aimed at identifying the competitive position of the company, its potential in the relevant market within the adopted development strategy.

Considering the content of the concept of "efficiency of management in tourism" should be based on the fact that tourism — is, above all, an important socio-economic phenomenon. Its consequences are more and more felt by every citizen and society as a whole. Thus, tourism is a kind of activity that directly affects the social, cultural, educational, economic spheres of all States, as well as their international economic relations.

Due to the increasing impact of tourism on society, there is a need to study its effectiveness. The correct assessment of the effectiveness of management in tourism allows you to actively influence the current state and trends in the development of tourist firms, to establish their size, to monitor and adjust uncontrollable phenomena and processes, to make forecasts and plans for the development of these firms and their structural units. But it should be borne in mind that the mechanical transfer of known methods of determining the effectiveness of other sectors of the economy does not make sense. Based on the specifics of tourism activities, it is necessary to clearly understand what should be measured to calculate its effectiveness. After all,

the effect of tourism is determined either by the number of tourists-visitors, or by the volume of activities of commercial tourist structures that produce a specific tourist product (tourist offer).

Since tourism covers a wide range of activities and goes beyond the traditional notion of tourism as a leisure-only phenomenon, its effects should be considered from the point of view of the demand of a particular type of consumer rather than from the point of view of supply, which is more simple and less labour-intensive, for example, in industry.

Then why is the effectiveness of tourism not determined? The fact is that in other industries, commercial enterprises are engaged in the production of goods and services. But tourism can not be reduced only to the production of goods (services), since this type of activity is determined not so much by the nature of the goods (services) produced, but by the characteristics and number of consumers of the tourist product. This means that the effect in the tourism industry depends on the final consumption of any of its products, which is more dependent on the type of consumer and less — on the type of product.

Having defined the consumer of a tourist product as the most important element of efficiency, we mean that his money is exchanged for a tourist product or service, and this leads to "tourist expenses". Any costs, including tourism, directly affect the efficiency of the industry. Therefore, the data relating to tourism expenditure is the main component of tourism management. It is used to monitor and assess the impact of tourism on the national economy and various sectors of the tourism industry.

As you can see, the effectiveness of management covers various areas of human activity. To do business effectively literally means to do business effectively, efficiently, productively. Effectiveness is akin to targeted impact, so it is managerial in nature and reflects the degree to which objectives have been achieved. This means that efficiency should be understood as the ratio of the result and the goals or the result and the cost of obtaining it. The understanding of the effectiveness of tourism management is based on this starting point. We are talking about the effective operation of all subsystems, United by the concept of "tourism", which in a market economy provides the management system. In this regard, the effectiveness of management in tourism should be understood as such management, which will ensure the successful functioning and development of each organizational and economic link in the industry. We consider the effectiveness of tourism management in two directions: economic and social.

The essence of the managing influence in the field of economic management of tourism is to ensure that the costs of tourism activities are minimized. As we agreed earlier, the definition of expenditure is closely related to the definition of consumption in tourism. In this regard, consumption in tourism is defined as the cost of goods and services needed to meet the demand of tourists. Thus, tourist expenses are defined as the total amount of consumer expenses of the tourist during preparation, during his trip and stay at the destination. To more accurately determine the amount of travel expenses incurred during the holiday, we determine:

-a frequency of travel. It shows how many trips a person undertakes on average over a certain period of time:

-a intensity of travel. In determining this indicator, the entire population of the region is taken into account, not the individual. The intensity of travel shows how many people employed in the national economy, made travel during the year. This is the ratio of travelers to the total population of the region (for example, the Republic), expressed as a percentage:

-a average duration of travel. It is calculated by dividing the total number of overnight stays by the number of trips.

The different components that make up the tourism expenditure can be divided into three large groups:

-a preliminary costs required for the preparation and implementation of the visit;

-a expenses incurred during travel and in places visited by tourists;

-a costs incurred in the country of departure after returning from a trip abroad (e.g., film development, repair of a vehicle damaged during travel, etc.).

As can be seen, tourist spending includes quite a lot of components — from the purchase of consumer goods and services, which are an integral element of travel, to the purchase of durable goods and gifts for relatives and friends.

An English proverb says: "Cost is an agreement, and price is a policy." Today there is no single definition of the essence of the price. Each economic theory gives its definition.

Modern economic theory considers the price as a result of the functional interaction of the complex of price-forming factors. The price of equilibrium is equal, on the one hand, to the marginal utility, on the other to the marginal cost, which in turn is determined by the marginal increments in the productivity of the factors of production.

The essence of the price is manifested in the following functions:

- a distribution;

- a stimulating;

- a function of orientation.

The content of the distribution function of the price is expressed in the fact that with the help of prices the created gross domestic product and income of economic entities are redistributed between enterprises and sectors of the national economic complex.

The content of the stimulating function of price is expressed in the following: prices economically develop the production and consumption of some goods and restrain the production and consumption of others, as well as stimulate the improvement of product quality, the development of new types of goods and materials, provide increased profitability of new products compared to previously produced.

The function of orientation is manifested in the fact that the price gives the necessary information for both the buyer of the goods and the seller of it.

The price is also an instrument of the economic mechanism and commercial policy of an economic entity and has two limits: lower and upper. The lower limit of the price

is the cost of goods produced; the upper limit is determined by the demand for the goods.

Consequently, the value of the price of a tourist product is determined by the cost of the tourist product and the demand for this product.

Prices for tourist product are a kind of prices for services in General.

Pricing in the service sector (including tourism) has a number of features. These include the following:

- a tourism services, like services in General, are the final product intended directly for consumption, so prices for services are retail prices;

- a if at the stage of creation of an intermediate product its value is redistributed by means of prices between economic entities, then at the stage of final sale of the product (in this case, a tourist product) the deviation of prices from the cost leads to the redistribution of incomes of the population between different groups of the population (consumers and producers);

- a the service sector is directly related to the consumer in the provision of services, so it has a strong demand for a range of services, including tourism services.. However, the stability of demand largely depends on the individual characteristics of the person, so when setting prices for services, it is necessary to take into account such a psychological nuance-the price should not cause buyers negative emotions;

- a the processes of production, sale and consumption of services coincide, so seasonal differentiation of prices and tariffs is applied in the service sector. The demand for many types of services, including tourism, is highly seasonal.

The greater the uneven consumption of services over time, the greater the need to have spare capacity to meet demand during its peak period. Seasonal differentiation of prices and tariffs reflects changes in socially necessary labor costs in different periods of the year. Prices for tourist product vary very sharply depending on the season (winter, summer, off-season); some types of services, including tourism, are sold both on the domestic and global market. Therefore, when assessing the quality of services, their standardization, international requirements are taken into account, since the same services are of two types and price levels - domestic and foreign trade, for example, hotel services, transport tariffs, services for tourists. In other words, prices for tourism services for foreign tourists are set in us dollars and higher than for domestic tourists. Prices for tourism services for domestic tourists are set in rubles; the peculiarity of the formation of prices for tourism services is that they should include use values that do not directly take the commodity form, for example, products of the embodied past of labor: monuments of history and architecture, parks, reserves, etc., or are not products of labor, but created by nature (waterfalls, mountains, lakes, etc.).

The price of the tourist product is influenced by a number of factors: class of service(degree of comfort); type of tourist travel (on the used vehicles: aviation, railway, bus, etc.); forms of service (group or individual); market conditions for tourism services; seasonal nature of services; geography of tourist firms, etc.

The price of tourism services includes the following elements:

a cost of raw materials(e.g. food preparation products, etc.); current costs of production, sale and organization of consumption of services; profit;
a indirect taxes on certain types of services (e.g. value added tax, excise taxes, customs duties, etc.).

The price of tourism product must meet the demand and advertising. They should be oriented not to the average consumer (tourist), but to certain typical groups. Typology of consumption should be considered as the basis for improving the efficiency of commercial activities of travel agencies.

The price of a tourist product depends not only on demand, but also on the advertising of this product, as there is a close relationship between them. As a rule, the price reduction leads to an increase in demand for the tourist product and has an advertising effect on the buyer of the tourist product; in turn, the improvement of advertising can contribute to an increase in the price of the tourist product.

The price level significantly affects the sales volume of the tourist product. However, this influence has its own specifics, which is due to the following points:

- a consumption of the tourist product takes place in free time, which has an independent value for the tourist (for the consumer of the tourist product) and which he does not have much. Hence the special selectivity, increased requirements and sensitivity to the quality and price of the tourist product. In the tourist market there are situations when a tourist in some places of tourist rest will not go because of the low quality of services and high prices for tourist product;
- a there is a significant time gap between the sale of a tourism product and the act of consumption. Tours are usually prepared and sold a few months before the start of the holiday. This is reflected in the price policy of the tourism product. For example, introduced special additional insurance for tourists who have bought vacation package from inflation, bad weather, etc. This system is applied only up to a certain time.

The tourist firms offer a discount from the cost of the tour, if the tourist booking the tour, gives the firm the right of independent choice of one of three dates of his departure and one of the three destinations of travelers. Seasonal discounts are widely used;

- a the price of a tourist product is made up of the prices of different types of services included in the tour. The calculation of the tour price includes both costs and the necessary profit for the provision of mediation services by the travel agent and tour operator.

Consider the features of pricing for a tourist product on the example of the development of prices for services for hotel accommodation (hotel product).

When developing prices for the hotel product, Commission fees to intermediaries are taken into account. The practice of tourism business distinguishes between the following types of commissions to intermediaries:

- a Commission for tour operators who develop programs and implement them independently or through an intermediary (Commission for wholesalers);
- a retail Commission is paid to travel agents who resell programs to tour operators or book hotel rooms themselves;

- a Commission for other organizations that act as intermediaries between the travel agent, the tourist (client) and the hotel.

References:

1. Лысакова, Л.А. Tourismus. Туризм: учебное пособие / Л.А. Лысакова, Е.М. Карпова, Е. Н. Лесная. – 3-е изд., стер. – Москва: ФЛИНТА, 2020. – 145 с.

2. Мотышина, М. С. Менеджмент туризма: учебник для среднего профессионального образования / М.С. Мотышина, А.С. Большаков, В.И. Михайлов; под редакцией М.С. Мотышиной. – 2-е изд., испр. и доп. – Москва: Издательство Юрайт, 2021. – 282 с.

3. Овчаров, А.О. Экономика туризма: учебное пособие / А.О. Овчаров. – Москва: ИНФРА-М, 2021. – 253 с.

АҚПАРАТТЫҚ ЖӘНЕ ТЕЛЕКОММУНИКАЦИЯЛЫҚ ЖҮЙЕЛЕР
ИНФОРМАЦИОННЫЕ И ТЕЛЕКОММУНИКАЦИОННЫЕ СИСТЕМЫ



ОӘЖ 378

ЭЛЕКТРОНДЫҚ ПОШТА СПАМ ХАБАРЛАМАЛАРЫН ТАҢУ
АЛГОРИТМДЕРІН ЖАСАУ ЖӘНЕ ЕНГІЗУ

7M06103 – «Информатика және компьютерлік ғылымдар» БББ магистранты
Абдуразаков Н.С.,
Ғылыми жетекшісі – т.ғ.к, қауымдастырылған профессор Кошкинбаева М.Ж.
«Мирас» университеті, Шымкент қ., Қазақстан

Резюме: В статье рассмотрена информация о разработке, внедрении и методах защиты алгоритмов

Summary: The article discusses information about the development, implementation and methods of protection of algorithms for recognizing spam e-mail messages.

Спам-бұл алушының келісімінсіз хабарламаларды жаппай тарату, сонымен қатар қауіпті зиянды сілтемелерді веб-ресурстарға орналастыру. Хабарламалар электрондық пошта, мессенджерлер, SMS, сайттар, форумдар және әлеуметтік желілер арқылы таратылады. Жіберушілерді спамерлер деп атайды. Спамды алаяқтар да, заңды жіберуші компаниялар да жібереді.

Спамерлер контактілерді қалай табады? Бес жол бар:

Талдау. Талдау-ашық көздерден деректерді автоматтандырылған жинау. Спамерлер, мысалы, әлеуметтік желілердегі сайттар мен беттерде жарияланған телефон нөмірлері мен электрондық пошта мекенжайларын жинай алады. Сондай-ақ-бәсекелестер қауымдастығына немесе Telegram-дағы тақырыптық чатқа қатысушыларға жазылғандардың деректері.

Деректер базасын бұзу. Хакерлер қызметтердің дерекқорларын бұзып, олардан пайдаланушы контактілерін ала алады. Бұл сирек кездеседі, өйткені негіздер әдетте сенімді қорғалған. Сондай — ақ, хакерлер пайдаланушылардың есептік жазбаларын бұза алады-және олар хат жазысқан адамдардың контактілерін қолдана алады[1].

Деректердің бұзылуы. Ірі компанияларда деректердің бұзылуы жиі кездеседі-олар ашық қол жетімді. Мысалы, 2022 жылы желіге " Яндекс.Тамақ". Спамерлер бұл деректерді тарату үшін пайдалана алады.

Базаларды сатып алу. Ағып кетуді ұйымдастыратын немесе дерекқорды бұзатын адамдар пайдаланушы контактілерін спамерлерге сатады. Кейде мұндай негіздерді ашық қол жетімді болса, тегін алуға болады.

Контактілерді құру. Кездейсоқ сандар мен әріптер жиынтығынан телефон нөмірлерін немесе электрондық пошта мекенжайларын жасайтын бағдарламалар бар. Байланыстардың көп бөлігі жарамсыз болып шығады. Бірақ спамерлер бағдарламалардың кездейсоқ болжағанын пайдаланады.

Бұл бағдарлама пайдаланушының пошта серверінен спам хабарламаларын тексеруге және жоюға арналған. Бағдарлама пошта жәшігін белгіленген уақыт аралығы арқылы автоматты түрде тексереді. Сүзгілерді жіберіп алған жаңа хабарламаларды алған кезде пайдаланушыға хабарлама тақырыбынан ақпарат терезесі, сондай-ақ хабарлама денесінен алғашқы бес жол шығады (1 суретті қараңыз). Пайдаланушыға хабарламаны толығымен көруге, жіберушіні спам мекен-жайы базасына қосуға, пайдаланушының серверінен хабарламаны жоюға, хабарламаны бөлек сыртқы хабарламаны қарау құралында көруге мүмкіндік береді.

Бағдарламада хабарламаны қарау кезінде кодтауды таңдау мүмкіндігі жоқ, сондықтан орыс тіліндегі хабарламаларды оқу мүмкін емес.

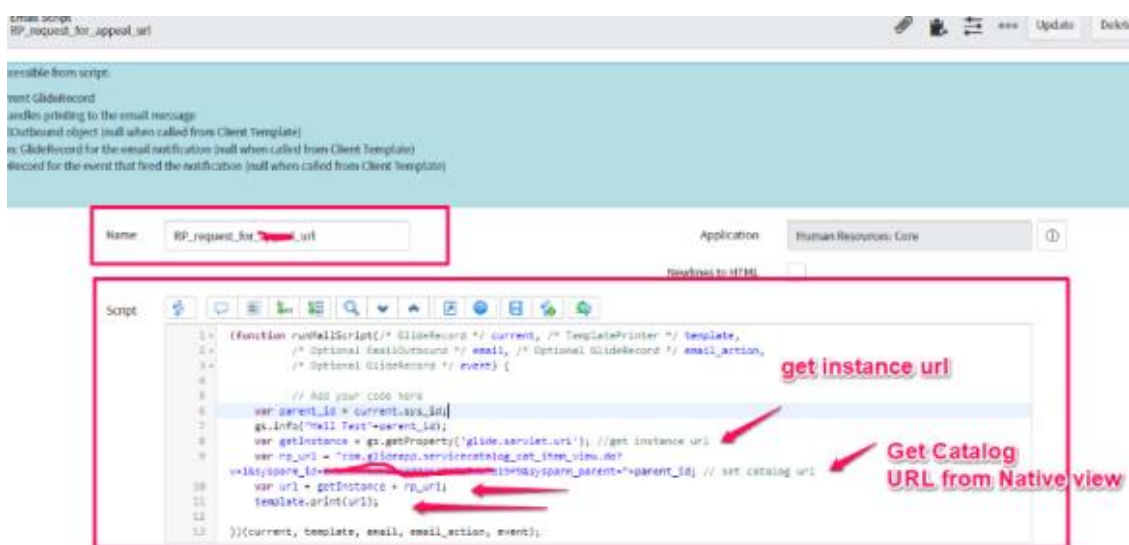

Сурет 1 - Cyber-Info e-Mail Notify бағдарламасы шығарған жаңа хабарламалар туралы ақпарат терезесі

Бұл сүзудің ең қарапайым және кең таралған түрлерінің бірі. Ол "АҚ" және "қара" деп аталатын тізімдер түрінде ұйымдастырылған. Егер "From:" тақырыбындағы пошта мекенжайы "ақ" тізімде болса, онда біз хабарламаны қабылдаймыз және одан әрі тексеруді тоқтатамыз, әйтпесе спам ретінде кесеміз. Сондай-ақ, спам хабарламаларында "From:"[2] бос немесе пошталық мекен-жайы жоқ тақырып болады. Бұл факт ықтимал спам ретінде хабарламаны кесуге жақсы негіз болып табылады.

Пайдаланушы "АҚ" және "қара" тізімге жаңа жазбаларды өздігінен жоя алады және қоса алады. Әдетте, спамға қарсы бағдарлама "қара" тізімге енгізілген пошта мекенжайларының кең базасы бар соңғы пайдаланушыға жеткізіледі. Бұл тізімді спамға қарсы тақырыпқа мамандандырылған Интернет желісінің сайттарынан тегін алуға болады.

Алайда, сүзудің бұл түрін тиімді деп санауға болмайды. "From:" өрісіндегі мекен-жай жіберушінің жарамды мекен-жайы болмауы мүмкін. Келесі тарату кезінде спамер мекен-жайын оңай өзгерте алады немесе тарату процесінде жалған пошта мекенжайларын жасай алады.

"From:" деген жалған тақырыппен хабарлама жіберу мүмкін, себебі бұл тақырып жіберушінің пошта бағдарламасымен қалыптасады және хабарламаны адресатқа жеткізуге қатыспайды, бірақ пайдаланушының электрондық пошта клиенті оны жіберушінің мекен-жайы ретінде қабылдайды.

"From:" тақырыбын өңдеу әр хабарлама үшін бөлек жүргізіледі. "From:" тақырыбын өңдеу алгоритмінің Блок-схемасы 2-суретте көрсетілген.

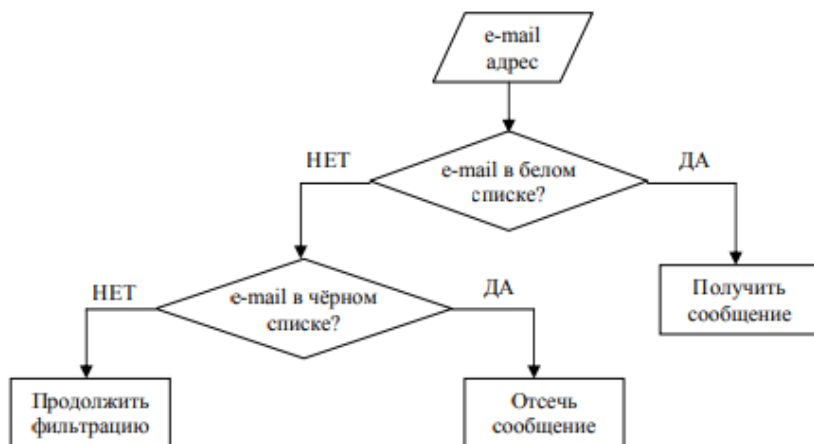

Сурет 2 - "From:" тақырыбын өңдеу алгоритмінің Блок-схемасы

Жақында спамерлер арасында хабарламаларды тікелей алушылардың пошта серверлеріне (Mail Exchanger) жіберу әдісі үлкен танымалдылыққа ие болды. Әдетте, динамикалық бөлінген IP-мекен-жайы бар dial-up байланысы тарату үшін қолданылады, сондықтан мұндай IP-мекен-жайды спам дерекқорына қосу ешқандай нәтиже бермейді, керісінше, мұндай әрекеттер олардың жұмысын бұғаттау арқылы осы IP-мекен-жайды алған басқа пайдаланушыларға зиян тигізуі мүмкін[3]. Мұндай спам жіберілген жағдайда адресаттың пошта сервері хабарламаға бірегей идентификатор тағайындайды. "Message-id:" тақырыбында "@" белгісінен кейін қызмет көрсететін адресаты жоқ пошта серверінің домендік атауы болады. Осылайша ықтимал спам хабарламаларын анықтауға болады.

Тікелей адресаттың пошта серверіне жіберілген спам-хабарлама тақырыбының мысалы 3-суретте көрсетілген.

```
Received: from 12-225-19-197.client.attbi.com ([12.225.19.197])
  by mx.inf.tsu.ru (Lotus Domino Release 5.0.11)
  with SMTP id 2003031308304714:5451 ;
  Thu, 13 Mar 2003 08:30:47 +0600
From: Американский Деловой Центр 411-0232 <quryarm@mail.ru>
To: 7119 <7119@inf.tsu.ru>
Subject: Бизнес Английский для Вас ,Вашей Фирмы и Вашей Семьи
Date: Thu, 13 Mar 2003 08:30:48 +0600
Message-ID: OFAB261D12.B331D4AF-ONC6256CE8.000DCE72@inf.tsu.ru
```

Сурет 3 - Тікелей адресаттың пошта серверіне жіберілген спам-хабарлама

Спамнан қорғау үшін:

Бірнеше электрондық пошта мекенжайларын пайдаланыңыз: біреуі жеке хат алмасу үшін, екіншісі форумдарда, чаттарда, тарату тізімдерінде және басқа да қоғамдық қызметтер мен сайттарда тіркелу үшін.

Жеке хат алмасу үшін болжау қиын электрондық пошта мекенжайын таңдаңыз. Спамерлер мүмкін мекен-жайларды айқын атаулармен, сөздермен және сандармен құрастырады.

Егер спам мекен-жайға келе бастаса, оны өзгертіңіз.

Спам хабарламаларына жауап бермеңіз. Спамерлер жарамды электрондық пошта мекенжайларын анықтау үшін жиі осындай жауаптарды тіркейді.

"Электрондық поштадан бас тартуды" ұсынатын сілтемелерден өтпеңіз, өйткені бұл сіздің электрондық пошта мекенжайыңызды белсенді пайдаланып жатқаныңызды растайды. Спамерлер оны өздерінің Ақпараттық бюллетеньдеріне қосуды жалғастырады.

Жеке электрондық пошта мекенжайын жалпыға қол жетімді ресурстарға орналастырмаңыз. Егер сіз мекен-жайды жариялауыңыз керек болса, оны спамерлер қолданатын автоматты мекен-жайларды жинау құралдары оны анықтай алмайтындай етіп жазыңыз

Компьютерге спамға қарсы шешім орнатыңыз және абоненттерін спамнан қорғауды қамтамасыз ететін провайдерлерден пошта жәшіктерін іске қосыңыз.

Пайдаланылған әдебиеттер тізімі:

1. Colobridge.net, Объем спама в процентах от общего трафика электронной почты, [Электронный ресурс]. – Режим доступа: <https://blog.colobridge.net/2017/07/spam-volume-inyour-inbox/>.

2. Борьба со спамом: история и методы [Электронный ресурс] // URL: https://mipt.ru/dmcp/student/diff_articles/no_spam.php (дата обращения: 12.02.17).

3. Классификация текстов с помощью мешка слов. Руководство [Электронный ресурс]. – Режим доступа: <http://datareview.info/article/klassifikatsiya-tekstov-s-pomoshhyu-meshka-slov-rukovodstvo/> (дата обращения: 7.12.2017)

ӘОЖ 004:372.862

МЕКТЕП ИНФОРМАТИКА КУРСЫН GOOGLE РЕСУРСТАРЫН ҚОЛДАНЫП ОҚЫТУ

Айменова Венера Жарылқасынқызы, Ибрагимова Нұрайым Жәнібекқызы
Қорқыт Ата атындағы Қызылорда университеті, Қызылорда қ. Қазақстан

Резюме: В этой статье обсуждается важность использования ресурсов Google в школьном курсе информатики для улучшения опыта обучения учащихся. Использование ресурсов Google, таких как Google Docs, Google Classroom и Google Drive, обеспечивает гибкую, совместную и персонализированную среду обучения, способствующую вовлечению и сотрудничеству между учащимися.

Более того, ресурсы Google предлагают легкий доступ к огромному количеству информации, предоставляя платформу для персонализированного обучения, адаптированного к индивидуальным потребностям учащихся. Эффективность ресурсов Google можно оценить с помощью опросов, интервью и оценок, а обратную связь можно

использовать для совершенствования процесса совместной работы и максимизации результатов обучения.

Summary: This article discusses the importance of using Google resources in a school computer science course to improve the learning experience of students. Using Google resources such as Google Docs, Google Classroom and Google Drive provides a flexible, collaborative and personalized learning environment that promotes engagement and collaboration between students.

Moreover, Google resources offer easy access to a huge amount of information, providing a platform for personalized learning tailored to the individual needs of students. The effectiveness of Google resources can be assessed through surveys, interviews and assessments, and feedback can be used to improve the collaboration process and maximize learning outcomes.

Әлемдік қоғамдастықтағы белгілі бір елдің бәсекеге қабілеттілігі, экономиканың, ғылымның, білім мен мәдениеттің дамуы, оның халқының өмір сүру сапасы және жаһандық ақпараттық қоғамды қалыптастыру жағдайындағы ұлттық қауіпсіздік білім беруді ақпараттандырудың қарқынды өсуіне тікелей ықпал ететін тез өсіп келе жатқан ақпараттық ресурстарды үздіксіз өндіретін ақпарат пен ақпараттық технологияларды пайдалану тиімділігіне тікелей байланысты. Әрине, мұндай үлкен мақсаттарға мамандарға ақпараттық ресурстарды құру, қолдану және пайдалану бойынша жаңа білімді, ақпаратты өңдеу технологияларын және жаңа ақпараттық мәдениеттің элементтерін игеруге жеткілікті мүмкіндік беретін кәсіптік білім беру жүйесінің қатысуынсыз қол жеткізу мүмкін емес [1].

Бұған жаңа технологиялардың жарылғыш және тіпті революциялық дамуы жағдайында дәстүрлі форматтардың (кітаптар, мақалалар және т.б.) білім беру мазмұны тез ескіретінін қосу керек. Әсіресе ақпараттық профиль пәндерінің мысалында байқалады-оқу құралдарының көпшілігі пайда болған кезде үмітсіз ескіреді. Электронды оқыту ресурстары қолдану мұғалімге пәнді оқытудың мазмұны мен әдістемесіне өз көзқарасы негізінде білім беру мазмұнын дербес құруға, кез келген уақытта өзектендіруге және курс тақырыптары бойынша білім алушылармен бірлескен іс-әрекет процесінде әлеуметтік желілер мен кәсіби қауымдастықтар арқылы басқа оқу орындарының әріптестерімен материалдарды қарызға алуға және бөлісуге, Интернеттің бай ақпараттық ресурстарын пайдалануға мүмкіндік береді. Оқытуда ЭОР қолдану жаңа перспективалық оқыту технологияларын қолдануды қажет етуі мүмкін, олардың арасында көптеген зерттеушілер "төңкерілген сынып"технологиясы болуы керек деп санайды [2].

Технологияның дамуы біздің өмір сүру және оқу тәсілімізді өзгертті және мектептер цифрлық ресурстарды оқытуға біріктіру арқылы осы өзгерістерге бейімделуі керек.

Мектептегі информатика курсына біріктіруге болатын бірнеше Google ресурстары бар, соның ішінде:

- Google Classroom: мұғалімдерге өз сабақтарын онлайн режимінде ұйымдастыруға және басқаруға мүмкіндік беретін платформа. Мұғалімдер бұл ресурсты тапсырмаларды орналастыру, ресурстарды бөлісу және оқушылармен қарым-қатынас жасау үшін пайдалана алады.

- Google Drive: мұғалімдерге құжаттарды, презентацияларды және басқа ресурстарды сақтауға және бөлісуге мүмкіндік беретін бұлтты сақтау қызметі. Мұғалімдер ресурсты оқушылармен ресурстар мен тапсырмаларды бөлісу үшін пайдалана алады.

- Google Docs: құжаттарды бірлесіп жазуға және өңдеуге мүмкіндік беретін мәтінді өңдеу құралы. Оқушылар ресурсты жобалармен немесе тапсырмалармен бірлесіп жұмыс істеу үшін пайдалана алады.

- Google Sheets: оқушыларға деректерді ұйымдастыруға және талдауға мүмкіндік беретін электрондық кесте құралы. Мұғалімдер бұл ресурсты деректерді талдауды қажет ететін тапсырмалар немесе жобалар жасау үшін пайдалана алады.

- Google Forms: мұғалімдерге оқушылардан деректер мен кері байланыс жинауға мүмкіндік беретін сауалнама құралы. Мұғалімдер бұл ресурсты викториналар немесе бағалаулар жүргізу және оқушылардың тақырыпты түсінуі туралы пікірлерін жинау үшін пайдалана алады.

- Google сайттары: оқушылардың жобалар үшін онлайн портфолио немесе веб-сайттар жасау үшін пайдалануға болатын веб-сайт құралы. Оқушылар бұл ресурсты өз жұмыстарын көрсету және олардың үлгерімін бақылау үшін пайдалана алады.

Google ресурстары анықталғаннан кейін келесі қадам осы ресурстарды қамтитын оқыту әдісін әзірлеу болып табылады. Әдістеме оқушылардың оқу тәжірибесін жақсарту және қатысу мен ынтымақтастықты дамыту үшін жасалуы керек. Қолдануға болатын кейбір стратегияларға мыналар жатады:

- Оқушылар жоба немесе тапсырма бойынша бірлесіп жұмыс істей алатын Google Docs көмегімен бірлесіп жұмыс істеу үшін құжаттар жасау.

- Оқушылардың тақырыпты түсінуі туралы пікірлерін жинау немесе викториналар немесе бағалаулар жүргізу үшін Google Forms пайдалану.

- Оқушылар өз жұмыстарын көрсете алатын және олардың үлгерімін бақылай алатын Google сайттарын пайдаланып онлайн портфолио құру.

- Оқушылармен ресурстар мен тапсырмаларды бөлісу және олардың жұмысы туралы Кері байланыс беру үшін Google Drive пайдалану [3].

Google ресурстары қазіргі білім берудің ажырамас бөлігіне айналды. Google Docs, Google Classroom және Google Drive сияқты Google ресурстарын пайдалану оқушылардың курс материалдарын үйрену және олармен қарым-қатынас жасау тәсілін өзгертті. Google ресурстарының информатика курстарындағы маңыздылығын және олардың оқушылардың оқу процесін қалай жақсартатынын қарастырады.

Google ресурстары оқушылар арасындағы ынтымақтастық пен байланысты жеңілдетеді. Оқушылар Google Docs және Google Classroom арқылы жобалармен бірлесіп жұмыс істей алады, жазбалармен бөлісе алады және бір-біріне кері байланыс бере алады. Информатика және басқа да көптеген

салалардағы маңызды дағдылар болып табылатын ынтымақтастық пен топтық жұмысты ынталандыру арқылы оқу сапасын жақсартады.

Google ресурстары көптеген ақпаратқа оңай қол жеткізуге мүмкіндік береді. Google және Google Scholar іздеу жүйесі көптеген онлайн ресурстарға, соның ішінде зерттеу жұмыстарына, оқулықтарға және пікірталас форумдарына қол жеткізуге мүмкіндік береді. Оқушыларға информатика саласындағы соңғы жаналықтардан хабардар болуға және қызығушылық тудыратын әртүрлі салаларды зерттеуге мүмкіндік береді.

Google ресурстары курс материалдарын басқарудың икемді және ыңғайлы әдісін ұсынады. Google Drive курс материалдарын, соның ішінде дәріс жазбаларын, тапсырмаларды және оқуларды сақтау және жүйелеу үшін пайдаланылуы мүмкін. Оқушыларға интернетке қосылған кез келген жерден курс материалдарына қол жеткізуге мүмкіндік береді, бұл оқуды бірлесіп жұмыс істеуді жеңілдетеді.

Google ресурстары жекелендірілген оқыту платформасын ұсынады. Мұғалімдер Google Classroom-ды әр оқушының жеке қажеттіліктеріне бейімделген жеке тапсырмалар мен бағалар жасау үшін қолдана алады. Оқушылардың қиындықтарға тап болуын және оқу процесіне қатысуын қамтамасыз етуге көмектеседі, олардың оқу үлгерімі мен курсқа қанағаттануын арттырады.

Google ресурстары үнемі дамып, жетілдіріліп отырады. Google көбінесе пайдаланушылардың оқу процесін жақсартуға арналған ресурстарына жаңа мүмкіндіктер мен жаңартуларды енгізеді. Google ресурстарын пайдаланатын информатика курстары технология мен білім берудегі соңғы жетістіктерден хабардар болуы мүмкін дегенді білдіреді [4].

Қорытындылай келе, Google ресурстары информатика курсының оқытушылары мен оқушылары үшін баға жетпес құралға айналды. Бірлесіп жұмыс істеу үшін құжаттарды пайдалану, ақпаратқа оңай қол жеткізу, курс материалдарын икемді басқару, жекелендірілген оқыту және үздіксіз даму арқылы Google ресурстары оқушылардың оқу сапасын жақсартады және олардың арасындағы ынтымақтастық пен байланысты жеңілдетеді.

Google ресурстары информатиканың қарқынды дамып келе жатқан саласына сәйкес келетін инновациялық және қызықты оқыту тәсілін ұсынады. Google ресурстарын информатика курстарына қосу оқушылардың қатысуын, ынтымақтастығын және оқу нәтижелерін жақсарта алатыны анық. Осылайша, мұғалімдер өз сыныптарында Google ресурстарының үлкен әлеуетін зерттеуді жалғастыруы керек және оларды оқушыларын цифрлық дәуірдегі қиындықтарға дайындау үшін пайдалануы керек.

Пайдаланылған әдебиеттер тізімі:

1. Заславская О.Ю. Новые возможности информатизации образования – «ИНТЕРНЕТ ВЕЩЕЙ». Вестник РУДН. Серия: Информатизация образования. 2017; Т. 14, № 2: 140 – 147.
2. Горбунова Н.В., Фоминых Н.Ю. Тенденции развития компьютерно ориентированной среды иноязычной профессиональной подготовки будущих специалистов в

области информатики и вычислительной техники. Вестник Череповецкого государственного университета. 2015; № 6 (67): 117 – 122.

3. Тулина Е. Введение в Google Classroom [Электронный ресурс] // Newtonnew URL:<https://newtonnew.com/web/vvedenie-v-google-classroom> (дата обращения 08.03.2021)

4. Цифровые инструменты в образовательной деятельности // Study Life URL:<https://www.stdlife.ru/ped/publication/public00033> (дата обращения: 12.04.2021).

ОӘЖ 004.056.57

АҚПАРАТТЫ ҚОРҒАУ

магистр, аға оқытушы Алимбекова А.Т.
Қазақстан, Шымкент қаласы, «Мирас» университеті

Резюме: Данная статья посвящена развитию информационных технологий и актуальности качественного обеспечения информационной безопасности в современном мире. В статье рассматриваются проблемы защиты информации в компьютерных сетях и пути их решения.

Summary: This article focuses on the development of information technologies and the relevance of qualitative information security in today's world. The article deals with the problems of information security in computer networks and solutions.

Қазіргі өмір толығымен ақпараттық технологияларды қолданумен байланысты. Компьютерлер адамға сауда жасауға, төлемдерді төлеуге, операциялар жасауға, зерттеу жүргізуге, электр станциялары мен ғарыш аппараттарын басқаруға көмектеседі. Біздің әрқайсымызда үйде компьютер немесе ноутбук бар. Біз смартфондарды және т. б. азаматтық пайдаланудан басқа, компьютерлер мемлекеттің қорғанысы мен қауіпсіздігін қамтамасыз етуге көмектеседі. Бұл мәтін де компьютерде терілді[1].

Бірақ әр медальдың екі жағы бар, бұл жағдайда екінші жағы-бұл қазіргі қоғам ұмтылатын автоматтандырудың ең жоғары дәрежесі, оны қолданылатын ақпараттық технологиялардың қауіпсіздік деңгейіне байланысты қояды. Адамдардың әл-ауқаты мен өмірі оларға байланысты. Үнемі өсіп келе жатқан ақпаратты өңдеу процестерін автоматтандыру мәселесін шешуге мүмкіндік беретін компьютерлік жүйелерді жаппай қолдану бұл процестерді агрессивті әсерлерге өте осал етті және ақпараттық технологияларды тұтынушыларға жаңа проблема - ақпараттық қауіпсіздік мәселесін қойды.

Бұл мәселенің өзектілігін растайтын мысалдарды интернеттен сансыз табуға болады. Мысалы, бұл арнайы қызметтер мен әртүрлі министрліктердің сайттарын бұзу, қоғамдық адамдардың шоттарын бұзу, шоттардан ақша ұрлау, Құпия ақпаратты ұрлау. Көптеген әртүрлі вирустық бағдарламалар бар. Ресейде қолданылатын барлық бағдарламалық жасақтаманың 60% - дан астамы "қарақшылық" болып табылады. Үй пайдаланушылары өздерінің жеке компьютерлері үшін қымбат операциялық жүйелерді өте сирек сатып алады, оларды торренттерге жүктегенді жөн көреді.

Әрбір бұзу, әрбір вирус, әрбір сәтсіздік шабуылдаушы компаниялар үшін шығын болып табылады. Шығындар жүздеген миллион долларға жетуі мүмкін.

Плюс беделді жоғалту. Бірақ көбінесе сәтсіздіктердің немесе вирустық шабуылдардың себептері мифтік зұлым хакерлер емес, олардың қызметкерлері. Кездейсоқ немесе қасақана қателіктер, немқұрайлылық-бұл мәселелердің барлығы да ақпараттық қауіпсіздік мүдделерінің саласы болып табылады.

Ақпараттық технологиялардың қауіпсіздігі саласында қалыптасқан жағдай техникалық прогрестің бұрыннан белгілі жағымсыз ерекшелігін тағы бір рет растайды, кейбір мәселелерді шешу барысында жаңаларын, кейде одан да күрделілерін тудырады.

Жоғарыда айтылғандардың барлығы ақпаратты қорғалған өңдеудің өзектілігін айқын көрсетеді. Ақпараттық қауіпсіздікті қамтамасыз етудің сапалы жүйелерін құру қажеттілігі қазіргі қоғамның маңызды проблемасы болып табылады.

Жалпы, ақпараттық технологияларда қауіпсіздік ұғымы ақпараттың үш негізгі сипаттамасын – қол жетімділікті, тұтастықты, құпиялылықты сақтауды білдіреді[2]. Бұл ақпараттық қауіпсіздіктің классикалық үштігі деп аталады. Ақпараттың әр сипаттамасын сақтау үшін өзіндік тәсіл, өзіндік шешім қажет. Бұл жаңа проблемаларды тудырады, өйткені тепе-теңдікті сақтау керек. Мысалы, егер сіз құпия құжаттарды өртесеніз, онда олардағы ақпараттың құпиялылығы жүз пайызды құрайды. Бірақ қол жетімділік пен тұтастық анық зардап шегеді.

Әрине, көптеген елдерде ұйымдардағы ақпараттық қауіпсіздікті мемлекет реттейді. Бірақ барлық заңдарды орындау үшін оларды қалай және қаншалықты орындау керектігін түсіну керек. Сондықтан ақпаратты қорғаудың барлық мәселелерін келесі нормативтік актіні оқу арқылы шешу мүмкін емес.

Әр түрлі ұйымдардың алдында тұрған ақпараттық қауіпсіздік мәселелерінің бірі-компьютерлік жүйелердегі құпия ақпаратты рұқсатсыз қол жетімділікті қорғау. Компьютерлік жүйелердегі ақпаратты қорғау[3] Ақпарат тасымалдаушымен тығыз байланысты емес, оңай және тез көшіріліп, байланыс арналары арқылы берілетіндігіне байланысты бірқатар ерекшеліктерге ие. Сыртқы құқық бұзушылардан да, ішкі құқық бұзушылардан да жүзеге асырылуы мүмкін ақпарат қатерлерінің өте көп саны белгілі.

Ақпаратты компьютерлік желілер арқылы беру процесінде оның қауіпсіздігіне қатысты келесі мәселелер туындауы мүмкін:

- ақпаратты ұрлау-ақпараттың тұтастығы сақталады, бірақ оның құпиялылығы бұзылады;

- ақпаратты өзгерту-берілген ақпарат қандай да бір жолмен өзгереді және адресат мүлдем басқа хабарлама ала алады. Яғни ақпараттың тұтастығы бұзылады;

- ақпаратты бұғаттау-мысалы, Интернет желісіндегі сайтқа DDoS-шабуыл жасау процесінде. Ақпараттың қолжетімділігі бұзылады;

- ақпараттың авторлығын өзгерту-шабуылдаушы әйгілі интернет-дүкеннің веб-сайтын толығымен көшіретін сайт жасайды. Әлеуетті сатып алушылар оған ақша аударады, бірақ, әрине, олар ешқандай өнім алмайды.

Бұл ақпараттың қауіпсіздігіне төнетін қауіптердің бірнешеуі ғана.

Криптография-ақпаратты қорғаудың ең тиімді әдістерінің бірі. Қазіргі шифрлау алгоритмдері соншалықты күшті, оларды бұзу үшін миллиондаған жылдар қажет. Сонымен қатар, олар іс жүзінде автоматтандырылған жүйенің жұмысына әсер етпейді[4]. Деректерді криптографиялық түрлендіру деректердің құпиялылығын қамтамасыз етудің ең тиімді құралы болып табылады. Берілген ақпараттың тұтастығы мен түпнұсқалығын тексеру үшін электрондық қолтаңбаны пайдалануға болады. Сонымен қатар, электрондық қолтаңба ыңғайлы, өйткені ол ұйымның заманауи құжат айналымындағы нақты қолтаңбаны алмастыра алады.

Ақпаратты қорғау үшін қол жетімділікті шектеу сияқты әдіс қолданылады. Әр түрлі пайдаланушыларға олар орындайтын тапсырмалар спектріне байланысты қорғалатын ақпаратқа қол жеткізу үшін әр түрлі құқықтар беріледі. Мысалы, ұйымның барлық қызметкерлеріне жүйелік әкімші құқықтары берілмеуі керек. Олардың кез-келгені бәрін саналы түрде немесе кездейсоқ бұзады.

Желіні рұқсатсыз кіруден қорғауға назар аудару керек. Ол үшін брандмауэрлерді қолданыңыз. Олар әдетте кәсіпорынның жергілікті желісі мен Интернет желісінің шекарасында орнатылады. Бұл жағдайда екі брандмауэрді қою ұсынылады. Біреуі Интернет желісі мен өз желісінің шекарасында, екіншісі-жеке желі мен құпия ақпарат таралатын желі сегменті арасында[5].

Ақпаратты қорғау әдістерінің тізімі толық емес. Сондай-ақ, бақыланатын аймақтың белгіленуі, құпия ақпаратты өңдейтін бөлменің инженерлік-техникалық күзеті, осы бөлмеге кіруді шектеу және т.б. бар. Ақпараттық қауіпсіздікті қамтамасыз етудің кең ауқымды әдістерін қолдану ғана әртүрлі қауіптерден сенімді қорғауды қамтамасыз ете алады.

Ақпараттық өріске қауіп төніп тұрғанына қарамастан, оны сенімді түрде қорғауға болады. Деректердің құпиялылығы мен тұтастығын қамтамасыз ету техникалық, бағдарламалық және құқықтық деңгейде арнайы шаралар қабылдау арқылы жүзеге асырылады.

Алайда, қабылданған барлық шаралар сәйкесінше деректерді беру жылдамдығына және еңбек өнімділігіне әсер етуі мүмкін, сондықтан қорғаныс архитектурасын таңдағанда әрдайым деректерді беру және өңдеу тиімділігі мен олардың қауіпсіздігі арасында таңдау жасау керек.

- Мұндай қорғаныс құралдары бар:
- Вирустық шабуылдардан;
- Рұқсат етілмеген ішкі немесе сыртқы қол жетімділіктен;
- Электрондық цифрлық қолтаңба;
- Компьютерлік желілерде қорғау;

Антивирустық қорғаныс. Ақпараттық жүйелер өрісіне енетін және бағдарламалық жасақтамаға әртүрлі дәрежеде зиян келтіруі мүмкін оның көшірмелерін жасайтын шағын бағдарламалар бар. Мұндай бағдарламалар вирустар деп аталады, олар жүйеде жүктелген деректермен бірге пайда болуы немесе оған сыртқы дискілерден кіруі мүмкін. Ақпаратты осындай қауіптен

қорғау жүйелерде антивирустарды орнату арқылы жүзеге асырылады, олардың таңдауы өте кең[6].

Рұқсатсыз кірудің алдын алу әдістері. Ақпаратқа қол жеткізе алатын пайдаланушылар шеңберін тарылту бірнеше процедураларды орындау арқылы жүзеге асырылады.

Жүйе абоненттерін бірегей нөмірлер немесе кодтар бойынша анықтауға болады, идентификаторлар берілгеннен кейін жүйе оларды аутентификациялайды (түпнұсқалығын тексереді), содан кейін пайдаланушылардың әртүрлі ақпаратқа қол жеткізу деңгейін анықтайтын авторизация жүргізіледі.

Электрондық цифрлық қолтаңба. Бұл қорғау әдісі ақпараттың авторлық құқығын сақтау үшін қолданылады. Хабарлама жіберілген кезде арнайы кодпен шифрланады, алушы бастапқы кодты арнайы кілттің көмегімен шифрланған таңбалармен салыстырады, егер олар біріктірілсе, онда деректер шынайы болады.

Компьютерлік желілерде қорғау. Интернетке қауіпсіз шығу үшін корпорацияның жергілікті желісі мен ғаламдық желі арасында арнайы экрандар (брандмауэрлер) орнатылады, олар желінің шартты түрде бөлінген екі бөлігі арасында пакеттік деректермен алмасу ережелерін анықтайды. Қорғаудың бұл түрін бағдарламалық жасақтамада да, техникалық деңгейде де жүзеге асыруға болады[7].

Криптографиялық қорғау. Жоғары құпиялылық туралы ақпарат арнайы кодтармен шифрланған. Криптография-қорғаудың өте сенімді әдісі, өйткені сіз шифрланған деректерді үнемі өзгеріп отыратын арнайы кілттің көмегімен ғана пайдалана аласыз.

Пайдаланылған әдебиеттер тізімі:

1. Бузов Г.А. Защита от утечки информации по техническим каналам: Учебн. пособие / Бузов Г.А., Калинин С.В., Кондратьев А.В.- М.: Горячая линия - Телеком, 2015..
2. Малюк А.А. Введение в защиту информации в автоматизированных системах: Учебн. пособие для вузов / Малюк А.А., Пазизин С.В., Погожий Н.С. - М.: Горячая линия - Телеком, 2014.
3. Снытников А.А. Лицензирование и сертификация в области защиты информации. - М.: Гелиос АРВ, 2015.
4. Хорев А.А. Защита информации от утечки по техническим каналам: Учебн. пособие. - М.: МО РФ, 2016.
5. Язов Ю.К. Основы методологии количественной оценки эффективности защиты информации в компьютерных сетях. - Ростов-на-Дону: Издательство СКНЦ ВШ, 2016.
6. Будников С.А., Паршин Н.В. Информационная безопасность автоматизированных систем: Учебное пособие, издание второе, дополненное -Издательство им."Е.А.Болховитинова, Воронеж, 2017.
7. Щеглов А.Ю. Защита компьютерной информации от несанкционированного доступа. - С.-П., 2015.

КОРПОРАТИВТІК МУЛЬТИСЕРВИСТІК ЖЕЛІЛЕРДІҢ АҚПАРАТТЫҚ ҚАУІПСІЗДІГІ

7M06103 – «Информатика және компьютерлік ғылымдар» БББ магистранты
Алқабай Л.Б.

Ғылыми жетекшісі – т.ғ.к, қауымдастырылған профессор Кошкинбаева М.Ж.
«Мирас» университеті, Шымкент қ., Қазақстан

Резюме: В данной статье рассмотрена информация об обеспечении информационной безопасности корпоративных мультисервисных сетей и видах услуг.

This article discusses information about the information security of corporate multiservice networks and types of services.

Мультисервистік желі-бұл дауысты, бейне кескіндерді және деректерді тасымалдауға қабілетті бірыңғай желі. Мультисервистік желілердің пайда болуы мен дамуының негізгі ынталандыруы меншік құнын төмендетуге, күрделі, бай мультимедиялық қолданбалы бағдарламаларды қолдауға және желілік жабдықтың функционалдығын кеңейтуге ұмтылу болып табылады. Бұл мақаланың мақсаты — Cisco Systems және 3Com жетекші өндірушілері ұсынатын мультисервистік желі технологияларының мүмкіндіктерін, құрылыс тұжырымдамасын, пайдалану мысалдары мен жабдықтарын ұсыну.

Желілік қауіпсіздік - [1]Cisco қауіпсіздік дөңгелегі (Cisco қауіпсіздік дөңгелегі) қауіпсіздік жүйесінің эволюциясын жақсы сипаттайды (сурет 1).

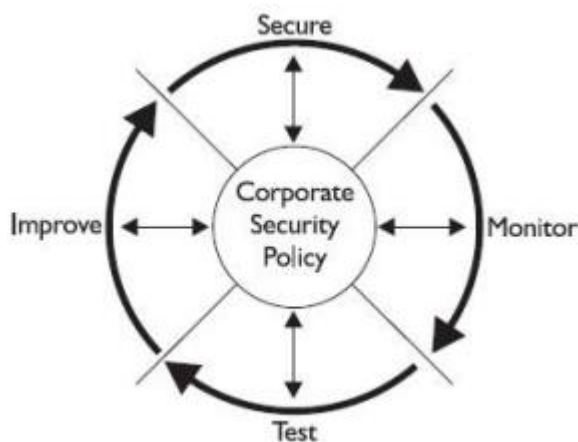

Сурет 1 – Cisco Security Wheel

Мультисервистік желілердің ерекшелігі – бір байланыс арнасы арқылы мәтіндік, графикалық, бейне және дыбыстық ақпаратты жіберу мүмкіндігі. Әдетте мультисервистік желілерді ұсынатын компаниялар[2] IP мекенжайлары арқылы қажетті ақпараттың барлық түрлерін жіберуге мүмкіндік беретін кілтті шешімдерді жасайды.

Техникалық тұрғыдан белгілі бір ақпарат түрлерін беру үшін жеке ішкі жүйелер құрылады, ал деректерді беру үшін коммутаторлар, маршрутизаторлар

және сигнал күшейткіштер қолданылады. Нәтижесінде желі тұрақты, үлкен жүктемелерге төтеп береді және перифериялық құрылғыларға орталық серверге мүмкіндігінше жылдам кіруге мүмкіндік береді.

Техникалық қорғаудың тиімді құралдарын қолданыңыз

Брандмауэрлер қорғаныстың бірінші желісі болып табылады және ішкі және сыртқы желілер арасында кедергілер тудыратын толығымен алмастырылмайды. Брандмауэр аппараттық, бағдарламалық құрал немесе гибридті болуы мүмкін. Қолданбалы деңгейдегі желіаралық қалқандар (веб-бағдарламалардың брандмауэрлері) веб-ресурстарды қорғау үшін сақтық шарасы ретінде пайдаланылады.

Вирусқа қарсы бағдарламалық құралды таңдаған кезде зиянды бағдарламаның жасырын болуын анықтай алатын және әртүрлі деректер ағындарында - хабарламалардағы, желідегі және веб-трафиктегі, файлдар қоймасындағы[3], веб-порталдардағы зиянды әрекетті анықтауға және блоктауға мүмкіндік беретін шешімдерге артықшылық беру керек. . Таңдалған бағдарламалық қамтамасыз ету файлдарды нақты уақыт режимінде тексеруге ғана емес, сонымен қатар бұрын тексерілген файлдарды автоматты түрде талдауға мүмкіндік беруі маңызды, бұл қолтаңба дерекқорын жаңарту кезінде анықталмаған қауіптерді ертерек анықтауға мүмкіндік береді.

Сондай-ақ динамикалық файлдарды тексеру үшін кірістірілген оқшаулау («күм жәшігі») бар антивирустық қорғау жүйелерін мұқият қарастырыңыз. Олар корпоративтік электрондық пошталардағы зиянды файлдарды қызметкерлер ашқанша анықтап, блоктай алады.

SIEM шешімдері зиянды әрекетті, инфрақұрылымды бұзу әрекеттерін, нақты уақытта шабуылдаушы барын анықтауға және қауіптерді бейтараптандыру үшін жылдам шаралар қабылдауға мүмкіндік береді.

Deep Network Traffic Analysis (Nta) жүйесі – бұрын анықталмаған бұзу оқиғаларын анықтауға ғана емес, сонымен қатар нақты уақытта желілік шабуылдарды бақылауға мүмкіндік беретін кеңейтілген трафикті бақылау шешімі.

Мамандандырылған анти-DDoS қызметтері кіріс трафикті аномалияларға талдауға және дер кезінде шабуылдардың алдын алуға мүмкіндік береді.

Сондай-ақ, компанияңыздың бағдарламалық құралды жаңартуды қолдауын мұқият бақылауды ұсынамыз, мысалы, орталықтандырылған патч пен жаңартуды басқару жүйесін пайдалану.

Көп сервистік желі анықтамалық желіден және кіру желісінен тұрады. Анықтамалық желіні құруды SDH, DWDM, ATM, IP, MPLS TECHNOLOGY көмегімен жасауға болады. Анықтамалық мультисервистік желі мультисервистік тасымалдауды қамтамасыз ететін және қазіргі заманғы байланыс желілерімен біріктіретін мультисервистік платформаларға негізделуі мүмкін.

Мультисервис платформасы смарт-оптикалық тас жолдың бойымен тікелей трафиктің өтуін ұйымдастыра отырып, әртүрлі типтегі трафикті өткізіп, басқара алады. Платформа IP қызметтерін ұсыну кезінде QoS-ті қамтамасыз

ететін, трафикті дәстүрлі өндеуді қамтамасыз ететін және оператор деңгейінің қателеріне төзімділігі мен масштабталуына ие болатын WPS ФУНКЦИЯСЫН қолдайды. Мультисервистік платформа әртүрлі параметрлердің кең ауқымын кезең-кезеңімен құруды және қызметтердің жаңа түрлерін икемді орналастыруды қарастырады.

Кәсіпорынның ақпаратты қорғау жүйелері шабуылдың кез келген түрін көрсетуі керек:

- хакерлердің бұзу әрекеттері;
- құпия деректерге рұқсатсыз кіру, соның ішінде HDPE;
- зиянды (бағдарламалық) инфекциялар: вирустар, трояндар, құрттар;
- шпиондық бағдарламаларды, жарнамалық бағдарламаларды жүктеп алу және орнату;
- спам, фишингтік шабуылдар;
- веб-сайттарды (CMS), әлеуметтік желілердегі корпоративтік топтарды бұзу.

Бұл ретте кәсіпорынның деректерін қорғау үшін қолданылатын құралдар мен технологиялар кәсіпорынның ақпараттық жүйелерінің (АЖ) қалыпты жұмысына[4], соның ішінде уәкілетті пайдаланушылар үшін АЖ деректерінің қолжетімділігіне кедергі жасамауы керек. Жалпы, кәсіпорын деректерін қорғаудың кешенді жүйесі келесі талаптарға сай болуы керек:

- рұқсат етілген, сәйкестендірілген пайдаланушылар үшін қолжетімділік;
- тұтастық, яғни сұрауға қайтарылған ақпараттың толықтығы мен сенімділігі;
- қауіпсіздік – пайдаланушының қол жеткізу деңгейіне сәйкес деректерді қамтамасыз ету.

Кәсіпорынның деректерді қорғау технологиясы мыналарды білдіреді:

- брандмауэрлерді пайдалану (бағдарламалық қамтамасыз ету және аппараттық қамтамасыз ету) – заманауи шешімдер VPN-ді конфигурациялауға, антивирустық бағдарламалық қамтамасыз етумен біріктіруге мүмкіндік береді;
 - пошта порттарын, прокси-серверлерді жабу арқылы антивирустық қорғауды орнату (әдетте зиянды бағдарламаларды анықтаудың әртүрлі әдістері бар 2-3 антивирустық бағдарламалар бір уақытта қолданылады);
 - шабуылды анықтау жүйесін (ID) конфигурациялау;
- Ақпараттық қауіпсіздікті басқарудың бірыңғай консолін жасаңыз.

Пайдаланылған әдебиеттер тізімі:

1. “Cisco 2811 Integrated Services Router”, электронный ресурс на www.cisco.com.
2. “Cisco Catalyst 2960 Series Switches”, электронный ресурс на www.cisco.com.
3. “Cisco Aironet 1200 Series Access Points”, электронный ресурс на www.cisco.com.
4. “Cisco IOS IPS Configuration”, электронный ресурс на www.cisco.com

ОПИСАНИЕ И СРАВНИТЕЛЬНЫЙ АНАЛИЗ МЕТОДОЛОГИЙ ПОТОКОВОГО И БЛОЧНОГО ПРОГРАММИРОВАНИЯ

магистрант ОП 7М06103 – «Информатика и компьютерные науки» Алпысбаева А.А.,
научный руководитель - к.ф.-м.н., доцент Роговой А.В.
Университет «Мирас», г. Шымкент, Казахстан

Түйін: Жұмыс ағындық және блоктық бағдарламалау парадигмаларын зерттеді. Оқытушылар мен білім алушылардың қатысуымен эксперимент жүргізілді. Эксперимент нәтижелері бойынша бағдарламалау парадигмаларының деректерін салыстырмалы талдау жүзеге асырылды.

Summary: The paper examines the paradigms of flow-based and block programming. An experiment was conducted with the participation of teachers and students. Based on the results of the experiment, a comparative analysis of these programming paradigms was implemented.

Потоковое программирование - это парадигма визуального программирования, изобретенная в начале 1970-х годов. Она обычно определяется как сеть «процессов черного ящика», которые взаимодействуют друг с другом, передавая данные в виде сообщений. Потоковое программирование - это методология, которая направлена на многократное использование кода и асинхронную обработку [1]. Основным преимуществом этой парадигмы является то, что эти черные ящики могут быть переставлены различными способами, что обеспечивает возможность повторного использования компонентов. Таким образом, вместо того, чтобы создавать все с нуля, можно создавать с использованием уже существующих компонентов, что делает потоковое программирование экономически эффективным.

На рисунке 1 показана простая диаграмма потокового программирования, которая содержит процессы (А, В и С). Каждый процесс может иметь либо входные, либо выходные порты. В этом случае процесс А имеет два выходных порта О1 и О2, процесс В имеет входной порт IN1 и выходной порт О3, а процесс С имеет два входных порта IN2 и IN3. Эти процессы соединены друг с другом через соединители (ограниченные буферы) - М, N и Т.

Данные передаются в виде информационных пакетов (IP). В любой момент времени каждый IP-адрес либо принадлежит одному процессу, либо передается от одного процесса к другому. Когда какой-либо процесс получает IP-адрес, код процесса используется для управления IP-адресом. Этот код, присвоенный процессу, не виден внешнему миру, что делает процесс похожим на черный ящик. Текущий процесс выводит IP-адрес через свой выходной порт для передачи его следующему процессу. Пропускная способность разрешенных IP-адресов одновременно для данного соединения фиксирована. Кроме того, процессам предоставляется эксклюзивный доступ к другим ресурсам, таким как их собственное пространство для хранения, параметры, блоки управления и т.д., и они не могут быть общими.



Рисунок 1 - Простая диаграмма потокового программирования

Потоковое программирование использует когнитивные навыки дизайнеров, одновременно поддерживая прогрессивное поэтапное развитие. Приложения, разработанные с использованием потокового программирования, надежно работали в течение длительного времени (почти 40 лет), подвергаясь постоянным изменениям из-за изменений в оборудовании, программировании, бизнесе и административных областях [2].

Отношения между процессами носят скорее кооперативный, чем иерархический характер. Потоковое программирование выполняет задачи быстро и легко, делегируя задачи из одного блока в другой.

Потоковые среды разработки могут формировать многочисленные шаблоны, просто изменяя соединения блоков без изменения кода в блоках. Эта характеристика настраиваемой модульности обеспечивает преимущество при разработке кода. Потоковая парадигма была успешно реализована с использованием таких языков программирования, как Java, C# и C++.

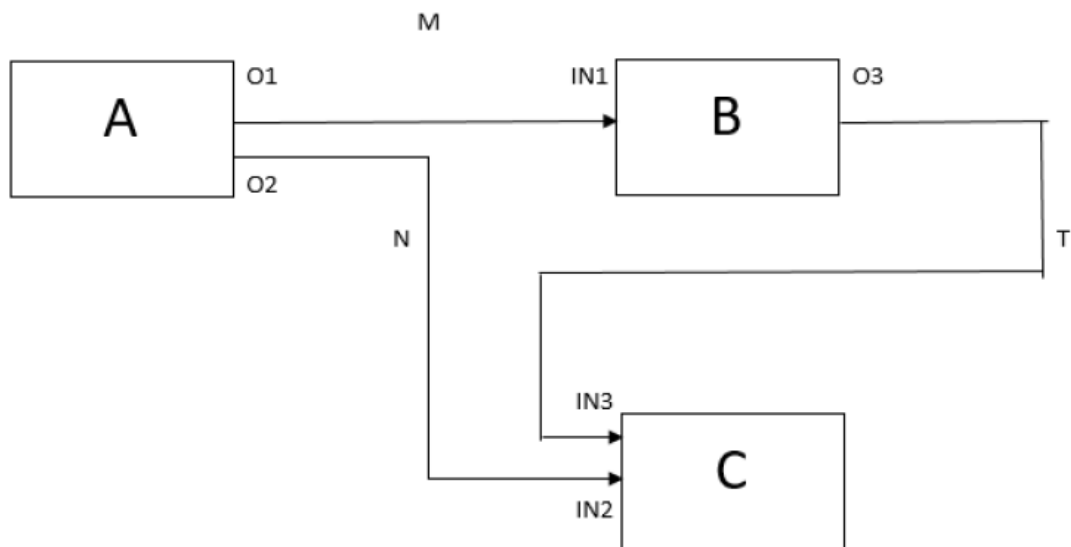
Среды разработки на основе блочного программирования превратились в широко используемый обучающий этап в образовательной области, позволяющий новичкам разобраться в том, как программировать. Парадигма блочного программирования постепенно осваивается специалистами предметной области для создания программирования для конечных пользователей. Это особенно очевидно с развитием другой эры инструментов, таких как «Scratch», «Snap!» и «Blockly».

В блочном программировании последовательность блоков, сгруппированных вместе, образует лексическую структуру программы. Блок может быть либо блоком объявления, либо блоком инструкций, блоком структуры управления, математическим блоком и т.д. Языки программирования, основанные на блоках, используют метафору примитива программирования как части головоломки и механизм перетаскивания, который подает визуальные сигналы пользователю о том, как и где можно использовать команды. Учащиеся могут собирать рабочие программы,

используя только мышь, объединяя инструкции и получая визуальную (а в некоторых случаях и звуковую) обратную связь, информирующую пользователя о том, является ли данная разработка законной. В случае если два блока не могут быть соединены для формирования содержательной синтаксической артикуляции, среда не позволяет им соединиться вместе, тем самым ограничивая любые синтаксические ошибки, однако, сохраняя процесс построения программ последовательным образом. Этот компонент особенно применим в при обучении основам программирования, поскольку сторонники графического программирования утверждают, что отсутствие синтаксиса языка является ключевым элементом, который повышает его пригодность для учащихся младшего возраста.

Наряду с использованием блочной формы, существуют и другие визуальные сигналы, помогающие начинающим разработчикам, включая блоки разного цвета или использование надписей на естественном языке на блоке для обозначения его функции. Блоки могут быть окрашены либо в соответствии с их соответствующими функциями, либо по различным категориям. Пользователи легко ориентируются по категориям. Эти визуальные особенности делают компьютерные программы на основе блоков более простыми в использовании и относительно удобными для пользователей.

Среды программирования «Logo Blocks» и «Bridge Talk» были ранними формами блочной парадигмы программирования, причем «Logo Blocks» был первым блочным языком, разработанным в 1995 году, который тогда назывался «программированием на основе строительных блоков». Эти два языка определили подход к блочному программированию, который с тех пор стал использоваться как часть многих известных сред программирования, таких как «Alice», «Scratch» и многие другие, которые широко классифицируются как часть вводных курсов программирования. Однако только после разработки «Scratch», техника блочного программирования стала по-настоящему хорошо известна.

Среда, основанная на блоках, предоставляла учащимся открытые исследовательские пространства, предназначенные для развития воображения и творческих упражнений, таких как повествование историй и построение игр. Несмотря на общие интерфейсы, которые разделяют среды на основе блоков, они также обладают такими качествами, как ориентация на начинающих программистов, особенно учащихся начальной или средней школы, отражение синтаксиса и структуры текстовых языков программирования и фокусировка на программах, которые имеют отношение к повседневной жизни пользователя.

Тем не менее, по мере того, как пользователи набираются опыта и начинают создавать более масштабные программы, они сталкиваются с двумя проблемами блочного программирования: блоки занимают больше места на экране, чем текстовые языки, и перетаскивание блоков из палитры происходит медленнее, чем написание текста. Однако есть ряд причин, по которым преподавателям нравится использовать среды блочного программирования.

1. Легкость в освоении и практически полное отсутствие предварительных знаний: в основном приходится перетаскивать блоки, чтобы создать и выполнить их программу. Это помогает как преподавателям, так и обучающимся.

2. Отсутствие синтаксических ошибок. Это также помогает как преподавателям, так и студентам. Преподаватели, которые не имеют большого опыта, как правило, могут быстро понять и освоить блочное кодирование.

3. Среда, основанная на блоках, помогает в изучении концепций программирования, таких как структуры управления, операторы, события и т.д. Это также поощряет экспериментирование. Кодирование на основе блоков просто до такой степени, что оно просит своих пользователей просто попробовать несколько блоков, чтобы посмотреть, что произойдет.

Нами был произведен эксперимент по анализу использования потокового и блочного программирования преподавателями и обучающимися. Результаты разделены на четыре части: «Различные типы анализа», «Операции пользователей и затраченное время», «Результаты опроса» и «Данные участников» для обоих выпусков. Результаты для обоих парадигм программирования статистически не отличаются, как определено вычислением статистических характеристик в большинстве анализов, и, следовательно, объединены, за исключением раздела «Операции пользователей и затраченное время», в котором данные представлены двумя способами - с видеоуроком и без него (где разница в результатах была высоким). В целом, было отмечено, что между двумя средами не было статистически значимых различий с точки зрения удобства использования и эффективности.

Разработка нового языка программирования, который полностью удовлетворит начинающих программистов, может быть очень сложной задачей. Начинающие программисты не будут прилагать усилий для изучения синтаксиса или структуры языка программирования, как это необходимо делать в случае текстового языка программирования. Они хотели бы максимально упростить свою задачу, а также сократить время обучение до минимума. Это допускает эволюцию языка, которая крайне маловероятна в традиционных текстовых языках. На данный момент среды потокового и блочного могут получить дальнейшее развитие с учетом опыта пользователей и предложений по существующим средам. Выводы:

1. Использование блочного программирования помогает начинающим программистам анализировать данные и выполнять программные задачи.

2. Нами было проведено сравнение двух наиболее распространенных парадигм визуального программирования – потокового и блочного.

3. Результаты показали отсутствие существенных различий между данными парадигмами программирования с точки зрения удобства использования и эффективности.

Список использованной литературы

1. Тюгашев А.А. Основы программирования. Часть I. – СПб: Университет ИТМО, 2016. – 160 с.

2. Иванов С.О., Ильин Д.В., Большаков И.Ю. Сравнительное тестирование языков программирования// Вестник Чувашского университета.- 2017.- № 3.- С. 222-227.

ОӘЖ 004.43

ҚАЗІРГІ БАҒДАРЛАМАЛАУ ТІЛДЕРІ ЖӘНЕ ОЛАРДЫ ТАПСЫРМА ТҮРЛЕРІ БОЙЫНША ЖІКТЕУ

ф.-м.ғ.к., аға оқытушысы Бақтибаев К.О.
«Мирас» университеті, Шымкент қ., Қазақстан

Резюме: В данной статье рассмотрена информация о современных языках программирования, их особенностях и их классификации по типам задач.

Summary: This article discusses information about modern programming languages, their features and their classification by type of tasks.

Бағдарламалау тілдері бағдарламаларды жазатын ресми ережелер жиынтығын білдіреді.

Ең үздік бағдарламалау тілдерінің тізімі мынадай:

1. Javascript
 2. Python
 3. Go
 4. Java
 5. Kotlin
 6. PHP
 7. C#
 8. Swift
 9. R
 10. Ruby
 11. C и C++
 12. Matlab
 13. TypeScript
 14. Scala
- JavaScript

Python қарапайымдылық пен қуатты құралдарды біріктіреді. Оны кез келген дерлік бағдарламаның прототипін жасау үшін пайдалануға болады.

Python-көптеген мәселелерді шешу үшін қолданылатын белсенді дамып келе жатқан сценарий тілі. Python жұмыс үстелі мен мобильді қосымшаларды құруда пайдалы, ол үлкен көлемдегі ақпаратпен жұмыс істеу үшін, веб-сайттар мен басқа да әртүрлі жобаларды әзірлеу кезінде қолданылады, сонымен қатар машиналық оқытуда қолданылады. Бұл бағдарламалау тілін Spotify және Amazon сияқты танымал ірі корпорациялар қолданады (мысалы, деректерді талдау және ұсыныс алгоритмдерін құру үшін), YouTube және тіпті Уолт Дисней. Нәтижесінде Python әртүрлі салаларда өз орнын тапты-оны Әртүрлі күрделіліктегі көптеген есептерді шешу үшін пайдалануға болады.

Java — Sun Microsystems компаниясы әзірлеген және 1995 жылы 23 мамырда ресми түрде шығарылған объектіге бағытталған бағдарламалау тілі[1].

Java бағдарламалау тілдерінің бар отбасылары:

- Стандартты басылым.
- Кәсіпорын басылымы.
- Шағын басылым.
- Карта.

Java кодына мысалы ретінде 1 суреттен көруге болады.

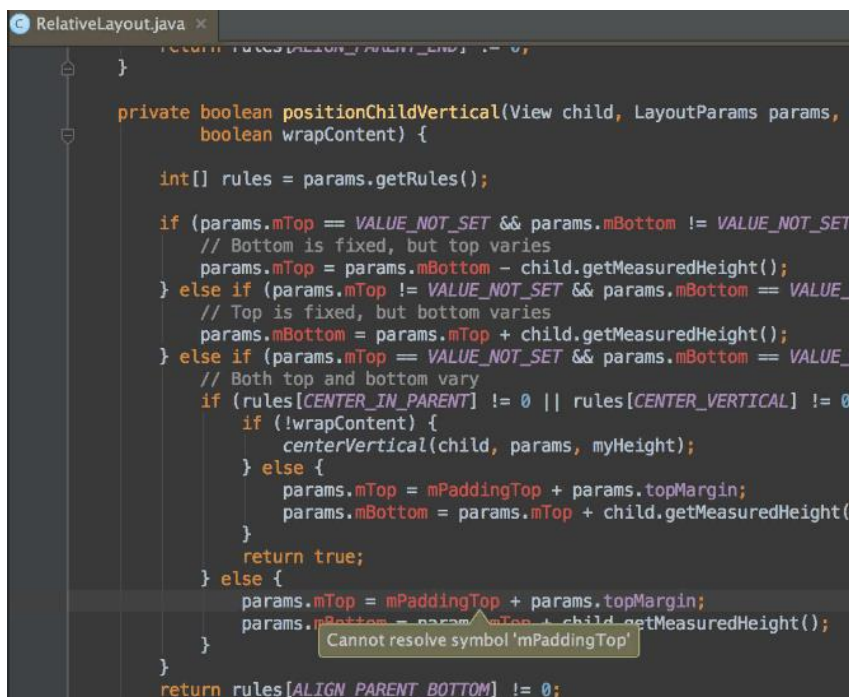

```
RelativeLayout.java x
}
return rules[ALIGN_PARENT_BOTTOM] != 0;

private boolean positionChildVertical(View child, LayoutParams params,
boolean wrapContent) {

    int[] rules = params.getRules();

    if (params.mTop == VALUE_NOT_SET && params.mBottom != VALUE_NOT_SET)
        // Bottom is fixed, but top varies
        params.mTop = params.mBottom - child.getMeasuredHeight();
    } else if (params.mTop != VALUE_NOT_SET && params.mBottom == VALUE_NOT_SET)
        // Top is fixed, but bottom varies
        params.mBottom = params.mTop + child.getMeasuredHeight();
    } else if (params.mTop == VALUE_NOT_SET && params.mBottom == VALUE_NOT_SET)
        // Both top and bottom vary
        if (rules[CENTER_IN_PARENT] != 0 || rules[CENTER_VERTICAL] != 0)
            if (!wrapContent) {
                centerVertical(child, params, myHeight);
            } else {
                params.mTop = mPaddingTop + params.topMargin;
                params.mBottom = params.mTop + child.getMeasuredHeight();
            }
            return true;
        } else {
            params.mTop = mPaddingTop + params.topMargin;
            params.mBottom = params.mTop + child.getMeasuredHeight();
        }
    }

    return rules[ALIGN_PARENT_BOTTOM] != 0;
}
```

Сурет 1 – Java коды

Swift-бұл Apple әзірлеген қуатты, бірақ үйренуге оңай бағдарламалау тілі. Ол iOS және macOS қосымшаларын, сондай-ақ теледидар мен watchOS қосымшаларын жасау үшін кеңінен қолданылады[2]. Apple қолданбаларын жасау үшін басқа тілдерді пайдалануға болатынына қарамастан, Swift таңдаулы және ұсынылатын тіл болып табылады, өйткені оның коды дизайн бойынша қауіпсіз және найзағай жылдамдығымен бағдарламалық жасақтаманы жасауға мүмкіндік береді.

Swift бағдарламалау қосымшасын 2 суреттен көруге болады.

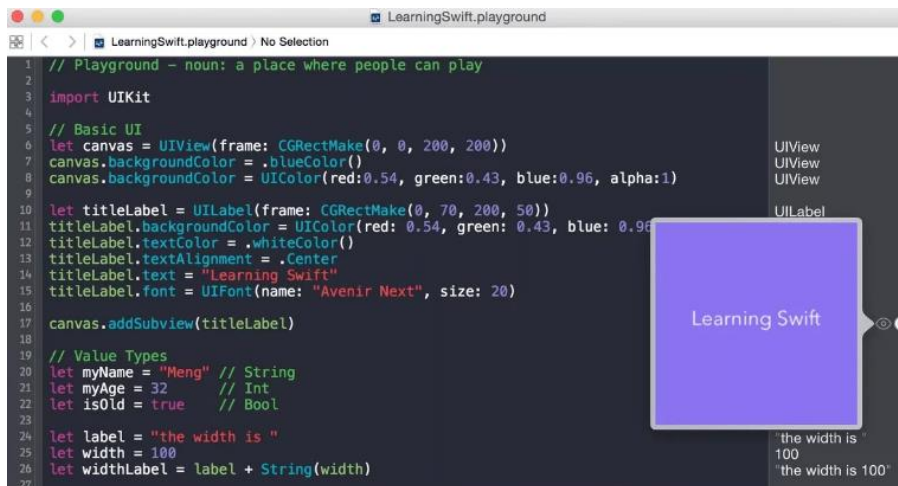

Сурет 2 – Swift бағдарламалау қосымшасы

TypeScript-бұл ең жақсы бағдарламалау тілдерінің тізімдері үшін жаңа, бірақ ол жетістікке жетеді. Оны 2012 жылы Microsoft компаниясы жасаған және үлкен кодтық базаларға жақсы сәйкес келетін JavaScript-тің терілген нұсқасы. TypeScript клиенттің де, сервердің де мәтінін енгізетін [3] JavaScript негізіндегі жобаларды құру үшін қолданылады, бұл қателерді анықтауға және жүйелік мәселелердің алдын алуға көмектеседі. TypeScript бағдарламалау ортасын 3 суреттен көруге болады.



Сурет 3 – TypeScript бағдарламалау ортасы

Scala-ең жақсы нысан және функционалды бағдарламалау тілдерін бір арнайы жоғары тілде біріктіретін жалпы мақсаттағы Java типтік қауіпсіздік Виртуалды машина тілі. Scala үлкен және күрделі қолданбалардағы қателерді азайту және жою үшін өте қолайлы. Ол объектіге бағытталған және функционалды бағдарламалауды қолдайды.

Бағдарламашылар Scala-ны әдетте Java қолданатын кез-келген тапсырма үшін қолдана алады. Scala-күрделі тіл, бірақ бұл күрделілік оған икемділік береді. Scala қолданатын компанияларға Netflix, Twitter және New York Times кіреді. Scala бағдарламалау тілін 4 суреттен көруге болады.

Котлин-JetBrains әзірлеген статикалық терілген тіл, оның синтаксисі Java тіліне қарағанда мәнерлі және қысқа. Жоғары деңгейлі функциялар, лямбда өрнектері, операторлардың шамадан тыс жүктелуі, жол шаблондары және т.б. сияқты функциялардың арқасында [4] Kotlin Java-ға қарағанда көбірек мүмкіндіктерге ие. Java және Kotlin өте үйлесімді болғандықтан, оларды бір жобада бірге пайдалануға болады.

```
11 import java.io.File
12 import scala.io.Source
13 import scala.collection.mutable.Map
14
15 class SpellCorrector {
16   var wordCounts : Map[String, Int] = Map()
17   val alphabets = ('a' to 'z').toSet
18
19   def train(trainFile : File) = {
20     val lines = Source.fromFile(trainFile) mkString
21     val wordREPattern = "[A-Za-z]+"
22     wordREPattern.r.findAllIn(lines).foreach( txtWord => {
23       val word = txtWord.toLowerCase
24       if (wordCounts.keySet contains(word)) {
25         wordCounts(word) = wordCounts(word)+1
26       } else {
27         wordCounts += (word -> 1)
28       }
29     })
30   }
31
32   def getSplittedCombinations(word : String) : Set[(String, String)
33     (0 to word.length).map( idx => (word.substring(0, idx), word.s
34
35   def getEditOneSpellings(word: String) : Set[String] = {
36     val splits = getSplittedCombinations(word)
37     val deletes = splits.map( s => if (s. 2.length>0) {s. 1+s. 2.s
```

Сурет 4 – Scala бағдарламалау тілі

Пайдаланылған әдебиеттер тізімі:

1. JavaScript в примерах и задачах / Алексей Васильев. – Москва :Издательство «Э», 2017 – 720 с. – (Российский компьютерный бестселлер).
2. <https://it-ros.ru/news/986-20-samyh-populjarnyh-jazykov-programmirovanija-dlja-izuchenija-v-2023-godu.html>
3. Яков, Файн Angular и TypeScript. Сайтостроение для профессионалов / Файн Яков. - М.: Питер, 2018. - 481 с.
4. Kotlin in Action, Dmitry Jemerov and Svetlana Isakova. February 2017 ISBN 9781617293290 Русский перевод: Kotlin в действии, Жемеров Д. Б., Исакова С. С., ДМК-Пресс, 2018 г. ISBN 9781617293290.

GENERATOR OPERATING MODES BY VOLTAGE

Т.ғ.к., аға оқытушысы Балабеков М.О. және аға оқытушы Султамуратов Б.
«Мирас» университеті, Шымкент қ., Қазақстан

Түйін: Бұл мақалада кернеу бойынша генератордың құрылым, өзгеру процессі мен жұмысының режимдері қарастырылған.

Резюме: В данной статье рассматриваются структура, технологический процесс и режимы работы генератора по напряжению.

The main task of the generator with external excitation is to create the greatest possible oscillation power at a given frequency with a sufficiently high efficiency. The useful oscillatory power P is determined by the ratio of the resistances of the electronic device and the load, and with the selected electronic device – only by the equivalent resistance of the load, the role of which is performed by the oscillatory circuit. A change in the resistance of R_e causes a change in currents, voltages and capacities in the circuits of an electronic device, i.e. a change in the operating mode of the generator by voltage. The dependence of any parameter of the generator on the load resistance is called the load characteristic of the generator. The main parameters of the generator are: oscillatory power P , efficiency (η), input power P_0 , anode (collector) currents and output voltage.

The dynamic characteristic of the generator is the dependence of the instantaneous current values in the circuit of any electrode of an electronic device on the voltages at all electrodes with their simultaneous change and the presence of load resistance in the output circuit. The dynamic characteristics of the generator are based on the static characteristics of the electronic device.

Under normal operation, the generator should develop rated power at rated voltage and $\cos\varphi$, while heating the windings and steel of the stator and rotor should not exceed the permissible values[1].

With an increase in the generator voltage, losses in the stator steel increase in a quadratic relationship, and in order to maintain the temperature of the stator windings within acceptable limits, losses in copper, and consequently, the stator current and generator power must be reduced. When the voltage decreases against the rated voltage at the same power, the stator current will increase. Therefore, in order to maintain the temperature of the stator windings, the generator power must be reduced. According to the PTE, the operation of turbo generators with a voltage deviation within $\pm 5\%$ of the nominal is allowed.

Normal operating modes of the generator are those modes in which it operates with nominal parameters or with deviations from them within acceptable limits. The nominal parameters include active power, stator voltage and current, rotor current, power factor, frequency, temperature and pressure of the cooling medium (thermal state).

The thermal state of the generator is determined by the heating of the active parts, depending on its design, load and efficiency of the cooling system. Under

normal conditions, to ensure long-term operation of the generator, the nominal parameters must be strictly maintained. If the values of the cooling medium temperature or pressure differ from the nominal value in the direction of cooling deterioration, then the long-term permissible values of the rotor and stator currents should also be reduced.

All generators allow operation with rated power when the voltage changes within $\pm 5\%$ of the nominal and permissible values of frequency change.

The nominal power factor of the generator when calculating the design is determined by the conditions of efficiency and reliability of the generator and is normalized. For turbo generators, the values of the nominal power factor range from 0.8 to 0.9. The power factor is the ratio of the nominal active power to the full power and is numerically equal to the cosine of the angle between the current and the stator voltage in the nominal mode of operation of the generator. It characterizes the ability of the generator at an acceptable electromagnetic and thermal voltage (without overheating of the windings and active parts) to generate reactive power along with a given active power.

Depending on the load resistance, the operating modes of the generator are distinguished by tension: optimal, understressed and overstressed.

The mode of operation of the generator at the optimal value of the load resistance is called optimal, critical or boundary. The geometric location of the critical mode points is called the critical mode line[2].

Since the dynamic characteristic $i_A=f(e_A, e_C)$ is a straight line, the output (anode or collector) the current repeats the excitation voltage in form. In the optimal mode, the anode current pulse is sinusoidal with a slightly blunted tip due to the appearance of a small grid current.

The mode of operation of the generator at a resistance less than optimal is called understressed. In the under-stressed mode, the voltage drop on the U'A load is less than in the optimal mode.

Characteristic signs of an understressed mode are:

- low voltage drop on the U'A load;
- large residual voltage at the eMIN output electrode ;
- high output electrode current (I_A or i_K) and high power output (P_A or P_K) at the output electrode;
- low current of the control electrode (I or i_K); underloading of the control electrode, hence the name – understressed mode;
- sinusoidal, pointed pulse of the output current;
- small oscillatory power P - and efficiency of the generator output circuit, which limits the use of under-stressed mode in frequency multiplication cascades and grid modulation.

The mode of operation of the generator with a load resistance greater than the optimal one is called overstressed. In transistor generators, it is called saturation mode. In this mode:

- a large voltage drop U_A on the load, since a large R_e ;
- low residual voltage at the output electrode ($e_A.MIN$ or $e_C.MIN$);

- small output current (I_A or i_K)
- high current of the control electrode (I_C or i_K).

According to the voltage mode in the network, generators often operate with a power factor other than the nominal one. However, the basic condition must be met — the heating of the stator winding and steel and the heating of the rotor winding should not exceed their heating in normal mode with permissible voltage changes at the generator terminals[3].

The most visual representation of possible operating modes with a power factor other than the nominal one is given by the permissible loads diagram or the power diagram. The main power diagram is the diagram corresponding to the operation of the generator at rated voltage. In its simplest form, it can be depicted based on the vector EMF diagram constructed for the nominal mode (Fig. 1).

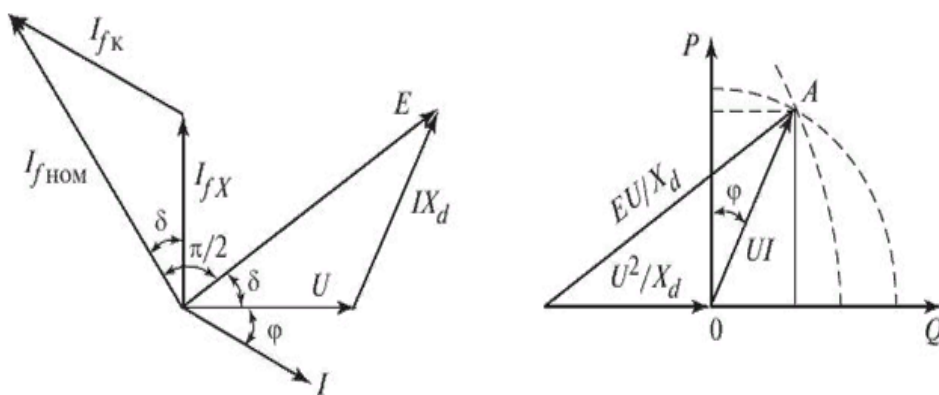

Figure 1 - Vector diagram of EMF and excitation currents (a) and capacities (b)

Due to the independence of the excitation current regulation, the voltage regulation process of an asynchronous turbo generator has an electromagnetic character, not related to the electromagnetic moment, slip, angular position of the rotor, and is always stable, therefore static stability is determined by the stability of electromechanical processes. The necessary reserve of static stability is provided in an area that is limited only by the permissible currents of the stator and rotor windings (fig. 2).

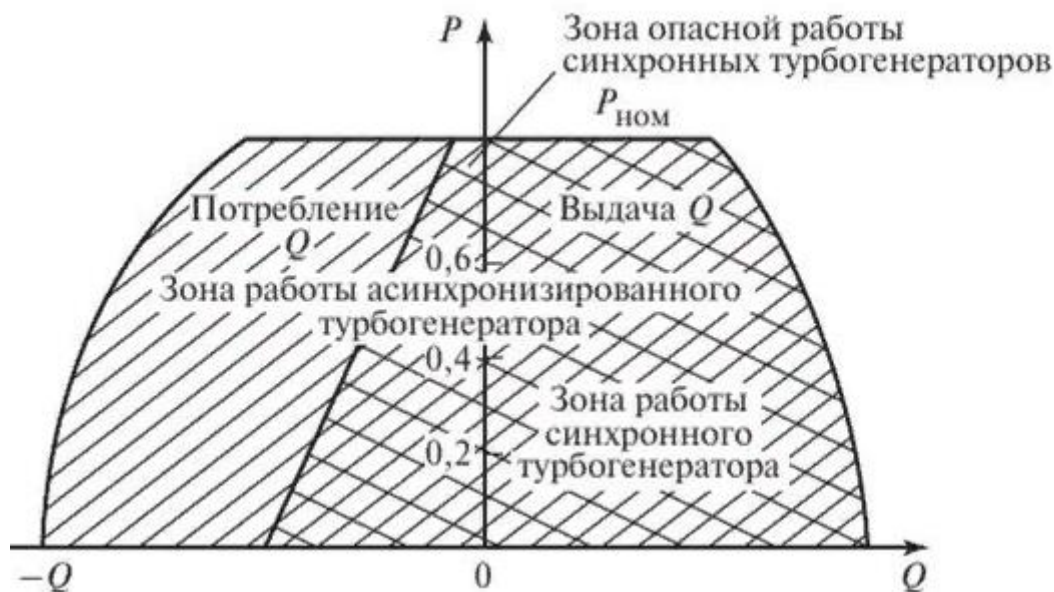

Figure 2 – The permissible currents of the stator and rotor windings

List of references:

1. Гавриленко, И.И. Радиопередающие устройства; -, 2014. - 368 с.
2. Бернштейн Э. А., Рудяченко Н. К. Импульсные радиопередающие устройства (проектирование и расчет); -, 2013. - 226 с.
3. Вольман В.И. Справочник по расчету и конструированию СВЧ полосковых устройств, 2014. - 588 с.

УДК 338

**СИСТЕМЫ МОТИВАЦИИ СОТРУДНИКОВ ОРГАНИЗАЦИИ,
СООТВЕТСТВУЮЩИЕ НОРМАМ СЕГОДНЯШНЕГО ДНЯ**

Әбіләзім Тоғжан Ерсіңқызы, DBA (Докторант)

Научный руководитель: Амирбекова Диана Кайратовна, PhD, ассоциированный профессор
АО «Казахстанско-Британский технический университет», Казахстан

Существуют разные системы мотивации сотрудников касательно организации. Существует очень много исследований о системе мотивации сотрудников организации. Существуют гипотезы что самой основной мотивацией сотрудников организации всегда остается заработная плата. В современном мире люди хотят принадлежат к сотрудникам определенной организации, имеющий престиж и звание.

Деятельность книжной корпорации представляет собой полный законченный цикл работ – от создания рукописи того или иного издания до доведения его до заинтересованного потребителя. Для обеспечения полноценного процесса в составе корпорации задействованы редакции, производственные, дизайнерские структуры, технические службы, IT-центр, полиграфическое производство, маркетинговые, финансовые службы, книготорговая сеть и др. [1, с. 22]

Основное направление деятельности компании – издание учебной литературы для общеобразовательных школ республики. Исходя из этого, главной задачей сотрудников корпорации является – максимальное вхождение в учебный процесс за счет разработки и издания качественной литературы, отвечающей всем действующим программным требованиям и способность оставаться на плаву в жесткой конкурентной среде. Мотивирующая к высоким результатам в работе установка, сложившаяся в коллективе – каждый на своем участке, рабочем месте, в силу должностных обязанностей должен обеспечить полноценное, продуктивное исполнение своей работы.

Эта установка требует от каждого сотрудника постоянного повышения своего профессионального уровня, владение информацией о ситуации в конкурентной среде, знание конъюнктуры рынка, новшеств в издательской и книготорговой деятельности, системное изучение читательского спроса. Высокие результаты в работе сотрудников, креативные идеи, предложения отмечаются руководством корпорации на системной основе материальным вознаграждением и бонусами. Такой подход и четко выстроенная система в последовательности действий взаимосвязанных структур на сегодняшний день обеспечили корпорации положение одного из крупнейших издателей учебной, справочной, энциклопедической и художественной литературы в РК.

Думаю, что в процессе прохождения практики я смогла определить для себя суть деятельности книжной корпорации, мотивационные аспекты в работе коллектива, процессы, движущие к получению высоких результатов и востребованного на рынке продукта.

Системы мотивации могут быть разными в зависимости от отрасли и страны сотрудников. Система мотивации сотрудников используется для улучшения и повышения квалификации персонала организации. Мотивация сотрудников организации включает в себя стимулирование поведения конкретного человека. То есть руководитель должен помочь создать направления для своего сотрудника.

Каждый руководящий член организации персоналом должен выбрать для него наиболее подходящий метод для побуждения активного интереса сотрудников в достижении общей цели. Мотивация сотрудника организации приводит к работе, выполненной с удовольствием, которая приносит радость. Насильственно невозможно достичь хорошего результата от сотрудников организации. Признавать и поощрять сотрудников является ответственной работой для организации. Для этого нужно учесть какое количество и качество труда было произведено сотрудником организации. Поэтому правильно выбранная система мотивации в отношении сотрудников организации играет особо важную роль.

Система мотивации сотрудников организации – это единый комплекс мероприятий, направленный на стимуляцию внутренних ценностей и удовлетворение потребностей персонала, которая стимулирует к желанию трудиться во благо организации. Система мотивации сотрудников состоит из

двух основных компонентов таких как компенсационная и не компенсационная система. [2, с. 34]

Компенсационная система состоит из оплаты труда, страховка, выплата при нетрудоспособности, платы за сверхурочную работу, компенсация при потере места, оплата за равнозначный получаемый доход. Не компенсационная система состоит из таких методов как совершенствование морального состояние, разные комплексы программ для улучшения квалификации и эрудиции, предложение на занятие лидирующих позиций. А также мероприятия для поднятия самооценки и поддержки коллектива с помощью организации корпоратива. Постановление правильных целей и задач, контролирование их выполнения. Однако эти методы не предполагают никаких выплат.

Система мотивации сотрудников должна внедряться в организацию пошагово. Во-первых, должны быть правильно поставлены цели и задачи организации. Во-вторых, должна быть организована фокус группа. В-третьих, должен быть внедрен план системы стимулирования сотрудников. После чего этот план должен быть утвержден. Нужно разработать программу вознаграждения сотрудников организации за достижение целей. То есть это все организует готовую систему мотивации сотрудников организации. Это все должно быть документировано. По необходимости должна быть внесена корректировка в систему мотивации сотрудников организации. По окончанию работ должен быть анализ. [3, с. 98]

Данная система мотивации сотрудников организации должна быть внедрена постепенно во избежание шокового восприятия им сотрудниками организации. Система мотивации сотрудников организации должна повысить эффективность работы сотрудников организации и улучшения трудоспособности. Основной гипотезой является то, что денежная мотивация сотрудника организации всегда остается лидером. Существуют давно устоявшиеся виды мотивации сотрудников для любой организации. Самая первая и основная мотивация для сотрудников организации – это, материальный вид мотивации. Материальный вид мотивации подразумевает выплачиваемый денежный эквивалент. Данный вид мотивации должен быть использован касаясь индивида, но не всей команды.

Во время нематериального вида мотивации сотрудник испытывает эмоциональную выгоду, устраняет комплексы, приобретает душевное равновесие, помогает признать собственное достоинство. Положительные стимулы приобретаются благодаря положительной мотивации.

Мотивация бывает внешней и внутренней. Неблагоприятное действия ведут к наказанию сотрудника, а одобрительное воздействие на сотрудника предполагает благо и ведет к нужному достижению целей. Внутренняя мотивация подразумевает индивидуальное развитие стимула у сотрудника. Выполнение точных задач для сотрудника подразумевает моральное спокойствие.

Однако, сотрудник может быть неудовлетворен данной выгодой. Поэтому внешние мотивационные рычаги недостаточны при внутренней мотивации для

достижения благо. Внешняя мотивация сотрудника нужна для развития и активизации внутренней мотивации. Достичь этого возможно, при системной оценке применяемыми способами, а также с помощью конкретных методов.

Мотивация и стимулирование отличающиеся понятия друг от друга. Мотивация труда это пробуждение сотрудника к более эффективной работе. Стимулирование является внешним воздействием на конкретного сотрудника по специальности для того, чтобы он или она работала намного лучше для повышения производительности.

Примерами мотивации сотрудника можно рассмотреть следующие действия руководителей как:

- Пять персонала организации будут вознаграждены двойном окладом за проделанную работу за квартал;
- Выставить фотографию лучшего сотрудника на доску почета организации;
- Процентные надбавки в размере 2-3% от личных продаж.

Примером стимулирования можно считать следующее:

- Сотрудник не выполнивший план месячной реализации останется без премии;
- Сотрудник не может уйти с рабочего места, не закрыв годовой отчет.
- Если сотрудник не удовлетворен своей работой он или она имеет права написать заявление об увольнении.

По данным примерам мотивации и стимулирования можно вспомнить метод “кнута и пряника”. Мотивация помогает сотруднику раскрыть желание работать, а стимуляция принуждает заниматься трудом даже в отсутствии желание.

Но стимуляция не должна быть приоритетом так как именно по этой причине люди в основном увольняются с работы. Множество сотрудников оставаясь на не любимой работе ощущают неприязнь. В некоторых случаях этот метод необходим для сотрудников, плохо справляющихся со своей работой. [4, с. 41]

Во многих случаях работодатели используют стимуляцию так как она не требует дополнительных затрат и энергии. Однако стимуляция вызывает стресс у сотрудников организации. В последствии это приводит к тому, что сотрудник плохо работает и происходит много увольнений, что является огромным минусом для организации.

По этой причине нужно совмещать эти методы, однако надо делать больше уклон на мотивационный метод. Поэтому только тогда работодатель сможет воссоздать эффективный коллектив, персонал, который сможет работать в среде здоровой конкуренции. [5, с. 11]

Существуют фундаментальные группы мотивационных методов. Они делятся на две основные группы, такие как: денежная и нематериальная мотивация сотрудников организации. Для того чтобы сохранить в коллективе хороший кадр нужно создавать разные методы, в том числе и нематериальные.

Каждая мотивационная группа включает в себя важные методы мотивации такие как:

- Система поощрений, что включает в себя премию, бонусы и надбавки. Сотрудник осознает, что за добросовестную и качественную работу он или она получает определенное вознаграждение.

- Система штрафов, определяется по итогам плохих результатов.

Нематериальный метод мотивации включает в себя огромный спектр методов, таких как:

- Профессиональный рост. Сотрудник будет пытаться быть более продуктивнее чем остальные работники для того, чтобы достичь карьерный рост.

- Благоприятная рабочая атмосфера. Когда коллектив дружный, команда ни на что не отвлекается кроме работы и повышается эффективность трудоспособности.

- Обеспечение работой и совокупность социальных выплат. Социальный пакет привлекает сотрудников при поиске работы и в дальнейшей остается хорошей мотивацией.

- Корпоративные мероприятия. Любые мероприятия, например спортивные могут сплотить команду, раскрыть сотрудников с лучшей стороны.

- Репутация организации. Работа в самой известной организации стимулирует продуктивное сотрудничество.

- Программы профессионального обучения. Это является отличной возможностью улучшить навыки повышая собственную квалификацию и ценность в организации.

- Поддержка работодателя. Для похвалы от руководителя могут использовать доску почета и онлайн сайты организации.

Список может быть разный и более или менее длинный. Однако каждый руководитель выбирать самый подходящий метод для своей организации чтобы достичь большего с наименьшими затратами.

Также существуют формы мотивации сотрудников организации.

- Неизменным номером один в любом списке остаются зарплата сотрудника.

- Внутренние льготные системы организации: премия, дополнительная оплата за стаж сотрудника, развозка персонала, медстраховка.

- Моральная поддержка сотрудников.

- Повышение квалификации за счет обучения сотрудников и карьерный рост.

- Построение доверия между сотрудниками без каких-либо психо-административных ограждений.

Руководитель должен мотивировать сотрудников, первого сотрудника может заинтересовать карьера, второго деньги и третьего третье. Не всем руководителям одинаково известно, как работать с данной системой, поэтому требуется много времени и пройденных ошибок. Если в организации есть

сотрудники с огромным желанием работать это уже половина успеха. Однако после полученного опыта новички перестают интересоваться рабочей рутинной и становятся абсолютно ленивыми сотрудниками. Это показывает, что любой работник проходит разные стадии мотивации, также бывают спады настроения и желания. Руководители должны уметь подстраивать методы улучшения работы с сотрудниками.

Список использованной литературы:

1. https://www.audit-it/terms/trud/motivatsiya_personala.html
2. <https://in-scale.ru/blog/vidy-motivacii-personal>
3. <https://bitcop/blog/motivacija-personala-kak-poluchit-maksimum-jeffektivnosti>
4. <https://inttech.kz/sistema-motivacii-personal>
5. <https://www.hr-director.ru/article/66612-qqq-17-m3-razrabotka-sistemy-motivatsii-personal>

УДК 37.026

**ОҚУШЫЛАРДЫҢ БІЛІМ САПАСЫН АРТТЫРУДА БІЛІМ БЕРУ
КОНТЕНТТЕРІН ПАЙДАЛАНУ ТИІМДІЛІГІ**

Досжанов Баянали Амантаевич, Жаналиева Ляззат Молдашевна, Мусагулова Гулнур
Шакизадаевна

Қорқыт Ата атындағы Қызылорда университеті, Қызылорда, Қазақстан

Аннотация: В данной статье рассматривается роль информационных и коммуникационных технологий в повышении качества обучения школьников по общеобразовательным предметам. Использование электронного образовательного контента при обучении создает положительную мотивацию к обучению, развивает интеллектуальную сферу личности, формирует навыки в определенных видах деятельности.

Ключевые слова: информационно-коммуникационные технологии, электронный образовательный контент, повышение качества образования, обучение, визуальные средства.

Summary: This article examines the role of information and communication technologies in improving the quality of schoolchildren's education in general subjects. The use of electronic educational content in training creates a positive motivation for learning, develops the intellectual sphere of the individual, and forms skills in certain activities.

Key words: information and communication technologies, electronic educational content, improving the quality of education, training, visual aids.

Қазіргі ХХІ ғасыр білім мен ғылым дамыған кезеңінде әрбір мемлекеттің басты міндеті - ұрпағының саналы, озық ойлы, өз ісінің білімді, өнегелі азаматы болуы. Білім беру жүйесі әлемнің тұтас бейнесін, сонымен қатар осы бейнені білдіретін байланыстардың, құбылыстар мен процестердің тереңдігін түсінетін білімді, интеллектуалды дамыған тұлғаны қалыптастыруға бағытталған. Өткен ғасырда өмір сүрген Ұлы Абайдың: «Адам баласы адам баласынан ақыл, ғылым, ар, мінез деген нәрселермен озады» - деген сөздері бүгінгі күні ұрпақтың алға ұмтылуына бәсекеге қабілетті болып қалыптасуына қазірдің

өзінде маңызы зор. Әрбір оқушы өз мектебінде шыңдалады. Мектептегі білім – әрбір тұлғаның елінің дамуына қосатын үлесінің алғашқы қадамы.

Орыс педагогі К.Д.Ушинский: «Қазіргі заман талабына сай, әр мұғалім, өз білімін жетілдіріп, ескі бірсарынды сабақтардан гөрі, жаңа талапқа сай инновациялық технологияларды өз сабақтарында күнделікті пайдаланса, сабақ тартымды да, мәнді, қонымды, тиімді болары сөзсіз» деген. Мектептегі оқу процесінің негізгі мақсаты – оқушылардың әлеммен өзара әрекеттесу тәсілдерін игеруге, өзгермелі әлемде өмір сүруге негіз болатын өзіндік оқу дағдыларын қалыптастыру. Бұл жөнінде Қазақстан Республикасы «Білім туралы» Заңының 8-бабында «Білім беру жүйесінің басты міндеттерінің бірі – оқытудың жаңа технологияларын енгізу, білім беруді ақпараттандыру, халықаралық ғаламдық коммуникациялық желілерге шығу» деп атап көрсеткен[1]. Білім беру жүйесінің алдында оқыту үдерісінің технологияландыру мәселесі қарастырылып, оқытудың әртүрлі технологиялары талданып, жаңашыл ұстаздардың іс – тәжірибесі зерттеліп, мектеп тәжірибесіне енгізіліп келеді. Жаңа технологиялар оқушылардың белсенділігін арттырып, олардың сапалы білім алуына ықпалын тигізуде.

Кез келген пәнді оқытуда жаңа ақпараттық технологияларды пайдаланудың басты мақсаты - оқушыларға білім алу үдерісінде көмектесу. Сондықтан пән мұғалімдерін дайындауда тек информатика курсы оқытуда пайдалану ғана емес сонымен қатар, барлық пәннің оқу бағдарламасында ақпараттық технологияларды қолданылуын жүзеге асырылуын баса назар ұстауы қажет. Пән мұғалімдері:

- Қолданбалы бағдарламаларды жетік меңгеру;
- Ақпаратты іздеу, жүктеу, өңдеу, сақтау үдерістерін меңгеру;
- Ақпараттық технологияларды қолдануды қосымша оқытуды жүзеге асыру;
- Оқушының білім деңгейін анықтайтын компьютерлік тестік бағдарламаларын еркін меңгеру қажет.

Қазіргі кезде электрондық оқулық, компьютерлік тапсырмалар, түрлі платформалар, білім беру контенттерін мұғалімдер өздері құрып, сабақ барысында пайдалана алады. Білім беруді ақпараттандыру үдерісін жүзеге асырудағы өзекті мәселелердің бірі электронды білім беру контенттерін сапалы түрде дайындау болып отыр. Электронды білім беру контенттері дегеніміз ақпаратты түсіндіруде мәтіндер, кестелер, мультимедиа, графиканы қолдана отырып жасалған көрсетілімдер. Ал оларды оқыту үдерісінде қолдану сапалы білім берудің бірден бір маңызды құралы болып отыр. Себебі сабақта мұғалімнің түсіндірмесі мен оқулықты пайдалану қазіргі заман талабын қанағаттандырмайды. Ғалымдардың деректері бойынша біз ақпараттың басым көпшілігін көру арқылы қабылдаймыз.

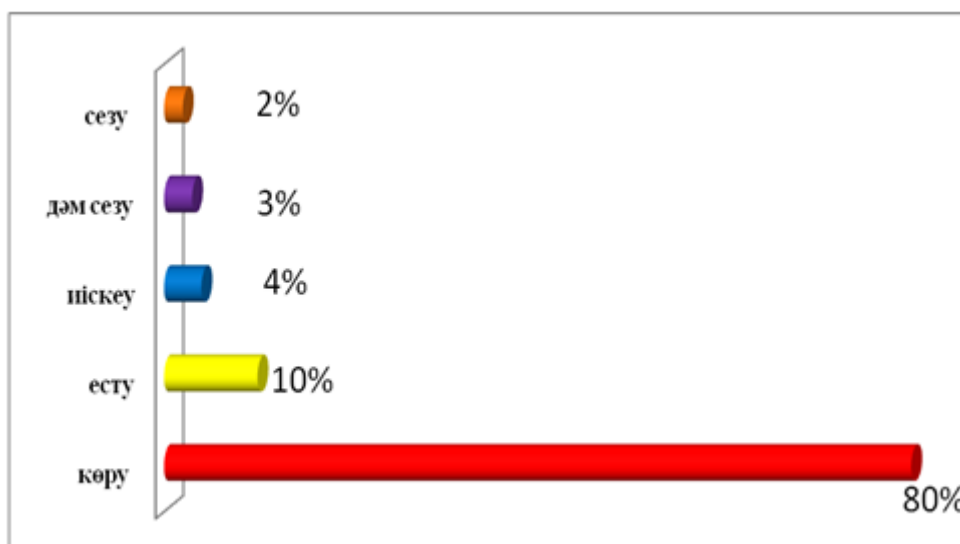

Сурет 1 - Адамның әр түрлі сезім мүшелері арқылы қабылдауы

Бұл диаграммада оқушылардың ақпаратты көру арқылы қабылдау үдерісі жоғары екенін байқаймыз және тақырыпты меңгертуде оқушыларға әртүрлі электронды білім контенттерін пайдалану қажет екендігін дәлелдейді. Электронды білім беру контенттерін арнайы программалау жасақтамаларында жасауға болады. Атап айтатын болсақ CMS, WordPress т.б. Бірақ кез келген пән мұғалімі бұл бағдарламалау тілдерімен жұмыс жасай алмайды. Білім беру контенттерін пән мұғалімдері Microsoft office пакетінің құрамындағы бағдарламалар көмегі арқылы тақырыбына сәйкес электронды контент жасай алады. Мысал ретінде қарастыратын болсақ, PowerPoint бағдарламасында 5-сыныптарға арналған «Айналамыздағы ақпарат» тақырыбына түрлі интернет желісіндегі дайын ресурстарды, плаформаларды пайдалануға болады. Бірақ тақырыпты меңгертуде мұғалім өз шеберлігімен сабақ жоспарын құрап, көрсетілімдер, видео, графикалар түрінде көрсете алады. Сонымен қатар бұл бағдарлама мүмкіндіктерін пайдалана отырып, сөзжұмбақтар, тест тапсырмаларын және гиперсілтемелерді қолданып, түрлі тапсырмалар әзірлей алады.

Гипермәтіндік сілтемелер жасау арқылы «жоғалған әріпті кірістіру, сол әріпті табу, сөздерді оқу ережелеріне сәйкес бөлу және т.б.» сияқты жаттығулары бар әртүрлі тренажерларды жасауға болады.

Оқушыларға білім беруде оқу контенттерін кең көлемде пайдалану білім сапасын арттырудың маңызды көзіне айналды. Оқушылардың есте сақтау қабілетін жақсарту үшін бейне-сабақ құрастырылып, сабақ барысында пайдалана алады. Сонымен қатар, оқытушы сыныпқа пайдалы білім беру үшін тараулар бойынша білім контенттерін жасап білім деңгейіне, оқушылардың ынтасын арттыруға, оқу нәтижелеріне үлкен әсер етеді.

Электронды білім контенттерімен жұмыс жасау түрлеріне мыналар жатады:

- оқушыларды сабақ барысында жаңа ақпараттық технологиялармен жұмыс істеуге;

- жаттығуларды жеке орындау арқылы оқушының қаншалықты тақырыпты меңгергенін анықтауға болады;

- оқушылар компьютер, интербелсенді тақталармен жұмыс жасауды еркін меңгереді;

- бекіту, ширату, тест т.б жұмыстарды тексеру барысында өтілген материалды кім білетіні, кім дайындап, кім түсінетіні бірден белгілі болады;

- оқушыларға берілген өзіндік тапсырмаларды орындау барысында өздеріне қажетті ақпаратты қалай таңдай алатынын, әртүрлі дерек көздерден іздейтінін, әртүрлі әдебиеттерді зерттей алатынын көрсетеді.

Бұл жұмыс түрлері талдау, пайымдау, салыстыру, логикалық қорытынды жасай білу, жаңа шешімдер іздеу сияқты дағдыларды дамытуға ықпал етеді. Сонымен қатар, өздік іс-әрекетке қатысу оқушылардың танымдық қызығушылығын қалыптастырады, оқуға жағымды мотивацияны қалыптастырады, жеке тұлғаның интеллектуалдық саласын дамытады, белгілі бір іс-әрекеттегі іскерлік пен дағдыны қалыптастырады [3].

Электронды білім беру контенттерін сабақта жүйелі пайдалану бірқатар маңызды салдарға әкеледі:

- Сабақта көрнекіліктерді пайдалану деңгейін арттыру.

- Еңбек өнімділігін арттыру.

- Басқа да пәндермен пәнаралық байланыс орнату.

- Пән мұғалімдерінің жетекшілігімен оқу бағдарламаларын құру бойынша оқушылардың өзіндік жұмысын ұйымдастыру мүмкін болады.

- Ақпараттық технологияны жасайтын немесе пайдаланатын мұғалім оқу материалын көрсетуге үлкен көңіл бөлуге мәжбүр. Бұл оқушылардың білім деңгейіне оң әсер етеді.

- Оқушылардың тапсырмаларды орындауда компьютермен жұмыс істеуі құрылғыны емін-еркін игеруіне әкеледі. Бұл болашақта белгілі бір маман иесі болғанда үлкен көмек болары сөзсіз.

Жаңа ақпараттық технологияларды қолдану материалдың мазмұнын айтарлықтай тереңдете алады, осылайша дәстүрлі емес оқыту әдістерін қолдану оқушылардың оқытылатын материалды меңгерудегі практикалық дағдыларын қалыптастыруға айтарлықтай әсер етеді.

Сабақта жаңа ақпараттық-коммуникациялық технологияларды қолдану қазіргі оқу процесінің келесі негізгі міндеттерін шешеді:

- Сабақтағы мұғалім мен оқушылардың іс-әрекетінің мақсаттылығын күшейту.

- Әрбір сабақтың бірінші минуттан соңғы минутқа дейін ұйымдастырушылық айқындылығын жүзеге асыру.

- Оқушылардың танымдық дербестігін, шығармашылық белсенділігін арттыру.

- Оқу үрдісін оңтайландыру.

Жалпы білім беру пәндерін оқытуда заманауи ақпараттық-коммуникациялық технологиялар мен электронды білім беру контенттерін пайдалану бірқатар мәселелерді шешуге көмектеседі:

1. Оқушылардың пәнге деген қызығушылығын арттыру;
2. Оқушылардың оқу үлгерімі мен білім сапасын арттыру;
3. Оқушыларға тек мектепте ғана емес, үйде де өз бетінше оқуға мүмкіндік беру.

Оқыту процесіне ақпараттық-коммуникациялық технологияларды және білім беру ресурстарын енгізу кезінде ең алдымен оқушылардың оң ынтасының артқанын атап өту қажет. Оқушылар өз білімдері мен дағдыларын жаңа жағдайда қолдануға мүмкіндік алады. Компьютер кез келген пәнді оқуға деген қызығушылықты арттыруға көмектеседі және материалды меңгеру процесі әлдеқайда жылдам және оңай жүреді.

Оқушының белгілі бір тарауға құрылған контенттерді ұнатуы, бұл оқушының мүмкіндіктерін кеңейтеді. Ол үшін құрылатын білім контенттерін оқушыға сәйкес оқу стратегияларды қолдануға болады, мысалы: бұл тарауда берілетін білімнің олардың болашағына қалай қатысы барын, оқытылатын ұғымдарды түсіндіру, күнделікті өмірде қолдануға болатынын біледі [4].

Өз еңбектерінде білім беру контенттерін пайдаланудың негізгі төрт санатқа бөлген. Бұл:

- Назар аудару
- Өзектілік
- Сенімділік
- Қанағаттану

Назар аудару бұл мұғалім хабарламасының оқушы қаншалықты жақсы қабылдайтынын білдіреді. Оқушының қызығушылығын арттырып, берілген тақырыпты оңай игеру жолдарын көрсетеді. Өзектілік санаты оқушының алған білімін өмірмен байланыстыра алуы өзекті болып саналады. Оқушылардың білім деңгейі артып, өз білімін дәлелдей алуы, олардың тапсырмаларды орындау кезінде қол жеткізген жетістіктері сенімділікке әкеліп жеткізеді. Ал қанағаттану оқушылардың ішкі және сыртқы ерекшеліктерін қарастырады. Пән мұғалімдері оқушыларға қажет курстарындағы білім беру контенттерін үнемі жаңартып отыруы оқушылардың әртүрлі популяциясына және олардың жеке ерекшеліктеріне байланысты болуы мүмкін [5].

Білім беруде заманауи технологияларды қолдану оқушылардың жеке тұлғасын қалыптастыруға қолайлы жағдай туғызып, қазіргі қоғам сұранысын қанағаттандырады. Оқушылар өз білімдері мен дағдыларын жаңа жағдайда қолдануға мүмкіндік алады. Көптеген компьютерлік технологиялар студенттерге құштарлықпен оқуға мүмкіндік береді, Сонымен, ХХІ ғасыр – жоғары компьютерлік технологиялар ғасыры. Қазіргі бала электронды мәдениет әлемінде өмір сүреді. Ақпараттық мәдениеттегі мұғалімнің рөлі де өзгеруде – ол ақпарат ағынының үйлестірушісі болуы керек. Сондықтан мұғалім оқушылармен бір тілде қарым-қатынас жасау үшін заманауи әдіс-

тәсілдерді, жаңа білім беру технологияларын меңгеруі қажет, компьютер ешқашан мұғалімнің орнын баса алмайды, бірақ ол нағыз көмекші бола алады.

Пайдаланылған әдебиеттер:

1. Қазақстан Республикасы «Білім туралы» Заңы, 8-бап. 2000 жыл.
2. Дахин А.Н. Образовательные технологии: сущность, классификация, эффективность/ А.Н. Дахин //Школьные технологии. – 2007г. - №2.
3. Доллинер Л. Ақпараттық коммуникациялық оқыту технологияларының мәселелері мен болашағы. Информатика негіздері журналы. 2005ж. №1
4. Chesebro & Wanzer, Keller, 2006; <https://core.ac.uk/download/pdf/17246756.pdf>
5. Абилхасимова Ә.Е. Цифрлық білім беру ресурстарын білім беру үдерісінде қолдану. Молодой ученый халықаралық ғылыми журнал. 2020 ж. №14

ӘӨЖ 004.423.45:372.851

MAPLE БАҒДАРЛАМАСЫН ҚОЛДАНУ АРҚЫЛЫ ОҚУШЫЛАРДЫҢ МАТЕМАТИКАЛЫҚ ҚАБІЛЕТІН ДАМУ

Елеусінова Жанна Мирамбекқызы, Досжанов Баянали Амантаевич
Қорқыт Ата атындағы Қызылорда университеті, Қызылорда қ. Қазақстан

Резюме: основы развития математических способностей учащихся с помощью программы Maple включают использование мощного программного обеспечения для углубления понимания учащимися математических концепций и улучшения их навыков решения проблем. Maple предлагает множество преимуществ, таких как предоставление интерактивной платформы для визуализации экспериментов и математических идей, которая позволяет студентам работать со сложными задачами и тестировать свои решения, а также автоматизировать многие утомительные вычисления, связанные с математикой. Кроме того, существуют технические проблемы, связанные с использованием Maple, такие как проблемы с установкой и настройкой, низкая производительность и трудности с пониманием синтаксиса и команд. Студентам может потребоваться дополнительная поддержка или обучение, чтобы преодолеть эти проблемы.

Summary: the basics of developing students' mathematical abilities using Maple include using powerful software to deepen students' understanding of mathematical concepts and improve their problem-solving skills. Maple offers many benefits, such as providing students with an interactive platform to visualize experiments and mathematical ideas, allowing them to work with complex problems and test their solutions and automate many of the tedious math-related calculations. In addition, there are technical difficulties associated with the use of Maple, such as installation and configuration issues, low performance, and difficulties in understanding syntax and commands. Students may need additional support or training to overcome these challenges.

MAPLE-бұл компьютерлік алгебра жүйесі, ол математикалық функциялардың кең спектрін ұсынады, соның ішінде символдық есептеу, сандық талдау және график. Бұл студенттерге күрделі математикалық ұғымдарды елестетуге және есептерді тиімдірек шешуге көмектесетін қуатты құрал. MAPLE-ді сыныпта пайдалану оқушыларға есептеу және проблемаларды шешу дағдыларын дамытуға көмектеседі.

Бағдарламаның интерфейсі пайдаланушыға ыңғайлы және оны әртүрлі қиындық деңгейлерінде математикалық ұғымдарды үйрену үшін пайдалануға болады. MAPLE көмегімен білім алушылар математикалық ұғымдарды

визуалды түрде зерттей алады және әртүрлі сценарийлермен тәжірибе жасауға мүмкіндік беретін модельдер жасай алады. Тәжірибенің бұл түрі әсіресе визуалды және интерактивті әдістермен жақсы оқитын оқушылар үшін пайдалы болуы мүмкін.

Математикалық қабілеттерді дамыту білім берудің ажырамас бөлігі болып табылады, өйткені ол оқушыларға логикалық ойлау мен аналитикалық дағдыларды қажет ететін мәселелерді түсінуге және шешуге мүмкіндік береді. Оқушылардың математикалық қабілеттерін арттырудың бір жолы-технологияны пайдалану. Бұл тұрғыда MAPLE бағдарламасы оқытушылар үшін құнды құрал бола алады.

Оқушылардың математикалық қабілеттерін арттырумен қатар, MAPLE-ді сыныпта қолдану мұғалімдерге сабақ жоспарлары мен бағаларын оңтайландыруға көмектеседі. Бағдарламаны оқушылардың қабілеттері мен оқу стильдеріне бейімделген жеке тапсырмалар, викториналар мен тесттер жасау үшін пайдалануға болады. Бұл сонымен қатар мұғалімдерге оқушылардың үлгерімін бақылауға және оқушыларға қосымша қолдау қажет болуы мүмкін бағыттарды анықтауға көмектеседі.

Оқушылардың математикалық қабілеттерін дамыту мұғалімдер үшін маңызды міндет болып табылады. Maple, математикалық бағдарламалық жасақтама оқушыларға математикалық қабілеттерін әр түрлі жолмен дамытуға көмектеседі.

Maple оқушыларға негізгі математикалық ұғымдарды үйренуге және қолдануға көмектесетін көптеген мүмкіндіктерді ұсынады. Оқушылар Maple-ді негізгі арифметикалық амалдарды орындау, теңдеулер мен графикалық функцияларды шешу үшін қолдана алады. Бағдарламаның функционалдығы оқушыларға проблемаларды шешу дағдыларын дамытуға, сыни тұрғыдан ойлау қабілеттерін жетілдіруге және шешімдерінің дұрыстығын тексеруге мүмкіндік береді [1].

Maple-оқушылардың математикалық қабілеттерін дамыту үшін пайдалануға болатын қуатты математикалық бағдарламалық құрал. Maple-ді оқушылардың математикалық дағдыларын жақсарту үшін қолдануға болатын бірнеше әдістер бар:

1. Негізгі амалдар: Maple қосу, азайту, көбейту және бөлу сияқты негізгі математикалық амалдарды орындау үшін пайдаланылуы мүмкін. Оқушылар Maple-ді теңдеулерді шешу және функцияларды сызу үшін қолдана алады, оларға математикалық ұғымдарды түсінуге көмектеседі.

2. Мәселелерді шешу дағдылары: Maple нақты мәселелерді шешу үшін пайдаланылуы мүмкін, оқушыларға проблемаларды шешу дағдыларын дамытуға көмектеседі. Maple оқушыларға күрделі мәселелермен жұмыс істеуге және олардың шешімдерін тексеруге арналған алаң ұсынады. Maple көмегімен оқушылар өз шешімдерін талдау және бағалау кезінде сыни ойлау дағдыларын дамыта алады.

3. Жетілдірілген мүмкіндіктер: Maple оқушыларға күрделі математикалық есептерді шешуге көмектесетін жетілдірілген мүмкіндіктерді ұсынады.

Мысалы, Maple математикалық амалдарды орындау, дифференциалдық теңдеулерді шешу және сызықтық алгебра бойынша есептеулер жүргізу үшін қолданыла алады. Бұл мүмкіндіктер оқушыларға озық математикалық ұғымдарды түсінуге және математикалық қабілеттерін дамытуға көмектеседі.

4. Көрнекіліктер: Maple математикалық ұғымдарды визуализациялаудың қуатты платформасын ұсынады. Оқушылар Maple-ді математикалық ұғымдарды түсінуге және үйренуге көмектесетін графиктер, анимациялар және интерактивті визуализациялар жасау үшін қолдана алады.

Математикалық қабілеттерді дамыту үшін Maple-ді қолданудың көптеген артықшылықтары бар. Оқушылар математикалық ұғымдарды жақсы түсініп, проблемаларды шешу дағдыларын жетілдіре алады және сыни ойлау қабілеттерін дамыта алады. Сонымен қатар, Maple пайдалану оқушыларға математикалық есептеулерде тиімдірек және дәлірек болуға көмектеседі [2].

Дегенмен, математикалық қабілеттерді дамыту үшін Maple қолданбасын пайдалану да қиындықтарды тудырады. Оқушылар бағдарламаны пайдалану кезінде техникалық қиындықтарға тап болуы мүмкін немесе күрделі математикалық ұғымдарды түсіну қиынға соғуы мүмкін. Сонымен қатар, Maple-дің шектеулі қолдану аясы күрделі математикалық есептерді шешуге жарамсыз болуы мүмкін.

Maple-оқушыларға математикалық қабілеттерін дамытуға көмектесетін қуатты бағдарлама. Maple көмегімен оқушылар математикалық ұғымдар туралы тереңірек түсінік ала алады, проблемаларды шешу дағдыларын жетілдіре алады және сыни ойлау қабілеттерін дамыта алады.

Maple-ді қолданудың басты артықшылықтарының бірі-бұл оқушыларға математикалық ұғымдарды дәстүрлі әдістерді қолдану мүмкін болмайтындай етіп үйренуге және визуализациялауға мүмкіндік береді. Maple интерактивті сипаты оқушыларға әртүрлі сценарийлермен тәжірибе жасауға және өзгерістердің әсерін нақты уақыт режимінде көруге мүмкіндік береді, бұл қызықты оқу процесін қамтамасыз етеді [3].

Сонымен қатар, Maple пайдалану оқушыларға математикалық есептеулерде тиімдірек және дәлірек болуға көмектеседі. Бағдарлама математикамен байланысты көптеген жалықтыратын есептеулерді автоматтандырады, мәселелерді шешуге арналған жоғары деңгейлі есептерге назар аударуға мүмкіндік береді. Уақытты үнемдеуге және олардың жұмысындағы қателіктерді азайтуға көмектеседі.

Математикалық қабілеттерді дамыту үшін Maple-ді қолдану пайдалы болуы мүмкін, сонымен қатар оқушылар бағдарламаны пайдалану кезінде кездесетін кейбір техникалық қиындықтар бар.

Жалпы мәселелердің бірі - оқушылар компьютерлерінде бағдарламалық құралды орнату немесе конфигурациялау қиынға соғуы мүмкін. Бұл әсіресе бағдарламалық жасақтаманы орнатумен немесе компьютерлік бағдарламалаумен таныс емес оқушылар үшін қиын болуы мүмкін.

Оқушылар тап болуы мүмкін тағы бір техникалық мәселе-Maple кейде баяу жұмыс істеуі немесе жауап бермеуі мүмкін, әсіресе үлкен деректер

жиынтығымен немесе күрделі есептеулермен жұмыс істегенде. Бұл көңілсіздікке әкелуі мүмкін және оқушылардың тапсырмаларды немесе жобаларды уақытында орындау қабілетіне әсер етуі мүмкін [4].

Сонымен қатар, оқушыларға Maple-де қолданылатын синтаксис пен командаларды түсіну қиынға соғуы мүмкін, әсіресе олар бағдарламалауға немесе математикалық қамтамасыз етуге жаңадан келген болса. Бұл оларға бағдарламаны тиімді пайдалануды қиындатуы мүмкін және қосымша қолдауды немесе оқытуды қажет етуі мүмкін.

Сонымен, бағдарламалық жасақтаманың бұзылуы немесе қателері сияқты техникалық мәселелер жұмысын бұзып, олардың оқуында кідірістер мен сәтсіздіктер тудыруы мүмкін.

Осы ықтимал проблемаларға қарамастан, Maple пайдалану кезінде техникалық қиындықтарды жеңуге көмектесетін ресурстар бар. Көптеген мектептер бағдарламаны тиімді пайдалануды үйренуге көмектесу үшін техникалық қолдау қызметтерін, онлайн оқулықтарды және пайдаланушы нұсқаулықтарын ұсынады. Сонымен қатар, бағдарламалық жасақтаманы үнемі қолдану және онымен жұмыс істеу оқушыларға өз функциялары мен мүмкіндіктеріне ыңғайлы және сенімді болуға көмектеседі.

Maple- оқушыларға математикалық қабілеттерін дамытуға көмектесетін қуатты бағдарлама. Maple көмегімен математикалық ұғымдар туралы тереңірек түсінік ала алады, проблемаларды шешу дағдыларын жетілдіре алады және сыни ойлау қабілеттерін дамыта алады. Maple сонымен қатар оқушыларға математикалық есептеулерде тиімдірек және дәлірек болуға көмектеседі [5].

Осы ықтимал қиындықтарға қарамастан, Maple-ді математикалық қабілеттерді дамыту үшін қолданудың көптеген артықшылықтары бар. Бағдарламаның интерактивті сипаты әртүрлі сценарийлермен тәжірибе жасауға және өзгерістердің әсерін нақты уақыт режимінде көруге мүмкіндік береді, бұл қызықты оқу тәжірибесін ұсынады. Maple-дің жетілдірілген мүмкіндіктері күрделі математикалық есептерді шешуге және олардың есептеулерінде тиімдірек және дәлірек болуға көмектеседі.

Қорытындылай келе, математикалық қабілеттерді дамыту үшін Maple-ді қолдануда кейбір техникалық қиындықтар туындауы мүмкін болса да, бағдарламаны пайдаланудың пайдасы ықтимал мәселелерден әлдеқайда басым. Maple сенімдірек және есептерді шешуге, математикалық ұғымдар туралы түсініктерін тереңдетуге және олардың сыни ойлауы мен есептерді шешу дағдыларын жақсартуға көмектеседі. Дұрыс ресурстар мен қолдаудың арқасында оқушылар Maple-дің барлық мүмкіндіктерін математикалық қабілеттерін дамыту және академиялық және кәсіби мақсаттарына жету үшін пайдалана алады.

Пайдаланылған әдебиеттер тізімі:

1. Рагулина М.И. Информационные технологии в математике. Москва, Академия, 2008, 304 с.
2. Аладьев В.З., Богдвичюс М.А. Maple 6: Решение математических, статистических инженерно-физических задач. Москва, Лаборатория Базовых Знаний, 2001, 824 с.

3. Abdurahmanov A.G. The use of modern information technology in solving non-standard problems European Journal of Research and Reflection in Educational Sciences Vol. 8 No. 12, 2020.

4. Коврижных Д. В. 8 уроков в программе Maple для студентов-медиков. – Волгоград:Волгоградскийгосударственный медицинский университет, 2004. – 76 с.

5. Akhmedov B. A. (2021). Development of network shell for organization of processes of safe communication of data in pedagogical institutions. Scientific progress, 1(3), 113-117.

УДК 004.7

АНАЛИЗ ИНСТРУМЕНТОВ ПАРАЛЛЕЛЬНОГО ПРОГРАММИРОВАНИЯ МНОГОПРОЦЕССОРНЫХ КОМПЬЮТЕРНЫХ СИСТЕМ

магистрант ОП 7М06103 – «Информатика и компьютерные науки» Еспен Ж.Ш.,
научный руководитель - к.ф.-м.н., доцент Роговой А.В.
Университет «Мирас», г. Шымкент, Казахстан

Түйін: Мақалада көп процессорлы компьютерлік жүйелердің параллельді бағдарламалау құралдары сипатталған. C, C++ және Cilk бағдарламалау тілдеріне, Pthreads кітапханасына, OpenMP ортасына ерекше назар аударылады.

Summary: The article describes the tools of parallel programming of multiprocessor computer systems. Special attention is paid to the C, C++ and Cilk programming languages, the Pthreads library, and the OpenMP environment.

С появлением коммерческих многоядерных процессоров современные компьютерные системы приобрели параллельные возможности. Многоядерные и многопроцессорные компьютерные системы находят применение практически везде, особенно на рынках серверов и рабочих станций, а также в научных вычислениях, где сотни многоядерных процессоров используются для формирования суперкомпьютеров с массовым параллелизмом. Многоядерные конструкции представляют, как настоящее, так и будущее центрального процессора и сигнализируют о необходимости для программистов начать мыслить параллельно в отличие от традиционной модели последовательного программирования. Существующие исследования производительности параллельных программ с использованием различных моделей параллельного программирования в основном сосредоточены на аспекте производительности аппаратных платформ и мало внимания уделяют качественному и количественному анализу эффективности программного обеспечения [1].

Существует широкий спектр инструментов разработки программного обеспечения для различных языков программирования и задач разработки программного обеспечения. Эти инструменты предназначены для повышения производительности программиста и оказания ему помощи в решении общих задач разработки, таких как выявление и локализация ошибок, оценка производительности программы и определение областей кода, подходящих для распараллеливания. Мы предоставляем обзор популярных средств разработки программного обеспечения для языков программирования C и C++ в

современных многоядерных компьютерных системах Linux, устоявшихся API-интерфейсов параллельного программирования и библиотек для мультипроцессоров с общей памятью.

Язык программирования C – высокоуровневый, статически типизированный процедурный язык, первоначально разработанный для системного программирования, но также широко используемый для прикладного программирования общего назначения. C имеет очень минимальный и лаконичный синтаксис и поддерживает структурированное программирование с помощью блоков кода с ограниченной областью действия и функций, которые содержат весь исполняемый код. Стандартные библиотеки C включают в себя более сложную функциональность, такую как обработка строк и функции ввода-вывода. C также включает в себя препроцессор, который поддерживает включение файлов, условное включение сегментов кода и определение макросов подстановки.

C обеспечивает низкоуровневый доступ к памяти, а его конструкции тесно связаны с базовыми машинными инструкциями, что придает ему очень тонкий уровень абстракции по сравнению с другими языками высокого уровня, такими как Java. По этой причине его иногда называют языком программирования «среднего уровня». Низкоуровневые возможности C в сочетании с его высокоуровневыми конструкциями делают его очень мощным языком, но в то же время подверженным тонким ошибкам программирования. Несмотря на низкоуровневые характеристики языка, стандартный код C является переносимым благодаря широкой доступности компиляторов C для большинства компьютерных платформ и архитектур.

C++ был разработан в 1979 году Бьерном Страуструпом в Bell Laboratories на основе языка C. Это улучшенная версия C, поддерживающая объектно-ориентированное программирование. Страуструп разработал C++ как надмножество языка C, что означает, что большинство программ на C могут быть скомпилированы с использованием подходящего компилятора C++. По сути, C++ - это статически типизированный многопарадигмальный (поддерживающий как процедурное, так и объектно-ориентированное программирование) язык программирования общего назначения. Подобно C, C++ поддерживает как высокоуровневые, так и низкоуровневые языковые функции, что делает его подходящим для широкого спектра приложений, таких как системное программное обеспечение, драйверы устройств, прикладное программное обеспечение, компьютерные игры и сетевые программы.

Ни C, ни C++ изначально не поддерживают параллельное программирование с помощью встроенных параллельных конструкций; вместо этого они полагаются на внешние библиотеки потоков для обеспечения необходимых параллельных функций. Однако это изменилось с появлением нового стандарта C++0x. Новый стандарт расширяет базовый язык и стандартную библиотеку C++, включая ряд улучшений производительности и удобства использования, а также новые библиотечные функции. Несмотря на все дополнения и изменения, стандарт C++0x должен быть в основном

совместим с существующим стандартным кодом C++. Некоторые из наиболее заметных дополнений к языку и стандартной библиотеке включают лямбда-функции, регулярные выражения, атомарные операции, типы кортежей и, что наиболее важно, средства потоковой передачи [2].

Как только программист определил потенциальный параллелизм внутри программы, требуется среда параллельного программирования, чтобы использовать этот параллелизм для повышения скорости. Среды параллельного программирования могут быть реализованы в виде параллельных библиотек, доступ к которым осуществляется с последовательных языков, или в виде языковых расширений и API-интерфейсов компилятора. Они также могут различаться по уровню абстракции, от низкоуровневых методов многопоточности до абстракций более высокого уровня, таких как многопоточные строительные блоки.

Pthreads и Boost Threads предоставляют низкоуровневые интерфейсы для потоков, условий и конструкций синхронизации. Однако это означает, что программист несет ответственность за вопросы управления потоками, такие как синхронизация и балансировка нагрузки. К сожалению, это также создает больше возможностей для распространенных ошибок параллельного программирования, включая условия гонки данных и взаимоблокировку. Напротив, OpenMP, Threading Building Blocks и Cilk [135, 74] предоставляют простые в использовании параллельные абстракции, которые заботятся о многих низкоуровневых аспектах, таких как управление потоками и балансировка нагрузки.

Библиотека POSIX Threads (Pthreads) основана на международном стандарте и поддерживает явный параллелизм, предоставляя методы и структуры данных для создания, присоединения и завершения потоков. Он также предоставляет структуры данных и методы для синхронизации (мьютексы, блокировки чтения-записи, семафоры и переменные условия) и сигнализации. Однако Pthreads изначально разрабатывалась как библиотека для C, поэтому она больше подходит для использования в программах на чистом C. Хотя в программах на C++ все еще возможно использовать чистые Pthreads, это не соответствует объектно-ориентированному стилю программирования на C++, и при реализации такого решения необходимо соблюдать осторожность. Pthreads в основном поддерживается на Unix-подобных платформах (Linux, Solaris и BSD), но существуют совместимые версии для других операционных систем, таких как Pthreads-w32 для Windows.

Функциональность Pthreads становится доступной благодаря включению заголовочного файла "pthread.h" в целевую программу. Библиотека Pthreads предоставляет набор типов данных, функций и констант для реализации многопоточных программ на C, все из которых имеют префикс "pthread_".

Потоки объявляются с использованием непрозрачного типа данных pthread_t и создаются с помощью функции pthread_create (thread, attr, thread_function, arg). Атрибуты потока, такие как возможность присоединения к

потоку и приоритет потока, объявляются с использованием непрозрачного типа данных `pthread_attr_t` и инициализируются функцией `pthread_attr_init (attr)`.

Потоки завершаются вызовом `pthread_exit (status)` в функции `thread` или отменяются другим потоком с использованием функции `pthread_cancel`. Атрибуты потока уничтожаются с помощью `pthread_attr_destroy (attr)`. Потоки могут быть синхронизированы с помощью `pthread_join (...)` и отсоединены с помощью `pthread_detach`.

Пример программы Pthreads, демонстрирующей создание и объединение потоков, а также использование мьютексов, представлен на рисунке 1.

```
1 #include <pthread.h>
2 #include <stdio.h>
3 #define NTHREADS 4
4
5 pthread_mutex_t m;
6 int id_sum = 0;
7
8 void* thread_worker(void* thread_id) {
9     pthread_mutex_lock (&m);
10    id_sum += (int)thread_id;
11    printf ("Thread_id:_%d_and_current_sum:_%d\n", (int)thread_id, id_sum);
12    pthread_mutex_unlock (&m);
13
14    pthread_exit (NULL);
15 }
16
17 int main(void) {
18    pthread_t* thread_id = new pthread_t[NTHREADS];
19    pthread_mutex_init (&m, NULL);
20
21    for (int i = 0; i < NTHREADS; i++)
22        pthread_create (&thread_id[i], NULL, thread_worker, (void*)i );
23    for (int i = 0; i < NTHREADS; i++)
24        pthread_join ( thread_id[i], NULL );
25
26    pthread_mutex_destroy (&m);
27    pthread_exit (NULL);
28 }
```

Рисунок 1 - Пример программы Pthreads

Среда Open MP дополняет C, C++ и Fortran, расширяя языки с помощью параллельных директив. Эти директивы могут быть добавлены программистом к определенным циклам или разделам кода, чтобы дать указание компилятору распараллелить эти так называемые параллельные области. Он также определяет ряд переменных среды для управления выполнением программ Open MP и включает библиотеку времени выполнения, состоящую из дополнительных функций Open MP, таких как низкоуровневый доступ к блокировкам.

Cilk - это многопоточный язык программирования, разработанный в Массачусетском технологическом институте, который расширяет язык ANSI C высокоуровневыми параллельными конструкциями. Cilk добавляет несколько ключевых слов, которые переводятся вместе с остальной частью программы в допустимую программу C.

В то время как вышеупомянутые модели параллельного программирования позволяют программисту реализовывать свои собственные

параллельные алгоритмы, существует множество высокопроизводительных многопоточных библиотек, которые реализуют общие научные функции, функции обработки данных, сигналов и мультимедиа.

Список использованной литературы:

1. Плещинский Н.Б., Плещинский И.Н. Многопроцессорные вычислительные комплексы. Технологии параллельного программирования: Учебное пособие.- Казань: Казанский федеральный университет, 2018. – 80 с.

2. Соснин В.В., Балакшин П.В. Введение в параллельные вычисления. – СПб: Университет ИТМО, 2015. – 51 с.

УДК 004.7

ИССЛЕДОВАНИЕ МОДЕЛИ СЕМАНТИЧЕСКОГО ПЕРЕХОДА ПРИ ИЗУЧЕНИИ ЯЗЫКОВ ПРОГРАММИРОВАНИЯ

магистрант ОП 7М06103 – «Информатика и компьютерные науки» Жакаев Д.К.,
научный руководитель - к.ф.-м.н., доцент Роговой А.В.
Университет «Мирас», г. Шымкент, Казахстан

Түйін: Жұмыста білім алушылардың жаңа бағдарламалау тілдерін үйрену ерекшеліктері жүргізілді. Кодты түсіну кезінде студенттердің бағдарламалау тілі туралы тұжырымдамалық және семантикалық білімдерін жаңа бағдарламалау тіліне беру дәрежесі мен сипаты туралы тұжырымдар жасалды.

Summary: The paper describes the peculiarities of learning new programming languages by students. Conclusions were formulated on the degree and nature of students transferring their conceptual and semantic knowledge of the programming language to a new programming language during code understanding.

Обучающиеся программированию в средних и высших учебных заведениях не только сталкиваются с проблемами разработки и внедрения программ для решения поставленной задачи, но они также должны понимать языки программирования, которые они используют для решения различных задач. Многочисленные исследования показывают, что обучающиеся на ранних стадиях изучения программирования, как правило, больше сосредотачиваются на синтаксисе, чем на понимании функции программы [1].

Ряд причин, по которым обучающиеся испытывают трудности с синтаксисом, заключаются в типах выбора слов и символов, используемых в языках программирования, которые могут быть не интуитивно понятными или легкими для понимания. Усилия по решению данных проблем привели к появлению множества языков программирования, предназначенных для облегчения обучения студентов программированию. Различные языки программирования, представленные в средних и высших учебных заведениях, приводят к тому, что учащиеся переходят с одного языка программирования на другой во время обучения. Исследования, связанные с изучением второго и последующих языков программирования, показали трудности, с которыми сталкиваются учащиеся при переходе, в частности в контексте перехода от

блочных языков к текстовым языкам, смены парадигмы и внутри текстовых языков. Это направление исследований в значительной степени не опиралось на теорию, следовательно, не описывало когнитивные процессы и механизмы, связанные с изучением новых языков программирования.

Исследования процессов образования в области компьютерных наук обычно не затрагивали взаимодействие между лингвистическими элементами известного и нового языков программирования в мозгу программиста при чтении кода на новом языке. В то же время, изучение программирования - это нечто большее, чем решение задач и составление алгоритмов; это также понимание базовых конструкций языка программирования, используемых для написания программ, и того, как они ведут себя при выполнении. Кроме того, до сих пор уделялось мало внимания тому, как изучающие языки программирования переходят со своего первого на второй язык программирования, учитывая, что начинающие программисты часто имеют лишь ограниченные знания о программировании [2].

При обучении программированию начинающие программисты, как правило, больше сосредотачиваются на синтаксисе языка программирования, который связан с их пониманием конструкций языка программирования. Понимание того, как программные конструкции работают или выполняются на известном языке, - это навык, который можно перенести на новый язык, особенно если языки имеют схожий синтаксис и семантику. Поэтому, в качестве отправной точки, наша работа направлена на то, чтобы восполнить этот пробел, исследуя, как относительные новички переносят свои знания синтаксиса и семантики языка программирования на новый язык программирования во время понимания кода.

Семантический перенос, основанный на сходстве синтаксиса, играет определенную роль в концептуальном переносе относительных новичков между языками программирования; реализация преднамеренных вмешательств по семантическому переносу во время изучения относительными новичками второго языка может привести к улучшению концептуального переноса и понимания при изучении второго языка программирования. При этом необходимо ответить на следующие вопросы:

1) Как принципы семантического переноса в естественных языках применимы к языкам программирования?

2) Как начинающие программисты переносят свои концептуальные знания языка программирования на новый язык программирования во время понимания кода?

3) Как преподаватели и учителя относятся к переходу языков программирования?

4) Как можно облегчить изучение языков программирования с помощью семантического переноса?

Чтобы ответить на эти вопросы, нами исследован переход обучающимися с одного языка программирования на другой и разработана модель перехода.

Сначала исследуется семантический перенос в языках программирования, далее разрабатывается модель переноса языка программирования. Затем исследуется концептуальный и семантический перенос в языках программирования с использованием модели. После этого изучается опыт преподавателей и учителей, а также педагогические методы и приемы

Например, концепция, наиболее близкая к объектам из объектно-ориентированных языков программирования для обычных языков - это справочники языка Python. Справочники языка Python и объекты объектно-ориентированного языка программирования, например Java, являются структурами данных либо определяемыми пользователем типами, хотя объекты более абстрактны. Поскольку на предыдущих занятиях студенты наблюдали за переводом с помощью сопоставления синтаксиса, им была предоставлена программа Java objects, сопоставленная со справочниками Python и связанными с ними функциями. Участников попросили выявить сходства и различия между двумя программами и записать результаты программы.

Было интересно отметить, что все начинающие программисты испытывали трудности с пониманием объектов. Когда их спрашивали об объектах и уровнях их достоверности, они не сопоставляли и не соотносили свое понимание объектов со своими знаниями Python. Была обнаружена еще одна проблема, а именно трудность передачи с помощью абстрактных понятий. Понимание разницы между классом и объектом, как оказалось, было непростой задачей для обучающихся.

Фрагменты программ были разработаны таким образом, чтобы программы на языках Java и Python выглядели похожи (как представлено на рисунках 1 и 2), даже несмотря на существенные различия в синтаксисе. Следовательно, они смогли перенести свою существующую семантику структур данных и функций на Java, поддерживая модель семантического переноса. Таким образом, участникам труднее осуществить концептуальный и семантический перенос, когда похожие концепции выглядят по-разному.

Концепция объекта изначально воспринималась обучаемыми как новая концепция. Однако позже обучающиеся поняли, что в концепции объекта, выраженной в совершенно новом синтаксисе, присутствуют понятия, перенесенные из их родного языка. Таким образом, семантический перенос отсутствует, когда синтаксис выглядит по-разному для одного и того же понятия. Другое правдоподобное объяснение результатов, которое становится темой, заключается в том, что наглядное обучение путем сравнения первого и второго языков программирования может помочь учащимся активизировать передачу знаний.

```

1
2 def p(n, a):
3     return { 'name':n, 'age':a }
4 def getName(obj):
5     return obj[ 'name' ]
6 def incAge(obj):
7     a = obj["age"]+1
8     return a
9 me=p("Joseph", 51)
10 you=p("Vic", 35)
11 print("your name is:", getName(me)," , your age is:",
12 incAge(me))
13 print("your name is:", getName(you)," , your age is:",
14 incAge(you))

```

Рисунок 1 – Программа – справочник на языке Python

```

1
2 public class person{
3     public String name;
4     public int age;
5     public person (String n, int a){
6         this.name=n;
7         this.age=a;
8     }
9     public String getName () {
10        return name;
11    }
12    public int incAge () {
13        int a=age+1;
14        return a;
15    }
16    public static void main(String [] args){
17        person n1=new person("Joseph",51);
18        person n2=new person("Vic",35);
19        System.out.println("Your name is: "+n1.getName()+
20 " Age:" +n1.incAge());
21        System.out.println("Your name is: "+n2.getName()+
22 " Age:" +n2.incAge());
23    }
24 }

```

Рисунок 2 - Программа на языке Java

Как только учащиеся выявили сходства на синтаксическом уровне между языками, произошел семантический и концептуальный перенос, и процесс обучения стал результативным. Аналогичные явления можно было наблюдать при изучении таких понятий, как переменные, условные операторы, параметрическое программирование.

Наши результаты показывают, что, когда происходит синтаксическое сопоставление и соответствующий семантический перенос для измененной концепции, они негативно влияют на процесс изучения нового языка программирования. Подводя итог, можем заключить, что семантический перенос для языков программирования действительно имел место в соответствии с моделью семантического переноса для естественных языков.

Список использованной литературы

1. Мукашева М.У., Паевская Е.В. Семантическое влияние программирования на развитие мышления обучающихся: предпосылки, исследование и перспективы// Открытое образование.- 2020.- Том 24.- №. 1, С. 45-55.

2. Мудракова О.А., Апросина С.Ю. Изучение языков программирования – путь развития логического мышления обучающихся// Педагогический журнал.- 2022.- Т. 12.- № 1А, С. 111-120.

ОӘЖ 378.01

ІТ-МАМАНДЫҚТЫҢ ҚОСЫМША ДАҒДЫЛАРЫН АЛУ ҮШІН КӘСІПТІК ДАЯРЛАУДЫҢ АҚПАРАТТЫҚ-БАҒДАРЛАМАЛЫҚ КЕШЕНІН ҚҰРУ

7М06103 – «Информатика және компьютерлік ғылымдар» БББ магистранты
Жаксыбаева А.Д.

Ғылыми жетекшісі – т.ғ.к, қауымдастырылған профессор Кошкинбаева М.Ж.
«Мирас» университеті, Шымкент қ., Қазақстан

Резюме: В данной статье рассмотрена информация о шагах разработки информационно-программного комплекса профессиональной подготовки и основных необходимых качествах IT специалистов для получения дополнительных навыков IT-специальности.

Summary: This article discusses information about the steps of developing an information and software complex of professional training and the main necessary qualities of IT specialists to obtain additional skills of an IT specialty.

ІТ-мамандықтың қосымша дағдыларын -білім қоғамда сұранысқа ие мамандарды даярлауға мүмкіндік беретін екпінді бейіндік даярлықпен кешенді оқытуды жүзеге асыруға мүмкіндік береді. Алайда, мұндай қосымша білім беру бағдарламалары түлектерінің біліктілік сипаттамалары әлі анықталған жоқ, ал бірлескен оқу бағдарламаларын әзірлеу және іске асыру мақсатында жоғары оқу орындары мен мамандандырылған салалық оқу орталықтарының күш-жігерін біріктіру перспективасы оның негіздемесін талап етеді.

ІТ қазір ең көп сұранысқа ие және жоғары жалақы алатын кәсіптердің бірі болып табылады. ІТ мамандарының тапшылығы барлық салаларда айқын байқалады.

Ақпараттық салада ең көп сұранысқа ие және жоғары ақы Төленетіндердің бірі Java бағдарламашылары, алдыңғы қатарлы әзірлеушілер, DevOps мамандары (бағдарламалық жасақтаманы орнату және орналастыру) болды. Бұл ретте ақшалай уәждеме жұмыс берушіні таңдау кезінде IT-мамандардың жалғыз критерийі болып табылмайды.

Ақпараттық технологиялар саласындағы дағдылардың мысалдары

Ақпараттық технологиялар саласында жұмыс істеу белгілі бір дағдыларды қажет етеді. Егер сізде белгілі бір жұмысты орындау үшін қажетті күрделі техникалық дағдылар мен білімнің жақсы тепе-теңдігі болса және сізді қалаған қызметкер ететін жұмсақ Дағдылар мен жеке қасиеттер болса, сіз жан-жақты АТ маманы бола аласыз.

Бұл IT дағдылары сізді керемет үміткер етеді:

Бұлтты есептеу. Компаниялар бұлтты есептеулерге көшуді жалғастыра отырып, олардың деректерін тасымалдау және бұлтқа негізделген жұмыс процесін құру үшін ішкі тәжірибе қажет. Сіз Amazon Web Services, Google Cloud Academy немесе Microsoft Azure сертификатын алу арқылы жалдаушыларға бұлтты есептеуге қажетті дағдыларыңыз бар екенін көрсете аласыз. Сізге қажет сертификат сіздің нақты лауазымыңызға және салаңызға байланысты болады, бірақ сертификаттың болуы жұмыс берушілерге сіздің мүмкіндігіңіз бар екенін көрсетеді.

Желілік және ақпараттық қауіпсіздік. Компаниялар өз деректерін қорғауы керек, ол үшін білікті IT қызметкерлері қажет. Киберқауіпсіздік позициясы деректер базасын модельдеу, ашық бастапқы қосымшаларды білу және Linux ОЖ Мен Microsoft технологияларын қоса жүйелерді білу сияқты ат дағдыларын қажет етеді.

Мобильді инженерия. Мобильді инженерия-қызметкерлері мобильді құрылғыларын жұмыс үстелі компьютерлері сияқты пайдаланғысы келетін компаниялар үшін өсіп келе жатқан ат дағдысы. Мобильді қосымшаларды әзірлеу дағдылары көптеген жұмысқа орналасу мүмкіндіктерін ашады.

Толық функционалды веб-әзірлеу. Кез-келген IT маманы Java, Python және PHP сияқты бағдарламалау тілдерін терең білуі керек.

Деректерді өндіру. Деректерді өндіру - бұл салаға қарамастан үлкен бизнес. Егер сізде Apache Hadoop, NoSQL және SQL сияқты деректерді өндіру және онымен байланысты статистикалық талдаулар бойынша біліміңіз бен тәжірибеңіз болса, түйіндеме жалдау менеджерлері мен рекрутерлер үшін қызықты болады.

Жобаны басқару дағдылары. Көптеген ат бөлімдері бірнеше жобаларды басқарады. Жақсы АТ маманы әрқайсысының белгіленген мерзімге сәйкес келетініне көз жеткізу үшін бір уақытта әртүрлі жобаларда тиімді жұмыс істеу дағдыларына ие болады. Жобаны басқару дағдылары сізді тартымды үміткер етеді.

Ақпараттық материалдар. IT маманы ретінде сіз басқа ақпараттық технологиялар мамандарымен, басшылықпен және кейбір жағдайларда жеткізушілермен жұмыс істеуіңіз керек. Жақсы жазбаша және ауызша қарым-

қатынас дағдылары сіздің командаңызды ақпараттандыру, әріптестеріңізбен және есеп беру жүйеңізбен пікір алмасу және клиенттерге жобаның барысы туралы хабарлау үшін өте маңызды.

Аналитикалық қабілеттер. Көптеген ат жұмыстары аналитикалық дағдыларды қажет етеді. IT маманы лауазымында сіз күн сайын дерлік мәселелердің шешімін табуыңыз керек, мейлі ол сервердің істен шығу себебін анықтау немесе жұмыс істемейтін нақты код жолын анықтау.

Ұйымдастыру. Жақсы ұйымдастырушылық дағдыларға ие болу іт жұмысын нәтижелі етеді. Көп тапсырма күн сайын қажет және көп тапсырманы орындау үшін ұйымшыл болу керек.

Мәселелерді шешу. Жұмыс берушілер қиындықтарды жеңе алатын, оларды жою идеяларына ми шабуылы жасай алатын, шешім ойлап тауып, оны жүзеге асыра алатын адамдарды бағалайды.

Әңгіме. Тіпті IT мамандары келіссөздер жүргізе білуі керек. Жоба бойынша топ мүшелерімен жұмыс істеу кезінде ортақ тіл табу немесе шарттарды жеткізушімен сәйкестендіру болсын, сізге мақсатқа жету және қарым-қатынас орнату үшін осы дағдылар қажет болады.

IT-маманды даярлау процесінде бағдарламалық жасақтаманың өмірлік цикліне ерекше назар аударылады. Бағдарламалық жасақтаманы әзірлеу жобасын басқару саласы келесі ерекшеліктерге байланысты ерекше [3]:

- бағдарламалық өнім материалдық объект емес, дайындық дәрежесін көру және бағалау, сондай-ақ даму процесіне жедел әсер ету өте қиын;

- қолданыстағы стандарттарда сипатталған бағдарламалық жасақтаманы әзірлеу кезеңдері белгілі бір өнімнің ерекшелігіне бағдарланбаған жалпы болып табылады, сондықтан даму жоспарын белгілі бір жобаға бейімдеу қажет;

- бағдарламалық жасақтаманы әзірлеу процесі-бұл ақшалай және уақытша тұрғыдан бағалау қиын процесс.

Жобаны басқару-бұл жалпы әдістерді, жұмысты жоспарлау мен бақылауды (болашақ өнімді көру, бастапқы операциялар, қайталануды жоспарлау, бақылау және есеп беру), тәуекелдерді жоспарлау мен басқаруды, команданың жұмысын тиімді ұйымдастыруды және орындаушылар тобындағы байланыс ағындарын қолдана отырып, жобаны жүзеге асыру үшін жоба орындаушылар тобының жұмысын басқару.

Жобаларды басқару бағдарламаларының пайда болуы жобаларды басқаруды нақты стандарттар, әдістер мен технологиялар бар ғылымға айналдыруға ықпал етті. Сонымен, жобаларды басқару институты (Project Management Institute) әзірлеген стандарт АҚШ-та ұлттық стандарт ретінде қабылданды (ansi стандарты), ISO 10006 жобаларын басқаруда сапа стандарты да пайда болды. Осы технологияларды қолдану бөлінген бюджеттер шеңберінде және қажетті сапада жобаларды уақтылы іске асыруға ықпал етеді. Әрине, жобаны басқару бағдарламалары тек жоба менеджерінің құралы болып табылады және Жобаны басқару компьютерлік модельдеуге дейін азаяды.

Жобаның компьютерлік моделін құру үшін келесі қадамдарды орындау қажет [1]:

- жобаны егжей-тегжейлі сипаттау-жұмыстың иерархиялық құрылымын құру;
- қаржылық талдау және Жобаны басқару үшін құнның қандай компоненттері пайдаланылатынын анықтау;
- жобаның операцияларының (жұмыстарының, міндеттерінің) тізбесін жасау және олардың сипаттамаларын белгілеу;
- жоба ресурстарының тізімін жасаңыз және олардың сипаттамаларын орнатыңыз;
- жоба операцияларының өзара байланысын (орындалу тәртібіне шектеулер) орнату;
- жоба операцияларын орындауға ресурстарды тағайындау;
- операцияларға, ресурстарға және Жобаның мақсаттарына шығындарды тағайындау;
- қаржыландыруға, жеткізуге, операцияларды орындау мерзімдеріне шектеулер қою;
- барлық шектеулерді ескере отырып, жоба жұмыстарының орындалу кестесін жасау;
- пайдаланылатын ресурстардың құрамын оңтайландыру;
- жобаның жоспарлы шығындарының бюджеті мен уақыт бойынша бөлінуін анықтау;
- тәуекелдер мен белгісіздіктерді анықтау және модельдеу;
- белгіленген сенімділікпен жоспарланған көрсеткіштерді орындау үшін мерзімдерге, құнға және материалдарға қажеттілікке қажетті резервтерді анықтау;

– егер жеткізілім бойынша директивалық мерзімдер, шығындар, шектеулер қойылса, онда олардың сәтті сақталу ықтималдығын анықтаңыз;

- басшылыққа және орындаушыларға жоспарлы ақпаратты ұсыну.

Жобаның компьютерлік моделін құру әрқашан жұмыстың иерархиялық құрылымын (Work Breakdown Structure) әзірлеуден басталады. Құрылымдаудың ең кең тараған тәсілі-жобаны кіші жобаларға, фазаларға және т. б. бөлу. жоба объектілеріне негізделген. Жобаны максималды ақылға қонымды егжей-тегжейлі объектілерге бөле отырып, әр объектіні іске асырумен байланысты процестерді сипаттау керек.

Жобаны басқару жүйесінің негізгі блоктары мыналар болып табылады:

- жоба туралы алдын ала ақпаратты енгізу құралдары;
- орындаушылардың тиімділігін есептеу үшін статистикалық ақпарат алу құралдары;
- статистикалық және алдын ала ақпаратты талдау құралдары;
- алынған ақпарат негізінде жұмыс кестесін құру құралдары;
- жобаны басқару жоспарын қалыптастыру құралдары.

Жұмыс кестесін құру үшін алдын-ала мәліметтерді енгізу қажет. Барлық алдын-ала деректерді жоба менеджері жобаның ерекшеліктері мен орындаушылардың жұмыс тәжірибесі туралы білімі негізінде енгізуі керек. Алдын ала деректердің ішінде келесі деректер бар:

- жоба міндеттерін орындау тәртібін сипаттайтын жобаның желілік графигі;
- жоба міндеттерінің сипаттамасы (Жобаның басталуының ең аз күні, орындаушылардың бірінің жобаны орындау уақыты);
- орындаушылар тізімі;
- тапсырмалар мен орындаушыларды бағалау критерийлерінің тізімі.

Пайдаланылған әдебиеттер тізімі:

1. “Cisco 2811 Integrated Services Router”, электронный ресурс на www.cisco.com.
2. “Cisco Catalyst 2960 Series Switches”, электронный ресурс на www.cisco.com.
3. Яворский В.В., Сергеева А.О., Пошанов Р.Т. ПОДГОТОВКА СПЕЦИАЛИСТОВ В СФЕРЕ ИНФОРМАЦИОННЫХ ТЕХНОЛОГИЙ // Международный журнал экспериментального образования. – 2015. – № 11-4. – С. 554-556;
URL: <https://expeducation.ru/ru/article/view?id=8637> (дата обращения: 31.03.2023).

ОӘЖ 080

«АҚПАРАТТЫҚ КҮРЕС» КОММУНИКАТИВТІ ЖАҒДАЯТТЫҢ ФЕНОМЕНІ

Кадирова Роза

Әл-Фараби атындағы Қазақ Ұлттық университеті, Алматы қ., Қазақстан

Аннотация: Ақпарат адам жаратылғалы бері қалыптасып келе жатқан құбылыстардың айшықты көрінісі. Ақпарат латын тілінен тәржималанады, «түсіндіру, мазмұндау» мағынасына ие. Ақпарат көп мағыналы ұғым. Ол көне құбылыс түріне жатады. Ақпарат мәлімдеу ұғымына да саятындықтан, оның төңірегінде пікірталастар мен жеке дара шешімдер көп. Сондықтан, қазіргі таңда, ақпарат түсінігінің дәл анықтамасы және қызметіне деген ортақ түсінігі жоқ. Көптеген жағдайларда, ақпарат интуициялық болып келеді, сондықтан адамдар ол туралы түрлі шешімдер қабылдайды. Ақпараттық анықтамалардың көп болуы оның мағынасын түсіндірудің күрделілігімен ерекшеленеді. Сондықтан да, ортақ ақпараттық күрестер туындап тұрады. Ақпараттық күресті «күрес» ретінде қарастырып, жаманға шығаруға болмайды. Оның ішінара пайдасы да орасан. Ақпараттық күрестің болуы, демек адамдардың сана биігі ақпараттарға талпыныс білдіруін, ойлау ерекшеліктеріне байланысты ақпараттың дәйектілігін арттырады. Сол үшін де ақпараттық күресті қарым- қатынас жағдайларының феномені деп қарастырып отырмыз.

Адамдар арасында ақпараттың болуы өзара қарым- қатынастың жүйеленуі мен жоспарлануына алып келеді. Ақпарат туындаған жағдаяттар негізінде пайда болды. Және оның әсері үстемірек екендігін айта кеткен жөн. Қазіргі кезде ақпарат түсінігін айқындаудың үш теориялық жолы қарастырылады. Олардың әрқайсы дерлік ақпаратты өз алдына түсіндіреді.

Жаһанданудың бір сипаты идеялардың еркін ағымында жатыр. Ал идеяның басты элементі ақпарат болып есептеледі. Қоғамдық тұрмыс көрінісінде адамдардың арасында орын алған оқиғалардың бәрі дерлік ақпарат болып есептеледі. Ақпараттың туындауы үшін қоғам негізгі орынға шығады. Ақпарат шағын оқиғалар жиынтығы деп те қарастыруымызға болады.

«Оқиға жүзеге асқан, не жүзеге асатын істің басы және соңы бар қоғамдық үдеріс». Ол кез келген тақырып аясында қызмет етеді. Ақпарат тарату ел санасында әуелден қалыптасты. Сол арқылы адамдардың ойлау жүйесі дами түсті, қалыптасу үстінде болды. Уақыт өте келе адам санасы жылдамдықты талап ете бастады. Технологияның дамуы адам санасының да шектік мәреге жетуіне жол берді. Ақпарат жеткізу әуелде ауызекі тараған болса, уақыт өте келе газеттер мен журналдар тізгінді алды. Алайда, адамдарға ақпараттың жоғары жылдамдықта жеткені маңыздырақ болғандықтан, технологияның жаңалықтары бәрін басып озды. Осы арқылы, ақпараттар адам адамнан бөлек, ел елге тарап, өз өрісін кеңінен жайды. Ал ақпараттың қарқынды дами түсуі адам санасына «ақпараттық күрес» деген термин алып келді. «Жаңалық алғашқы сағатында ғана жаңалық, қалған уақытта ескірген жаңалық» деген журналистер арасында өзара ұғым бар. Сол жаңалықты дер кезінде беруге асығудың өзі кейде кейкілжіндер туындатады. Ақпараттық соғыстардың тұтануы да ақпараттық күрестің ең жоғарғы сатысы болып табылады. Ақпараттық соғыстың тұтануы оны сақтау мен жеткізуде жатыр. Ақпараттық соғыс жалған ақпараттардан, ел құпиясын жариялағаннан туындап жатады. Ақпараттық соғыстың туындауы мүмкін болған арналар АҚШ-та «CNN», Европада «BBC», Араб елінде «Әл Жазира».

«Саған қарсы бағытталған төрт жүз мылтықтан гөрі, төрт баспасөздің қарсы тұрғаны әлде қайда қауіптірек»- дейді Наполеон Бонапарт. Ақпараттық күрестің пайдасы мен қауіпі тең дәрежеде. Мысалымызға дәйек болар тағы бір ақпарат, 1973 жылы Чилиде болған төңкеріс кезінде Сальвадор Альенде: «Менің қолымнан әскердің кетіп қалғаны түк емес еді. Менің қолымнан ақпарат құралдары кетіп қалды ғой»- деп қынжылған.

Қазіргі таңда, дүниежүзінде «ақпараттың еркін ағасы» деген теория қалыптасқанын есепке алсақ, түрлі ақпараттың елден шығып, келесі елге тарап кетуінің кейде пайдасы мен бірге зиянын тартып жатамыз. Дамыған мемлекеттерде «Жұлдызды соғыс» деген термин қалыптасқан. Оның қандай соғыс екендігін «Бұқаралық ақпарат құралдары» атты журналдың 1985 жылғы желтоқсан айында шыққан санында толық баяндалады. Француз зерттеушісі Жозе Фреш жазған мақалада «Шығыс пен Батыс арасындағы «Жұлдызды соғыс» «образды соғыс» деп аталады. Оның негізгі қаруы ядролық қару емес, оның басты қаруы ақпарат, соның нәтижесінде ақпараттық күрестер туындайды»- деп баяндалады. Ақпараттық күрестің зиянды тұсына үнілер болсақ, ол екі топқа бөлінеді:

1 Еларалық сипат

2 Елішілік сипат

Елішілік, еларалық ақпараттардың белең алып, тарап кетуі ақпараттық күрестің отын тұтатады. Ал қатаң тәртіп орнаған жағдайда, ондай мәселелердің алды алынатыны сөзсіз. Мысал келтірейік, Жапонияда «Өнегелік туралы кеңес» деген ұйым құрылған. Оның негізгі қызметі мемлекеттік ақпарат тарату құралдары, түрлі ақпарат көздерінің берген жаңалықтары, оқиғалы төңірегінде

зерттеу жұмыстарын жүргізеді. Сол арқылы, ақпараттың күрестің туындамауының алдын алады.

Ақпараттық күреске тек бір шеңберде қарап қалуымызға болмайды. Ақпараттық күресті жүргізіп отыру шарт. Себебі, психикаға әсер ететін, балаларды жамандыққа үйрететін ақпарат көздерімен тікелей жұмыс жасап, оның алдын алу шарт. Ақпараттық күрес осы бағытта да өз шешімін табатыны анық. Қарым- қатынас арқылы ақпарат түзіледі. Коммуникативті жүйенің орын алуы оқиға туындатады. Жоғарыда айтып өткеніміздей, оқиға ақпарат көзі. Сондықтан, кез келген теріс ақпараттар ақпараттық күрес жүргілуі керек шартты жағдай болып саналады.

Қазіргі таңда белең алып отырған тағы бір ақпараттық күрестің негізі жала жабуда жатыр. Франция, Германия, Швецияда жала жабылған ақпарат төңірегінде тергеу жұмыстары жүргізіліп, ақпараттық қылмыстық іс болып табылады. Әр адамның мемлекет алдында өз басын арашалап алуы, өзі жайында берілген жалған ақпарат үшін сотқа жүгінуге құқығы бар. Бұл да, ақпараттық күрес негізі болып есептеледі. Ал осы оқиғалардың бәрі коммуникативтік жүйеде іске асады. Яғни, қарым- қатынас жүзеге асып, ортақ байланыс пайда болады. Ақпараттық қоғамда коммуникация арқылы әлеуметтік көмектер жүргізіледі. Әлеуметтік қорғауда ең құнды тауар ақпарат және оны таратушы құралдар болып есептеледі. Ал сол коммуникативтік жүйелер негізінде кәсіби ресурстардың тапшылығы да болып жатады. Яғни, ақпараттық күрес кезінде журналистің этикасы да ескеріледі. Кәсіби журналистикалық этиканың жеті міндеті қалыптасқаны туралы да сөз қозғалуы керек деп білемін.

Адамның жеке басына, жеке мәдениетіне сын келтірмеу, жеке өміріне бас сұғуға тырыспау, атағына шүйлікпеу;

Аудиториямен тығыз байланысқа түсе алу және олардың назарын өзіне аудартуға тырысу, оларды ұғыну;

Қателіктер туындаған жағдайда, дер кезінде оның орнын жабу, аты қараланған адамнан кешірім сұрай білу;

Жария етілмекке жақын ақпараттың мәніне үңіліп, рас немесе жалған екендігіне толықтай көз жеткізу;

Коммуникациялық байланысты сақтай білу, ақпараттық күрестің алдын алу шарттарымен танысу және іске асыру;

Ортақ мәселелер туындаған жағдай жағдаяттың дереу алдын алу мақсатында түрлі ойлар ойлап табу, өз қызметін асыра пайдалануға жол бермей, міндетіне адалдықпен кірісу, теріс пікірлердің қалыптасуының алдын алу;

Ақпараттық қауіпсіздік ережеленің сақталуын қадағалай білу, сақтық шараларын қолдану;

Осы сияқты журналистік этикалардың сақталуы қоғаммен байланыс бағытында тиімді шешімін тауып, ақпараттық күрестің туындамауына бағыт болады, ақпараттық соғысқа ушықпауына дәйек болып, негізгі міндеттер мен мақсаттар аясында жұмыстар атқарылады, тұрақты түрде жұмыс нәтижесі көрсетіледі. Ақпараттық күрестің тиімділігі мен теріс тұстарын түгелімен

жіктеу аса қиын шаруа. Себебі, түрлі ақпараттардың болғаны сынды, оның салдары мен шығу тегі де әр түрлі жолмен қалыптасады.

Ақпараттық күрес коммуникативтің жағдаяттардың негізінде құрылады, пайда болады. Сол үшін де ақпараттық күресті коммуникативтің жағдаяттардың феномені ретінде қарастыруымызға әбден болады. Ақпараттың өзі коммуникацияда тұратындықтан, әлем ғалымдары да бұл турасында ортақ шешімге келе білген. Ақпарат қоғамнан бастау алады. Қоғам өзара коммуникацияға түседі, сол арқылы ақпараттар туындайды, одан әрі ақпараттық күрестер пайда болады. Сол үшін, ақпараттың негізгі факторы мен негізгі жүйесіне үңіліп, әр мағлұматтың байыбына тереңнен үңіле білу шар. Ол журналистің негізгі міндеті. Ал келесі міндет, оқиға туындатқан, оны ақпарат көздеріне негіздеген, қарым қатынас құрған қоғамның мүддесімен санаса білу де негізгі шаруа іспетті. Ақпарат әлемінде феномен қалыптасуы тікелей коммуникативтілікке байланысты. Себебі, қоғамсыз ешқандай ақпарат туындап, жарыққа шықпайтыны аян. Тіпті оқиғаның өзі болмайды. Ақпарат негізгі құрал. Ал оның негізгі мүшесі коммуникацияға түсетін қоғам болып есептеледі.

Пайдаланылған әдебиеттер тізімі:

1. Омашев Н. Ақпарат әлемі, 1-том // Оқу құралы. – Алматы: Қазығұрт, 2006 жыл. – 105 б.
2. Қамзин К. Талдамалы журналистика // Оқу құралы – Алматы: Қазақ университеті, 2013. – 312 бет.
3. Қозыбаев С. Рамазанова А. Аллаберген Қ. Әлем журналистикасының тарихы. // Оқу құралы. – Алматы: Қазақ университеті, 1998 жыл. – 45 б.
4. Қозыбаев С, Қабылғазина К. Еуразия ақпарат құралдары. // Оқу құралы. – Алматы: Қазақ университеті, 2016 жыл. – 12 б.
5. Желкек. Жазу мәселесі \\ Қазақ. -1915. -28 наурыз.
6. Любимов А. Политиков распустили журналисты, Аргументы и факты. 2000 жыл. – 81 с.

УДК 004.7

СИСТЕМА ВИЗУАЛИЗАЦИИ И ОТЛАДКИ АЛГОРИТМОВ РЕШЕНИЯ ЗАДАЧ ВЫЧИСЛИТЕЛЬНОЙ ГЕОМЕТРИИ

магистрант ОП 7М06103 – «Информатика и компьютерные науки» Қарабаев Б.Т.,
научный руководитель - к.ф.-м.н., доцент Роговой А.В.
Университет «Мирас», г. Шымкент, Казахстан

Түйін: Жұмыста визуализацияның ақпараттық жүйесін құру және есептеу геометриясының есептерін шешу алгоритмдерін жөндеу қарастырылған. Алгоритмдерді бірлесіп әзірлеу және көлемді геометриялық нысандарды бақылау үшін камераны автоматты түрде орналастыру мәселелеріне ерекше назар аударылады.

Summary: The paper considers the creation of an information system for visualization and debugging algorithms for solving computational geometry problems. Special attention is paid to the issues of joint development of algorithms and automatic camera positioning for tracking three-dimensional geometric objects.

Методы анимации и визуализации алгоритмов используются для графического представления состояний программы во время выполнения конкретного алгоритма. Разработка и оценка инструментов визуализации стали актуальным направлением исследований в информационных технологиях не только потому, что визуализация активно используется, чтобы помочь людям понять научный прогресс, но и потому, что компьютеры в настоящее время широко используются и довольно удобны для создания визуализаций [1]. Недавние исследования визуализации алгоритмов используют инженерные навыки, такие как компьютерная графика, системное программирование, управление базами данных, компьютерные сети, человеко-машинный интерфейс и т.д., для построения общей системы академических исследований и образования в области компьютерных наук [12]. В этой статье мы представляем систему визуализации и отладки геометрических алгоритмов Geometr Builder для плоских и объемных геометрических вычислений. Эта система может помочь исследователям геометрических алгоритмов не только протестировать свои идеи и продемонстрировать полученные результаты, но и обучить разработке алгоритмов.

Предлагаемая система Geometr Builder обладает рядом важных преимуществ по сравнению с существующими системами визуализации. Во-первых, Geometr Builder - это независимая от платформы программная система, основанная на свойстве переносимости Java, и может быть вызвана в любой среде с поддержкой браузера. Во-вторых, Geometr Builder предоставляет возможность совместной работы нескольким пользователям для одновременной разработки программ, манипулирования геометрическими объектами и управления камерой. Наконец, система позволяет автоматически позиционировать камеру для отслеживания объемных объектов во время визуализации алгоритма.

Помимо переносимости системы и возможностей совместной работы, мы учитываем эффект анимации – основную проблему систем визуализации. Наиболее важным решением для системы является динамическое положение камеры для объемной визуализации алгоритма. Положение камеры не является проблемой в плоских моделях. Однако в объемных средах это становится важным, поскольку визуализируемые геометрические объекты могут перекрываться в поле зрения камеры. Компонент объемного рисования имеет расширяемую базу правил, позволяющую камере перемещаться в нужное положение для фокусировки на объектах на следующем шаге. Мы разработали систему Geometr Builder как интегрированную среду разработки, которая поддерживает библиотеку для разработки геометрических алгоритмов и визуализации. Используя эту систему, пользователи могут редактировать, отлаживать и визуализировать геометрические алгоритмы, написанные на C/C++. Портал данных был построен на утилитах с открытым исходным кодом, которые поддерживают язык Python для разработки подключаемых пакетов. На рисунке 3 (а, b и c) последовательно показаны объект содержимого в

пространстве реализации, файл протокола Java и демонстрация запуска программы плоской диаграммы Вороного.



Рисунок 1 – Пример работы среды: (a) - объект содержимого, (b) - Связанный файл, (c) - запуск программы плоской диаграммы Вороного

Поскольку мы внедрили Geo Builder в качестве подключаемого типа контента портала, пользователи могут щелкнуть любой объект контента реализации алгоритма, чтобы запустить эту систему. Чтобы начать разработку геометрического алгоритма, пользователи должны включить соответствующие заголовочные файлы для определенных типов данных, которые они хотели бы использовать. Для удобства пользователей Geo Builder предоставляет генератор кода фрейма, который запрашивает требуемые типы данных, а затем создает программные файлы с кодами фреймов по умолчанию.

Расположение камеры важно в объемной среде, поскольку геометрические объекты, которые необходимо визуализировать, могут перекрываться в поле зрения камеры. После создания вводных экземпляров пользователь должен выделить объект или просто поместить объемный курсор в конечное положение. Выбранная позиция становится центром сферы наблюдения, когда пользователь выполняет программу. Рисунок 2 (а) иллюстрирует окно глобального просмотра на верхнем слое, которое показывает сферу наблюдения и появляется вместе с главным окном. Когда камера перемещается к задней части сферы наблюдения, сфера становится прозрачной, чтобы было видно положение камеры.

Система устанавливает камеру на сферу наблюдения, целясь в центр сферы. Таким образом, положение камеры определяется ее азимутальным углом, полярным углом и расстоянием до центра сферы наблюдения.

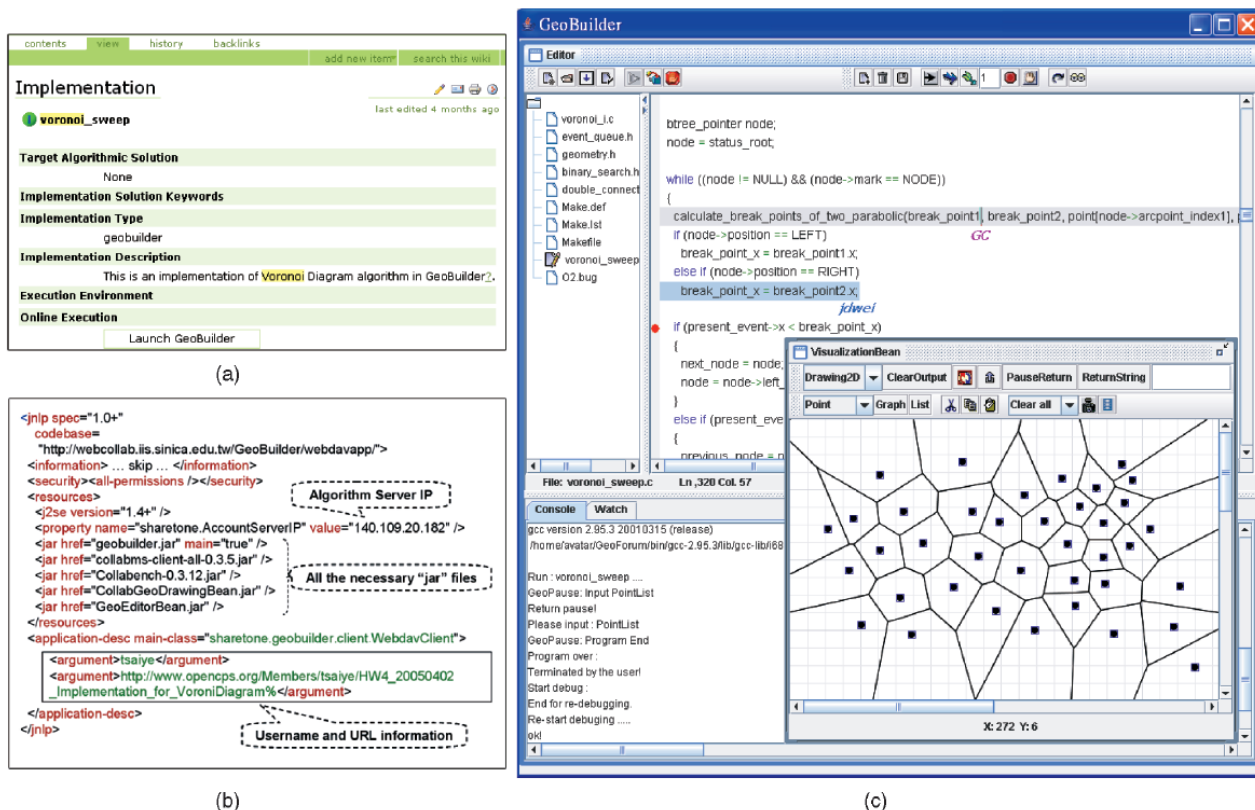
Параметры специальной процедуры включают положение камеры, положение контрольной точки (т.е. центра окна просмотра) и вектор движения камеры вверх. На рисунке 2 (b) мы примем, что точки С и D – положение камеры и центр сферы наблюдения. Точки С и D являются первыми двумя наборами параметров этого метода. Что касается остальных параметров, мы вычисляем единичный вектор, который указывает направление камеры вверх.



Рисунок 2 - Сфера наблюдения и положение камеры

Другими словами, мы сохраняем точку обзора камеры, направленную в центр сферы наблюдения. В ручном режиме пользователь может использовать клавиши со стрелками для перемещения положения камеры вдоль поверхности сферы. Находясь в режиме автоматического позиционирования, компонент рисования сам плавно регулирует азимутальные и полярные углы для изменения положения камеры. В обоих режимах радиус сферы наблюдения по умолчанию достаточно велик, чтобы охватить все вводимые объекты, и пользователь может в любое время изменить радиус для увеличения и уменьшения масштаба соответственно. Учитывая ситуацию, показанную на рисунке 2 (c), среда рассчитала центр следующего интересующего объекта как точку P, в то время как камера в данный момент находится в позиции C. В режиме автоматического позиционирования система переместит камеру из положения C в одно из возможных положений A и B, которые являются

проекциями P на сферу наблюдения. Процедура отображения нового объекта на каждой итерации включает следующие шаги:

- вычисление центра следующего интересующего объекта;
- определение следующее положения камеры;
- плавное перемещение камеры по кратчайшему пути на сферической поверхности (при этом компонент объемной прорисовки продолжает перерисовываться с приемлемой скоростью);
- отображение и выделение интересующего объекта;
- возможность пользователю вручную изменять положение камеры и радиус сферы наблюдения (при этом обновленное положение камеры и радиус сферы сохраняются, как для автоматического режима);
- выключение подсветки и переход к следующей итерации визуализации алгоритма вычислительной геометрии.

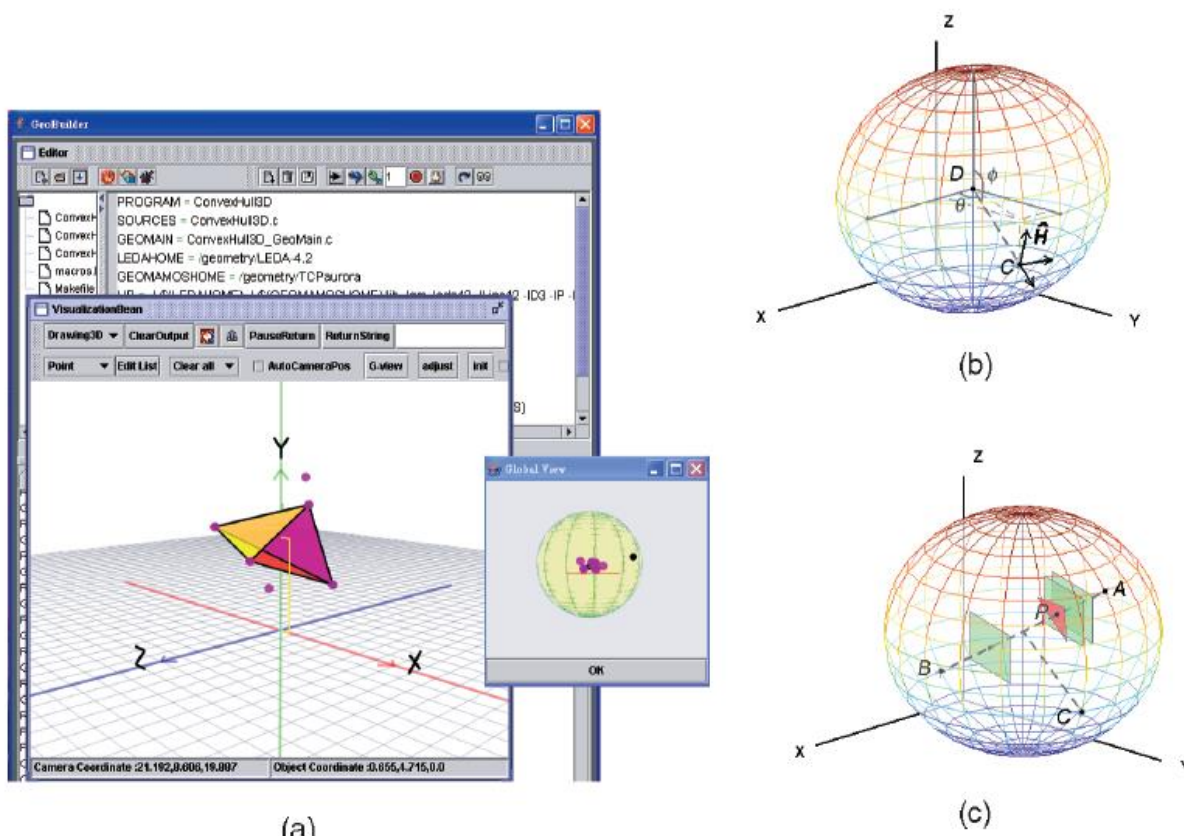
Таким образом, можно сделать следующие выводы.

1) Используя переносимость Java, была продемонстрирована интеграция данной системы и портала знаний. Эта интеграция расширяет возможности применения системы визуализации.

2) Функция параллельной совместной работы теперь может быть использована для обучения и дальнейшего распространения на более масштабные программы.

3) Предложен метод правильного позиционирования камеры для визуализации геометрических объектов, но автоматическое перемещение камеры может не всегда работать корректно. Чтобы решить эту проблему, в будущем данная система должна будет поддерживать несколько видов визуализации.

Список использованной литературы

1. Дубровский В.Н. Визуализация функциональных зависимостей в программах динамической геометрии// Компьютерные инструменты в образовании.- 2020.- № 4, С. 93-112.
2. Логунова О.С., Кухта Ю.Б., Решетникова Е.С. Разработка алгоритма визуализации 3D изображений: алгоритм послойного преобразования при сжатии и растяжении цифрового куба// Программные системы и вычислительные методы. – 2020. – № 4. – С. 69 - 81.

ОӘЖ 681.03

ҚОЛ ЖЕТКІЗУДІ БАСҚАРУ ЖҮЙЕСІНІҢ АРХИТЕКТУРАСЫН ЖӘНЕ БАҒДАРЛАМАЛЫҚ ЖАСАҚТАМАСЫН ӘЗІРЛЕУ

7M06103 – «Информатика және компьютерлік ғылымдар» БББ магистранты
Каржаубекова С.С.

Ғылыми жетекшісі – т.ғ.к, қауымдастырылған профессор Кошкинбаева М.Ж.
«Мирас» университеті, Шымкент қ., Қазақстан

Резюме: В статье рассмотрена информация по архитектуре системы контроля доступа, ее структуре и созданию программного обеспечения.

Summary: The article discusses information on the architecture of the access control system, its structure and the creation of software.

КББЖ-бұл ақпаратты тіркеу, қол жетімділікті шектеу мақсатында, мысалы, сауда орталығына, дүкенге, қоймаға орнатылатын кіруді басқару және басқару жүйесі. КББЖ элементтері кешенге біріктірілген, бұл оларды бағдарламалық жасақтаманы қолдану арқылы оңай және ыңғайлы басқаруға мүмкіндік береді. Қауіпсіздік саласының дамуы КББЖ кешенінің мүмкіндіктерінің артуына әкелді, мысалы, негізгі функциялардан басқа, мамандар келулер журналын жүргізе алады, үзілістер, демалыстар мен іссапарлар уақытын ескереді.

Қол жеткізуді басқару және басқару жүйесі әдетте КББЖ серверлерінен тұрады-оларға қосылған КББЖ контроллерлерін басқаратын қарапайым компьютерлер. Контроллер (Басқару тақтасы) – бұл өте сенімді компьютер. Онда жүйенің конфигурациясы, жұмыс режимдері, ресурсқа қол жеткізуге құқығы бар адамдардың тізімі, сондай-ақ олардың осы ресурсқа қол жеткізу артықшылықтары туралы ақпарат сақталады. Қарапайым жағдайларда контроллердің минималды нұсқасын оқырманға, турникетке, құлыпқа немесе басқа атқарушы құрылғыға салуға болады.

Қол жеткізуді басқару және басқару жүйелерінің кейбір маңызды жіктемелерін қарастырыңыз [1].

Басқару әдісі бойынша СКУД классификациясы:

- автономды-орталық қашықтан басқару құралына ақпарат жібермей және оператордың бақылауынсыз бір немесе бірнеше тосқауыл құрылғыларын басқаруға арналған. Әдетте бұл қарапайым СКУД, дәлірек айтсақ, үй-жайларға кіруді шектейтін электронды құлыптар. Мұндай жүйелердің артықшылықтарына, егер ол жоғалған болса, жүйенің өзгермелі жадынан кілт нөмірін оңай алып тастау мүмкіндігі де кіреді, осылайша табылған кілт оны ешқашан пайдалана алмайды. Автономды жүйелер, әдетте, шағын нысандарда (тұрғын үйлерге, коттеждерге және т.б. кіреберістер) қолдануды тапты.

Қауіпсіздік функциялары бар автономды кіруді басқару жүйелері де бар.

- орталықтандырылған (желілік) – орталық пульспен ақпарат алмасу есебінен тосқауыл құрылғыларын басқару, оператор тарапынан бақылау (басқару) үшін. Желілік бақылау жүйелері объектінің жай-күйін тұрақты бақылау, жедел басқару мүмкіндігі қажет болған жағдайда қолданылады.

- жүйенің жұмысына араласу және қызметкерлердің қозғалысы туралы әртүрлі статистикалық мәліметтер алу.

Желілік жүйелердегі қол жетімділікті басқару негізінен жеке кілттердің иелері үшін де, арнайы бағдарламаның көмегімен қандай-да бір негізде бөлінген иелер топтары үшін де берілген әр түрлі объектілер мен уақыттық шектеулер негізінде автоматты түрде жүзеге асырылады. Оператордың пайдаланушы дерекқорларымен жұмыс істеу, кіру құқықтарын тіркеу және өңдеу мүмкіндігі бар. Бағдарлама іске қосылған кезде жүйеде болып жатқан барлық оқиғалар нақты уақыт режимінде мониторға шығарылады және әрбір пайдаланушы бойынша есептерді кейіннен алу үшін хаттамаланады. Жүйе

қызметкерлердің қозғалысы туралы стандартты есептердің толық жиынтығын алуға, сондай-ақ жұмыс уақытын есепке алуға мүмкіндік береді. Жүйедегі байланыс желілері шабуылдаушылардан аппараттық және бағдарламалық қамтамасыз етумен қорғалған. Желілік жүйелер шағын және орта кеңселерде немесе кәсіпорындарда қолдану үшін оңтайлы (256 бақыланатын өту нүктесіне дейін).

- әмбебап-орталық басқару құрылғысының басқаруымен желілік режимде жұмыс істейтін және желілік жабдықта, орталық құрылғыда немесе байланыс үзілген кезде офлайн режимге ауысатын автономды және желілік жүйелердің функцияларын қамтиды.

Бақыланатын кіру нүктелерінің саны бойынша:

- сыйымдылығы төмен жүйелер (16 нүктеден аз);
- орташа сыйымдылығы бар жүйелер (кемінде 16 және 64 нүктеден артық емес);
- сыйымдылығы жоғары жүйелер (64 нүкте немесе одан көп).

Бақылау объектілерінің түрі бойынша жіктелуі:

- физикалық нысандарға қол жеткізуді бақылау үшін;
- ақпаратқа қол жеткізуді бақылау үшін.

Көптеген клиенттерге қызмет көрсетуге бағытталған СКУД әдетте жүйенің тиімді жұмыс істеуін қамтамасыз ететін әртүрлі қызметтер үшін жұмыс орындарын ұйымдастыруға мүмкіндік беретін модульдік құрылымға ие. Модульдік схема клиент-сервер архитектурасын пайдалану арқылы қамтамасыз етіледі[2]. Модульдердің саны мен функционалдығы жүйенің және өндірушінің мақсатына байланысты. Мысалы, Модульдер жиынтығы келесідей болуы мүмкін:

- "өткізу бюросы" - клиенттермен жұмыс жөніндегі менеджердің жұмыс орны • Бұл қызмет жаңа клиенттерді тіркеуге, электрондық карталарды беруге, шот-фактураларды құруға, топтар мен жеке пайдаланушыларға кіру құқығын тағайындауға бағытталған.

- "Кассир АЖО" - жүйе ұсынатын қызметтерді пайдаланғаны үшін төлемдерді қабылдауға арналған мамандандырылған жұмыс орны.

- "Оператордың АЖО" - оператордың (күзетшінің) жұмыс орны • Оператор ауысым барысында жүйенің дұрыс жұмыс істеуіне жауап береді. Ол жүйенің жұмысын бақылайды, штаттан тыс жағдайларға жауап береді.

- "Әкімші АЖО". Әкімші жүйені конфигурациялауды, карта-идентификаторларды қабылдауды, персоналды тіркеуді жүзеге асырады.

- "Есеп генераторы". Жүйенің жұмысы туралы әртүрлі есептерді құру үшін қолданылады(сурет 2).

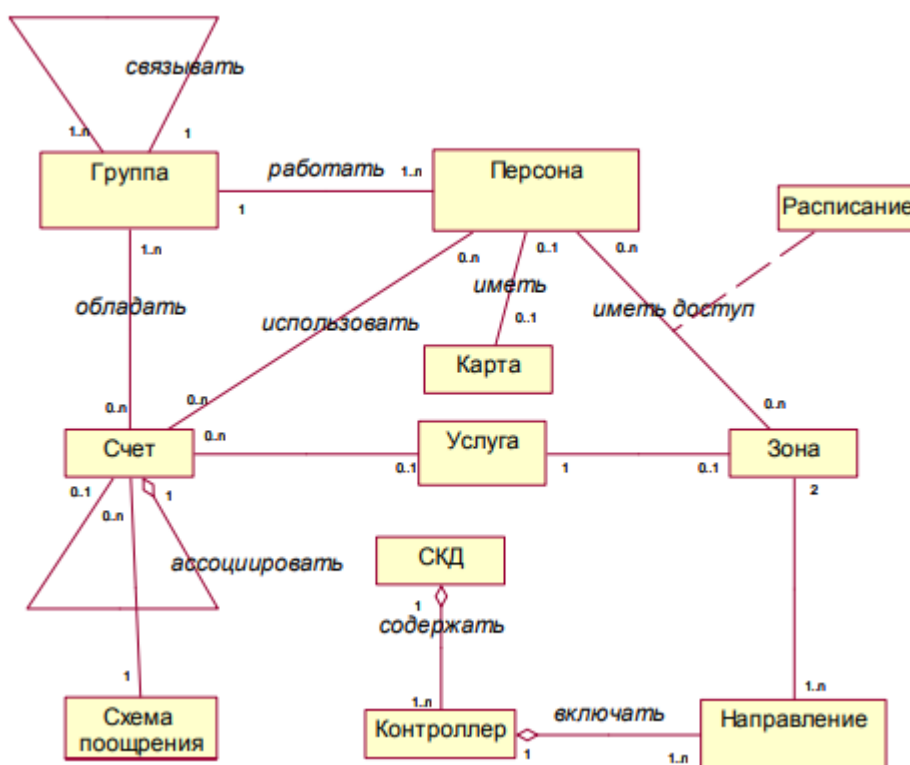

Сурет 2 – Пәндік сала облысы

Клиент жүйені пайдалана алуы үшін оған карта беріледі. Әрбір есептік жазбаға бір картадан артық берілмеуі мүмкін. Бірнеше есептік жазба бір картаны пайдалана алмайды[3].

Топтардың иерархиясын құру үшін олардың арасында байланыс орнатуға болады. Байланыс орнатқан топ олардың арасында байланыс орнату үшін шоттарын пайдалануға рұқсат береді. Топ міндетті түрде кем дегенде бір мүшені (оның әкімшісін) қамтиды.

Әрбір аймақ (ресурс) белгілі бір қызметпен байланысты. Екінші жағынан, топ әртүрлі қызметтер үшін әртүрлі шоттар құра алады[4]. Қызмет ресурс бірлігінің бағасын белгілейді. Каскадты жаңарту үшін шоттар қауымдастығын орнатуға болады. Шотқа ресурс бірлігін пайдалану құнына әсер ететін белгілі бір ынталандыру схемасы тағайындалуы мүмкін.

Турникет контроллерінің түріне байланысты оның бірнеше кіру бағыттары болуы мүмкін. Әр бағыт екі аймаққа байланысты (қол жетімді аймақ және қол жетімді аймақ).

КББЖ бағдарламалық жасақтамасы-бұл жүйенің қол жетімділікті басқару контроллерлерімен тікелей өзара әрекеттесуін ұйымдастыратын бағдарламалық өнімдер жиынтығы. Бағдарламалық жасақтаманың клиенттік-серверлік архитектурасы және қосымша клиенттік орындарды пайдалану объектідегі жүйені икемді басқаруды қамтамасыз етеді.

КББЖ бағдарламалары қауіпсіздіктің жоғары деңгейін қамтамасыз ететін функцияларды орындайтын мамандандырылған модульдерді пайдалануды білдіреді. Жүйенің функционалдығын немесе сыйымдылығын кеңейту қажет болған жағдайда қосымша клиенттік орындар мен бағдарламалық модульдер

қалыптасады — дайын немесе арнайы әзірленген шешімдер (интеграция әдісі тапсырманың күрделілігіне және қажетті мүмкіндіктерге байланысты).

Пайдаланылған әдебиеттер тізімі:

1. Альфред, В. Ахо Компиляторы. Принципы, технологии и инструментарий / Альфред В. Ахо и др. - М.: Вильямс, 2014. - 541 с.
2. Абрамов И. В. Процессный подход к построению системы проектного управления; Синергия - М., 2019. - 160 с.
3. Грузовые автомобили Scania серий Р, R, Т. Том 1. Инструкция по эксплуатации, техническое обслуживание, тормозная система, рулевое управление, мосты; Диез - М., 2017. - 490 с.
4. Клименко А. В. Инновационное проектирование оценочных средств в системе контроля качества обучения в вузе; Прометей - М., 2019. - 195 с.

ОӘЖ 004.056.53.

АҚПАРАТТЫҚ ҚАУІПТЕР ТҮСІНІГІ ЖӘНЕ ОЛАРДЫҢ ТҮРЛЕРІ

аға оқытушысы Қожабеков Е.А.
Университет «Мирас», Шымкент қаласы, Қазақстан

*Резюме: В статье рассматриваются информационные угрозы и их виды.
Summary: The article deals with information threats and their types.*

Қазіргі қоғам ақпараттық қоғам деп аталады. Компьютерлік технологиялар мен коммуникациялардың кеңінен дамуы мәліметтерді жинауға, сақтауға, өңдеуге және беруге мүмкіндік берді, мұндай көлемде және бұрын ойланбаған тиімділікпен. Жаңа ақпараттық технологиялардың арқасында адамның өндірістік және өндірістік емес қызметі, оның күнделікті қатынас аясы әлемдік өркениет дамытқан тәжірибе, білім және рухани құндылықтарды тарту есебінен шексіз кеңейіп, экономиканың өзі азаяды. және азырақ материалдық игіліктерді өндіру және көбірек және көбірек - ақпаратты тарату, өнімдер мен қызметтер ретінде сипатталады.

Ақпараттандырудың қазіргі кезеңі дербес электронды есептеуіш машиналарды, телекоммуникациялық жүйелерді қолданумен, компьютерлік желілерді құрумен байланысты. Ақпараттық индустрияда тиімді шешімдерді әзірлеу және қолдану қажеттілігі өсуде. Жаңа білім алу үшін аппараттық және бағдарламалық құралдарды, ақпараттық технологияларды өндірумен айналысады.

Ақпараттық индустрия дамуының белгілі бір кезеңінде ақпараттық қоғам дүниеге келеді, онда қызметкерлердің көпшілігі ақпаратты өндірумен, сақтаумен, өңдеумен және сатумен айналысады, яғни. зерделігін дамытуға және білім алуға бағытталған шығармашылық жұмыс[1]. Ұлттық шекаралармен бөлінбеген адамдардың бірыңғай ақпараттық қоғамдастығы құрылууда.

Ақпараттық қоғамның қалыптасуы соңғы ақпараттық, телекоммуникациялық және коммуникациялық технологияларға негізделген. Дәл осы жаңа технологиялар жаһандық ақпараттық желілердің жылдам

таралуына алып келді, халықаралық ақпарат алмасу үшін принципті жаңа мүмкіндіктер ашты. Ақпараттық қоғамның қалыптасуы концептуалды және практикалық тұрғыдан әлемдік ақпараттық кеңістіктің қалыптасуын білдіреді.

Соңғы ақпараттық технологиялардағы прогресс кез келген қоғамды өте осал етеді. Адамзаттың болашаққа жасаған әрбір серпілістері оны өткен қателіктер мен шешімін таппаған мәселелердің ауыртпалығынан босатпайды. Ұлттық экономикалардың интеграциясына байланысты экономикалық соғыстар тым қауіпті және тиімсіз болып, жаһандық әскери қақтығыс жалпы алғанда планетадағы тіршіліктің жойылуына әкелуі мүмкін болғанда, соғыс басқа жазықтыққа - ақпараттық бағытта өтеді.

Ақпараттық соғыс – жаудың маңызды құрылымдарына зиян келтіруге, оның саяси және әлеуметтік жүйелеріне нұқсан келтіруге, сондай-ақ қоғам мен жаудың жағдайын тұрақсыздандыруға бағытталған ақпараттық қарсылық.

Ақпараттық соғыс – басқа мемлекеттердің және олардың қарулы күштерінің басқару жүйелеріне, сондай-ақ саяси және әскери басшылығына және жалпы қоғамға, осы мемлекеттердің ақпараттық инфрақұрылымы мен бұқаралық ақпарат құралдарына ақпараттық әсер ету арқылы жүзеге асырылатын мемлекетаралық бәсекелестік нысаны. өзінің ақпараттық кеңістігінен бір мезгілде ұқсас әрекеттерден қорғай отырып, өздері үшін пайдалы мақсаттарға жету үшін.

Ақпараттық қылмыс – ақпараттық кеңістікке немесе оның кез келген элементтеріне заңсыз мақсатта ақпараттық әсер ету. Оның ерекше түрі ретінде ақпараттық терроризмді, яғни саяси мақсатта жүзеге асырылатын әрекеттерді қарастыруға болады.

Ақпараттық әсер – ақпараттық қаруды қолдану актісі.

Ақпараттық қару – мыналарға арналған техникалық және басқа да құралдардың, технологиялардың әдістерінің кешені:

- ықтимал қарсыластың ақпараттық ресурстарына бақылау орнату;
- оның басқару жүйелері мен ақпараттық желілерінің, байланыс жүйелерінің жұмысына кедергі жасау және т.б. олардағы деректерді толығымен өшіруге, алып тастауға, бұрмалауға немесе арнайы ақпаратты бағытталған енгізуге дейін олардың жұмысын бұзу үшін;
- жүйеде пайдалы ақпаратты және дезинформацияны тарату - қоғамдық пікірді қалыптастыру және шешім қабылдау;
- қарсылас мемлекеттің саяси және әскери басшылығының, қарулы күштерінің, арнайы қызметтерінің жеке құрамының және халқының санасы мен психикасына жаудан басымдыққа жету немесе оның жүргізетін ақпараттық ықпалын әлсірету үшін қолданылатын ықпал ету.

Ақпараттық қауіпсіздікке қатер басқарылатын жүйенің ақпараттық ресурстарының[2], сондай-ақ бағдарламалық және аппараттық құралдардың бұрмалануына, рұқсатсыз пайдаланылуына немесе тіпті жойылуына әкелуі мүмкін оқиғалар немесе әрекеттерді білдіреді.

Кез келген басқарылатын жүйенің кибернетикалық моделін классикалық қарастыру негізінде оған кедергі келтіретін әсерлер кездейсоқ сипатта болуы

мүмкін. Сондықтан, ақпараттық қауіпсіздікке қауіп төндіретін қауіптердің ішінен қатерлердің бір түрін кездейсоқ немесе әдейі емес деп бөліп көрсету керек. Олардың көзі аппараттық құралдың істен шығуы, ақпараттық жүйе қызметкерлерінің немесе оны пайдаланушылардың дұрыс емес әрекеттері, бағдарламалық қамтамасыз етудегі байқаусыз қателер және т.б. Мұндай қауіптерді де есте ұстау керек. олардың зияны айтарлықтай болуы мүмкін. Дегенмен, бұл жұмыста кездейсоқ қауіптерден айырмашылығы, басқарылатын жүйеге немесе пайдаланушыларға зиян келтіруге бағытталған қасақана қауіптерге көп көңіл бөлінеді. Бұл көбінесе жеке пайда үшін жасалады.

Ақпараттық жүйенің жұмысын бұзуға немесе ақпаратқа рұқсатсыз қол жеткізуге тырысқан адамды әдетте «қарақшы» (хакер) деп атайды.

Басқа адамдардың құпиясын игеруге бағытталған заңсыз әрекеттерінде крестерлер оларға ең сенімді ақпаратты максималды көлемде, оны алу үшін минималды шығынмен беретін құпия ақпарат көздерін табуға ұмтылады. Түрлі трюктердің және әртүрлі әдістер мен құралдардың көмегімен мұндай көздерге жолдар мен тәсілдер таңдалады. Бұл жағдайда ақпарат көзі ретінде зиянкестерді немесе бәсекелестерді ерекше қызықтыратын белгілі бір ақпараты бар материалдық объект түсініледі.

Ақпараттық қауіпсіздік мыналарды қамтиды:

- ақпараттық кеңістіктің қауіпсіздігінің жай-күйі, оның азаматтардың, ұйымдардың және мемлекеттің мүдделері үшін қалыптасуы мен дамуын қамтамасыз ету;

- ақпарат қатаң түрде мақсаты бойынша пайдаланылатын және оны пайдалану кезінде жүйеге кері әсер етпейтін инфрақұрылымның жай-күйі;

- құпиялылық сияқты қасиеттердің бұзылуын болдырмайтын немесе айтарлықтай кедергі келтіретін ақпараттың жай-күйі;

тұтастық пен қолжетімділік;

- экономикалық құрамдас (өндірістік құрылымдарды басқару мүдделері үшін ақпаратты жинау, жинақтау және өңдеу жүйелерін, экономиканың дамуын жалпы экономикалық талдау мен болжау жүйелерін, өнеркәсіп пен көліктегі басқару және үйлестіру жүйелерін, басқару жүйелерін қоса алғанда, экономикалық саладағы басқару құрылымдары. энергетикалық жүйелер, орталықтандырылған жабдықтау, жүйелік шешімдер қабылдау және төтенше жағдайларда іс-қимылдарды үйлестіру, ақпараттық және телекоммуникациялық жүйелер үшін);

- қаржылық құрамдас (банктер мен банктік бірлестіктердің ақпараттық желілері мен мәліметтер базасы, қаржылық айырбас және қаржылық есеп айырысу жүйелері).

Ақпараттық қауіпсіздікті қамтамасыз етуді ақпараттық жүйелерді пайдаланумен байланысты қатынастардың субъектілерін анықтаудан бастау керек. Олардың мүдделерінің ауқымын келесі негізгі санаттарға бөлуге болады: қолжетімділік (қажетті ақпараттық қызметті ақылға қонымды мерзімде алу мүмкіндігі), тұтастық (ақпараттың өзектілігі мен дәйектілігі, оны жойылудан

және рұқсат етілмеген өзгертулерден қорғау), құпиялылық (қорғау). рұқсатсыз кіруден).

Жоғарыда айтылғандарға сүйене отырып, ең жалпы түрде ақпараттық қауіпсіздікті ақпараттық және ақпараттық инфрақұрылыммен анықталатын қауіпсіздік объектісінің қасиеттеріне зиян келтірудің мүмкін еместігі ретінде анықтауға болады.

Сыртқы қауіптер бәсекелестердің зиянды әрекеттерімен, экономикалық жағдайлармен және басқа себептермен (мысалы, табиғи апаттар) анықталады[3]. Шетелдік ақпарат көздеріне сүйенсек, өндірістік тыңшылық кең етек алды – бұл мемлекеттік құпияның иесіне зиян келтіру, оның иесі рұқсат етпеген тұлғаның мемлекеттік құпияны құрайтын ақпаратты заңсыз жинау, иемдену және беру.

Негізгі қауіпсіздік қатерлеріне мыналар жатады:

- құпия ақпаратты ашу;
- ақпараттың ымыраға келуі;
- ақпараттық ресурстарды рұқсатсыз пайдалану;
- ресурстарды қате пайдалану;
- рұқсатсыз мәлімет алмасу;
- ақпараттан бас тарту;
- қызмет көрсетуден бас тарту.

Ақпараттың бөгде адамның жеткізілуі арнасы бойынша біз құпия ақпарат көзінен шабуылдаушыға дейінгі физикалық жолды түсінеміз, ол арқылы қорғалған ақпараттың ағынын білуі немесе рұқсатсыз алынуы мүмкін. Ақпараттың ағып кету арнасының пайда болуы (қалыптасу, орнату) үшін белгілі бір кеңістіктік, энергетикалық және уақыттық жағдайлар, сондай-ақ шабуылдаушы жағында ақпаратты қабылдау және бекітудің тиісті құралдары қажет.

Практикаға келетін болсақ, білім берудің физикалық сипатын ескере отырып, ақпараттың ағынын білу арналарын келесі топтарға бөлуге болады:

- визуалды-оптикалық;
- акустикалық (соның ішінде акустикалық түрлендіргіштер);
- электромагниттік (соның ішінде магниттік және электрлік);
- материалдық (қағаз, фото, магниттік тасымалдаушылар, әртүрлі типтегі өндірістік қалдықтар – қатты, сұйық, газ тәрізді).

Рұқсат етілмеген кіру. Бұл ұйым қабылдаған қауіпсіздік саясатына сәйкес пайдаланушы рұқсаты жоқ нысанға қол жеткізген кездегі ақпараттық қауіптердің ең көп тараған түрі. Әдетте, негізгі мәселе кімнің қандай деректер жиынына қол жеткізуі және кімнің қол жеткізе алмайтынын анықтау болып табылады. Басқаша айтқанда, «рұқсат етілмеген» терминіне анықтама беру керек.

Сипаты бойынша рұқсат етілмеген кіру әсері жүйелік қателерді пайдаланатын белсенді әсер болып табылады[4]. Рұқсат етілмеген кіру әдетте қажетті деректер жинағына тікелей сілтеме жасайды немесе рұқсат етілмеген

кіруді заңдастыру үшін рұқсат етілген қол жеткізу туралы ақпаратқа әрекет етеді.

Құпия ақпаратты таратудың кез келген әдістері АЖ жұмыс істейтін ұйым үшін де, оны пайдаланушылар үшін де елеулі материалдық және моральдық зиян келтіреді.

Жариялау және ақпаратты шабуылдаушы тарапынан білуі аз күш жұмсау арқылы құпия ақпаратпен заңсыз танысуға әкеледі. Бұған компания қызметкерлерінің кейбір жақсы емес жеке және кәсіби сипаттамалары мен әрекеттері ықпал етеді.

Пайдаланылған әдебиеттер тізімі:

1. М.И. Фалеев, Г.С. Черных. Угрозы национальной безопасности государства в информационной сфере . ISSN 2224-8617. Том 4,2014, № 1(6)
2. Громов, Ю.Ю. Информационная безопасность и защита информации: Учебное пособие / Ю.Ю. Громов, В.О. Драчев, О.Г. Иванова. — Ст. Оскол: ТНТ, 2017. — 384 с.
3. <http://www.inside-zi.ru> — сайт журнала «Защита информации»
4. <http://www.inside-zi.ru> — сайт журнала «Инсайд»

УДК 004.7

**ИСПОЛЬЗОВАНИЕ ДИНАМИЧЕСКИ ТИПИЗИРОВАННОГО
ЯЗЫКА ПРОГРАММИРОВАНИЯ ДЛЯ РЕАЛИЗАЦИИ
АЛГОРИТМОВ МАШИННОГО ЗРЕНИЯ**

магистрант ОП 7М06103 – «Информатика и компьютерные науки» Қосахбоев Н.А.,
научный руководитель - к.ф.-м.н., доцент Роговой А.В.
Университет «Мирас», г. Шымкент, Казахстан

Түйін: Жұмыста динамикалық терілген бағдарламалау тілі негізінде машиналық көру алгоритмдерін енгізу ұсынылған. Енгізу-шығару және массивтік операциялар кітапханасын әзірлеуге ерекше назар аударылды.

Summary: The paper presents the implementation of machine vision algorithms based on a dynamically typed programming language. Particular attention was paid to the development of a library of input-output and array operations.

Современные системы машинного зрения преимущественно реализованы с использованием статически типизированных языков программирования, таких как С, С++ или Java. Однако статически типизированные языки непригодны для разработки и обслуживания крупномасштабных систем. При выборе языка программирования, динамически типизированные языки обычно не рассматриваются из-за отсутствия в них поддержки высокопроизводительных операций с массивами. В этой статье представлена эффективная реализация алгоритмов машинного зрения с помощью динамически типизированного языка программирования Руби (Ruby). Была разработана библиотека данного языка для выполнения операций ввода-вывода и операций с массивами.

Машинное зрение - это достаточно широкая предметная область, и во многих случаях существует несколько независимых подходов к решению конкретной проблемы. Кроме того, часто бывает трудно заранее определить,

какой подход даст наилучшие результаты. Поэтому важно сохранить гибкость программного обеспечения, чтобы иметь возможность вносить необходимые изменения на заключительных этапах проекта. Традиционным применением компьютерного зрения является промышленная автоматизация. То есть затраты на внедрение системы машинного зрения в конечном итоге должны быть возмещены за счет экономии затрат на рабочую силу, повышения производительности и/или улучшения качества производства. Однако большинство систем машинного зрения по-прежнему реализованы с использованием статически типизированного языка программирования, такого как C, C++ или Java. Разработка и обслуживание крупномасштабных систем с использованием статически типизированного языка обходится намного дороже по сравнению с использованием динамически типизированных языков [1].

Исторически программное обеспечение для систем машинного зрения было преимущественно реализовано на скомпилированных языках, таких как ассемблер или C/C++. Большинство скомпилированных языков эффективно сопоставляются с машинным кодом, и они не используют среду выполнения для управления переменными и типами данных. Лаконичный и эффективный код является обязательным требованием, особенно для встраиваемых систем с ограниченной вычислительной мощностью и памятью (например, на рисунке 1 изображена встраиваемая система, использующая компьютерное зрение).



Рисунок 1 - Оптическая система парковки автомобиля

Недостатком использования скомпилированного языка является то, что разработчик должен внести изменения в исходный код, сохранить их в файле, скомпилировать этот файл для создания двоичного файла, а затем повторно

запустить этот двоичный файл. В отличие от этого, интерпретируемые языки обеспечивают значительную экономию времени разработки. На интерпретируемом языке разработчик может ввести код и сразу же запустить его. Более короткий цикл обратной связи отнимает меньше времени, поскольку разработчику не нужно тратить время на ожидание результата предыдущего изменения. Немедленная обратная связь также хорошо вписывается в процесс обучения пользователя.

Роботизированные проекты также могут извлечь большую пользу из свойств интерпретируемого языка программирования Руби. Интерпретируемые языки не только допускают сжатый код, они также делают возможным интерактивное манипулирование данными, при котором можно немедленно подтвердить результаты.

Преимущества использования интерпретируемого языка совершенно очевидны. Менее заметной, но не менее важной проблемой, является разница между статически типизированными языками и динамически типизированными языками. Язык является статически типизированным, если все проверки типов выполняются во время компиляции. Динамически типизированные языки, с другой стороны, выполняют проверку типов во время выполнения и позволяют определять новые типы во время выполнения. Динамическая типизация, однако, делает невозможным раннее привязывание метода, что негативно сказывается на производительности во время выполнения.

На рисунке 2 приведен пример сравнения двух типов языков. В С++ операция сложения может быть скомпилирована в машинную инструкцию. Метод «test» ограничен обработкой целых чисел. Однако в Руби, как правило, невозможно определить, всегда ли значение x будет целым числом. Например, значение может быть числом с плавающей запятой или рациональным числом.

```
int test(int x)
{
    return x + 1;
}
// ...
int y = test(42);
// ...
```

```
def test(x)
  x + 1
end
# ...
y = test 42
z = test Complex::I
```

Рисунок 2 - Раннее и позднее связывание методов:

С++ (раннее связывание методов) и Руби (позднее связывание методов)

Безопасность типов - это термин, описывающий тот факт, что статическая типизация предотвращает попадание в производственный код определенных ошибок программирования, таких как несоответствие типов или неправильно написанные имена методов. При статической типизации можно отклонить такого рода ошибки во время компиляции.

Статически типизированные языки внедрены в критически важные для безопасности системы, такие как атомные электростанции, самолеты и

промышленные роботы, благодаря повышенной безопасности типов. На рисунке 3 приведен пример, когда ошибка в программе С++ отклоняется компилятором. Однако эквивалентная программа Руби обнаруживает ошибку только во время выполнения и только для определенных входных данных.

```
#include <stdlib.h>
int main(int argc, char *argv[])
{
    int x = atoi(argv[1]);
    if (x == 0) x += "test";
    // error: invalid conversion from
    //   'const char*' to 'int'
    return 0;
}
```

```
x = ARGV[0].to_i
x += "test" if x == 0
```

Рисунок 3 - Статическая типизация в сравнении с динамической типизацией

Динамическая типизация позволяет легко комбинировать целые числа, рациональные числа, комплексные числа, векторы и матрицы. Язык Руби использует динамическую типизацию для представления целых чисел, больших чисел, чисел с плавающей запятой, комплексных чисел и векторов, которые работают вместе без проблем.

В то же время, типы данных Руби плохо сопоставляются с собственными типами данных. Например, целые числа не имеют числового переполнения, а границы массивов изменяются динамически. Кроме того, динамическая типизация требует поздней привязки вызовов методов, что является дорогостоящим с точки зрения вычислений на текущем оборудовании.

Нами предпринята попытка решить эти проблемы путем определения представлений собственных типов в разработанного нами расширения (включающего пользовательские методы) для языка Руби. Расширение, реализованное нами, позволяет исследователям и разработчикам, работающим в области обработки изображений и компьютерного зрения, воспользоваться преимуществами, предлагаемыми этим динамически типизированным языком. Данное расширение предоставляет:

- обширную интеграцию ввода и вывода для обработки изображений и видеоданных;
- общие операции с массивами для однородных многомерных массивов;
- набор объектов для представления массивов, представлений массивов и отложенных вычислений модульным способом;
- оптимальное приведение к типу для всех комбинаций операций и типов данных.

Хотя использовался язык программирования Руби, этот подход мог бы быть применен к другим динамически типизированным языкам с достаточной поддержкой мета программирования. Данный подход также может быть использован для обеспечения прозрачной интеграции графических процессоров

для параллельной обработки. Наконец, упрощение кратких реализаций различных алгоритмов компьютерного зрения позволяет получить более формализованное понимание компьютерного зрения.

Помимо этого, нами было продемонстрировано, что динамически типизированный язык может быть использован для преодоления ограничений современных систем машинного зрения.

Список использованной литературы

1. Тюгашев А.А. Основы программирования. Часть I. – СПб: Университет ИТМО, 2016. – 160 с.
2. Обухов А.Д., Патугин К.И., Назарова А.О. Алгоритмы обработки данных в автоматических системах управления на основе компьютерного зрения// Вестник Тамбовского государственного технического университета.- 2022.- Том 28.- № 4.- С. 573-585.

ОӘЖ 519.521

ҚАЗІРГІ ЗАМАНҒЫ ОПТИКАЛЫҚ СЕНСОРЛАР

Көшкінбаев С.Ж.

Мирас университеті, Шымкент қ., Қазақстан

Резюме: Современные оптические датчики стали важным элементом многих современных технологий и устройств, таких как смартфоны, автомобили, медицинское оборудование и т.д. Они позволяют измерять и регистрировать физические величины с высокой точностью и скоростью, а также обеспечивают безопасность и комфорт пользователям. Оптические датчики — это устройства, которые обнаруживают и измеряют физические свойства света, такие как интенсивность, длина волны и поляризация, и преобразуют их в электрический сигнал. Они широко используются в различных приложениях, включая биомедицинскую визуализацию, мониторинг окружающей среды, управление производственными процессами и телекоммуникации.

Одним из наиболее перспективных направлений развития оптических сенсоров является использование нанотехнологий. Наноструктурные материалы, такие как квантовые точки, нанопроволоки и наностержни, могут повысить чувствительность, избирательность и скорость оптических датчиков, обеспечивая большую площадь поверхности для взаимодействия со светом и обеспечивая точное управление оптическими свойствами.

Abstract: Modern optical sensors have become an important element of many modern technologies and devices, such as smartphones, cars, medical equipment, etc. They allow you to measure and record physical quantities with high accuracy and speed, and also provide safety and comfort to users. Optical sensors are devices that detect and measure the physical properties of light, such as intensity, wavelength, and polarization, and convert them into an electrical signal. They are widely used in various applications including biomedical imaging, environmental monitoring, industrial process control and telecommunications.

One of the most promising directions in the development of optical sensors is the use of nanotechnologies. Nanostructured materials such as quantum dots, nanowires, and nanorods can increase the sensitivity, selectivity, and speed of optical sensors by providing a larger surface area for interaction with light and enabling precise control of optical properties.

Оптоэлектроника – оптика мен электрониканың қиылысында пайда болған ғылым мен техниканың жаңа саласы. Радиотехниканың дамуында 20-ғасырдың басынан бері барған сайын жоғары жиіліктегі электромагниттік

толқындарды меңгеру үрдісі тұрақты болғанын атап өткен жөн[1-2]. Бір күні радиотехника мен электроника толқын ұзындығының оптикалық диапазонына жетеді деген болжам 1950 жылдардан бері сенімді бола бастады. Оптоэлектрониканың пайда болған жылы 1955 жыл деп санауға болады, ол кезде Э.Лебнер әртүрлі оптоэлектронды байланыс құрылғыларының потенциалдық параметрлерін сипаттаған, қазіргі кезде оптокоуплер деп аталады, яғни оптикалық және электронды құрылғыларды қосудың негізгі сипаттамалары талқыланды. Бүгінгі күні бұл құрылғылардың өрісі әдеттегі жарықтан лазерлік өнімділікке дейін кеңейді.

Жартылай өткізгішті лазерлік диодтар мен жарық шығаратын диодтардың конструкциялары өте әртүрлі[3]. Жарықдиодты конструкциялар сәулеленудің өздігінен жұтылуын төмендететін, инъекциялық токтың жоғары тығыздығында жұмысты қамтамасыз ететін және талшыққа сәуле енгізудің тиімділігін арттыратын етіп таңдалады. Енгізу тиімділігін арттыру үшін микролинзалар тікелей құрылғының бетінде де, сыртында да қолданылады.

Қазіргі уақытта SD екі негізгі модификациясы кең тарады: беттік және соңғы. Беттік жарықдиодтарда сәулелену белсенді қабаттың жазықтығына перпендикуляр бағытта, ал соңғы жарық диодтарында белсенді қабаттан оған параллель жазықтықта шығады[4]. Екі түрдегі SD конструкциясының схемалық көрінісі суретте көрсетілген. Соңғы тоғының жоғары тығыздығында белсенді қабаттан жылуды кетіруді жақсарту үшін жылу қабылдағыштар қолданылады[5-6].

Галлий арсениді негізіндегі жарықдиодты беттік түрдегі сәулеленудің шығуы қаптамада оюланған дөңгелек тесік арқылы жүзеге асырылады. Бұл тесікке оптикалық талшық салынып, эпоксидті шайырмен бекітіледі. Жарықдиодтың бұл дизайны Barras диоды деп аталады. Сондай-ақ субстрат арқылы тікелей сәуле шығаруы бар беткі жарықдиодтардың белгілі конструкциялары бар[7]. Мұндай конструкциялар төрт компонентті GaInAsP қосылысына негізделген жарықдиодты шамдарда қолданылады. Бұл жағдайда InP субстраты мөлдір терезе болып табылады.

Қос гетероструктурасы бар соңғы бетті жарықдиодтарда белсенді қабаттың сәулеленуі лазерлік диодтардағыдай соңынан шығады. Толық ішкі шағылысу арқасында оптикалық сәуле түйісу бойымен таралады. Төменгі омикалық контактінің жолақ дизайнымен, сондай-ақ белсенді қабаттың артқы жағындағы ұяшықпен белсенді аймақ шектелген, бұл ласингті болдырмайды. Түзілген радиация сыртқа шығарылған кезде белсенді қабат арқылы өтетіндіктен, бұл қабаттағы сәулеленудің өздігінен жұтылуы жүреді. Өзін-өзі сіңіруді азайту үшін белсенді қабат өте жұқа етіп жасалады (0,03 ... 0,1 мкм). Нәтижесінде радиация негізінен шектегіш қабатта таралады, ол үлкен жолақ саңылауына байланысты жұтылу жоғалтулары аз болады [8].

Жарықдиодты сәулелену заряд тасымалдаушылардың стихиялық радиациялық рекомбинациясының нәтижесінде пайда болады және, демек, когерентсіз және, демек, салыстырмалы түрде кең жолақты және әлсіз бағытталған.

Суперлюминесцентті жарықдиодты шамдарды ерекше атап өту керек. Сәулеленумен өздігінен рекомбинацияланумен қатар, бұл диодтар сәулеленумен индукцияланған рекомбинация процесін пайдаланады; шығыс сәулелену белсенді ортада күшейеді. Суперлюминесцентті жарық диодтары - белсенді қабат материалында энергия деңгейлерінің кері популяциясы байқала бастайтын соншалықты жоғары инъекциялық ток тығыздықтарында жұмыс істейтін соңғы бетті жарықдиодтар.

Лазерлік диод пен жарықдиодты арасындағы түбегейлі айырмашылық біріншісінде кірістірілген оптикалық резонатордың болуы болып табылады, бұл инъекция тоғы белгілі бір шекті мәннен асқан жағдайда ынталандырылған эмиссия режимін алуға мүмкіндік береді [9]. үйлесімділіктің жоғары дәрежесімен сипатталады. Көбінесе оптикалық резонатор ретінде мыналар қолданылады: жалпақ Fabry-Perot резонаторы және оның модификациялары, оның ішінде композициялық және сыртқы резонаторлар, таратылған кері байланысы бар резонаторлар (DFB резонаторы) және бөлінген Брагг резонаторы (DBR резонаторы). Жазық резонатор әдетте жартылай өткізгіштің бөлінген ұштарына параллель қалыптасады, ал DFB және DBR резонаторлары сәулеленудің таралу шарттарына әсер ететін құрылым параметрлерінің мерзімді кеңістіктік модуляциясы арқылы қалыптасады. Периодтық құрылымды белсенді аймақпен біріктіргенде, ROS диоды алынады, ал периодтық құрылым белсенді аймақтан тыс жерде орналасса, DBR лазерлік диод алынады [10].

DFB және DBR лазерлік диодтардың Fabry-Perot резонаторы бар кәдімгі лазерлік диодқа қарағанда артықшылықтары: сәулелену толқын ұзындығының инъекция тоғы мен температурасына тәуелділігінің төмендеуі, бір режимді және бір жиілікті сәулеленудің жоғары тұрақтылығы және дерлік 100% модуляция тереңдігі. Сонымен, егер Fabry-Perot резонаторы бар лазерлік диодта температура коэффициенті шамамен 0,5...1 нм/С болса. ROS және сәтсіздіктен басқа. Сонымен қатар, қоңыраулардың DBR құрылымы үшін

Пайдаланылған әдебиеттер тізімі

1. Бакланов И. Г. NGN: принципы построения и организации / под ред. Чернышова Ю.Н. – Эко-Трендз М.; 2018. - 400 б.
2. Лагутин В.С., Степанов С.Н. Телетрафик мультисервисных сетей связи – Радио связь –М.; 2013. - 362 б.
3. Шаров В. Базовые технологии мультисервисных сетей, ж. Сети и телекоммуникации – М.; 2016. – 336 б.
4. Кучерявый А.Е., Гильченко Л. З. Сеть магистральных коммутаторов для модернизации сетей связи общего пользования. Электросвязь.- 2012. – 301 б.
5. Функциональные требования к оборудованию SoftSwitch, планируемого к применению на сетях связи ОАО «Связьинвест» - М.; 2013.
6. Средства технических телематических служб. Протокол SIP. Общие технические требования – М.; 2013.
7. Шнепс-Шнеппе М.А. Архитектура OSA/Parlay как реализация NGN ж. Вестник связи.-2013.
8. Шельгов В.И. Siemens представляет NGN-решения. – ж. Сети и системы связи. - 2013.

9. Описание системы U-SYS® Гибкий коммутатор (Softswitch) SoftX3000 Техническое руководство. Huawei Technologies U-SYS.

10. Шварцман В.О., Выбор технологии передачи и коммутации в мультисервисных сетях на основе оптических кабелей. – Электросвязь, 2013.

ОӘЖ 621.391

ТЕЛЕКОММУНИКАЦИЯ САЛАСЫНЫҢ ЖЕТІСТІКТЕРІ МЕН ДАМУ ҚАРҚЫНЫ

Магистр, аға оқытушылар Манатқызы Ж. және Ешмағамбетова С.М.
«Мирас» университеті, Шымкент қ., Қазақстан

Резюме: В статье представлена информация об интенсивности развития и современных достижениях телекоммуникационной отрасли Казахстана.

Summary: The article presents information about the intensity of development and modern achievements of the telecommunications industry in Kazakhstan.

Телекоммуникация-байланыстың маңызды құрамдас бөлігі, ол қоғамдық өндіріс саласы болып табылады, оның өнімдері хабарламаларды беру және хабарламаларды беру үшін техникалық құралдарды ұсыну түріндегі қызметтер болып табылады. Телекоммуникация саласы ақпарат беруді жүзеге асыратын және тұтынушыларға телекоммуникация қызметтерін іске асыратын телекоммуникация желілері мен қызметтерінің жиынтығынан тұрады.

Телекоммуникация индустриясы дәстүрлі түрде ең инновациялық салалардың бірі болып саналады. Алайда, соңғы кездері сырттан қараған кезде, онда ешқандай елеулі өзгерістер болмағандай әсер қалдыруы мүмкін: тіпті Қазақстанда бесінші буын желілерінің толық іске қосылуы да кейінге қалдырылды. Әрине, бұл иллюзия: көптеген өзгерістер бар, олардың кейбіреулері бар тенденциялардың жалғасы болып табылады. 2022 жыл осы үрдісті жалғастырады: жаһандық серпілістер болмайтынына қарамастан, сала бірқатар бағыттардың дамуына үлкен үміт артып отыр.

Қазіргі уақытта республикада телекоммуникациялық қызметтер нарығын дамытуға әлемдік қоғамдастыққа интеграциялаудың маңызды факторы және шарты ретінде үлкен мән беріледі. Қазақстандық телекоммуникация нарығы Қазақстанның халық шаруашылығының қарқынды дамып келе жатқан секторларының бірі болып табылады.

Қазақстанның телекоммуникациялық нарығының даму ерекшеліктеріне елдің географиялық және демографиялық ерекшеліктері үлкен әсер етеді, олардың ең бастысы-үлкен аумақ және халықтың тығыздығы төмен. Аумақтың көлемі бойынша Қазақстан әлемде Аргентина мен Бразилиядан кейін 9-шы орында тұр, ал ел халқының саны бойынша тек 60-шы жылдар ғана бар, сондықтан Қазақстанда халықтың орташа тығыздығы өте төмен және 5,5 адам/шаршы метрді құрайды, бұл Ресейдегі халық тығыздығынан 1,5 есе және еуропа елдерінің халық тығыздығынан он есе аз.



Сурет 1 - Қазақстанның телекоммуникация саласының жалпы нарықтық құрылымы

Қазақстанның ең маңызды үш телекоммуникациялық нарығын толығырақ қарастырайық.

Тіркелген байланыс нарығы. Бұл сектор жергілікті, қалааралық, халықаралық байланыс қызметтерімен, сондай-ақ операторлар желілері мен ұялы желілерге қоңыраулар арасындағы байланыстармен ұсынылған. Тіркелген байланыс қызметтерінің үлесі Интернет пен деректерді берудің және сымсыз байланыстың жоғары технологиялық қызметтеріне жол бере отырып, телекоммуникациялық нарықтың жалпы көлемінде үнемі төмендейді.

ТМД елдерімен халықаралық байланысқа деген қажеттілік біршама жоғары - барлық үй шаруашылықтарының 45% - ы ТМД елдеріне халықаралық қоңырау шалғысы келеді, ал бұл үй шаруашылықтарының жартысы қазірдің өзінде қызметті пайдаланады. Тіркелген телефондар санының өсу мүмкіндіктері, оның ішінде тұтынушылардың қазіргі қажеттіліктерімен де шектеледі: 2010 жылы 3,05 млн. тіркелген телефонға бағаланған жергілікті байланыс нарығының ағымдағы көлемімен нарықтың сыйымдылығы (яғни, телефондардың ең көп саны) 4,7 млн. тіркелген телефонға бағаланады. Осылайша, күтуге болатын телефон желілері санының максималды өсуі 1,65 миллион тіркелген телефонды құрайды. Қазақстандағы тіркелген байланыс қызметтерінің негізгі операторы "Қазақтелеком" болып табылады, оның тіркелген байланыс нарығындағы үлесі 2011 жылы 96% - ы құрады.

Ұялы байланыс нарығы негізінен ұялы байланыс арқылы ұсынылған, ол 2011 жылы ұялы байланыс нарығының жалпы көлемінің 97% - ы құрады. Сондықтан ұялы байланыс нарығының сипаттамаларын талқылау кезінде біз осы нарықтың даму көрсеткіштерімен жұмыс істейтін боламыз.

Ұялы байланыс секторы ҚР телекоммуникациялық нарығының ең серпінді өсіп келе жатқан сегменті болып табылады. Осылайша, 2011 жылы осы

нарықтағы қызметтерден түсетін кірістер 2010 жылмен салыстырғанда 40% - ға өсті, ал 2009-2011 жылдардағы ұялы байланыс абоненттерінің орташа жылдық өсімі 70% - дан асты.

2011 жылғы 1 ұялы желіге ұялы байланыс шығындарының орташа мөлшері жеке тұлғалар нарығында айына 1400 теңгені және заңды тұлғалар үшін шамамен 19 000 теңгені құрады. 2011 жылғы қаңтардағы жағдай бойынша ұялы байланыс абоненттерінің саны 5,6 млн. адамды құрады, ұялы байланыс қызметтерінің енуі 36% - ға құрады. Осылайша, Қазақстан тіркелген байланыс абоненттерінің санынан ұялы байланыс санының 1,8 есе артуымен, сондай-ақ тіркелген желімен салыстырғанда 1 ұялы желіге шығыстардың неғұрлым жоғары көлемімен сипатталатынын атап өтуге болады.

Қазірдің өзінде Қазақстанның барлық телекоммуникациялық нарығының 55% - ға өсуі ұялы байланыс нарығының өсімімен айқындалады және болашақта бұл ықпал ұлғаятын болады. Республикада осы нарықты дамыту әлеуеті өте жоғары және тіркелген байланысты дамыту әлеуетінен едәуір асып түседі. Әлемдік үрдістерге сәйкес, Қазақстанның ағымдағы экономикалық деңгейіне ұялы байланыстың ену көрсеткіші шамамен 60-65% сәйкес келеді. Қазақстандық нарық бұл көрсеткіштерге 2008 жылдың ортасына дейін жетті. 2010 жылға қарай ұялы байланыс Қазақстанның телекоммуникациялық нарығының барлық көлемінің кемінде 50% - ға алатын болады. Ұялы байланыс абоненттерінің ең көп саны 12,5 млн. пайдаланушыға немесе Қазақстан халқының 82% - ға бағаланады.

Интернет және деректер нарығы. Бұл нарық ұялы байланыс және кабельдік теледидармен қатар ҚР телекоммуникациялық нарығының ең қарқынды дамып келе жатқан сегменттерінің үштігіне кіреді. 2010 жылы 1 пайдаланушыға арналған Интернет шығыстарының орташа мөлшері жеке тұлғалар нарығында айына 1050 теңгені және заңды тұлғалар үшін шамамен 18 000 теңгені құрады. Интернет нарығының өсуі және деректерді беру 2011 жылы 2010 жылмен салыстырғанда 36% - ға құрады, жоғарыда айтылғандай, 2011 жылы үй шаруашылықтарының 5% - ы интернетке шықты Қазақстан.

Заңды тұлғалар нарығында Интернет және деректерді беру қызметтерін пайдалану көрсеткіші едәуір жоғары болды және 2011 жылы 76% құрады. Интернет нарығының және нарықтың жалпы көлеміндегі деректерді берудің елеусіз үлес салмағына қарамастан (10%), ол ең перспективалы нарықтардың бірі болып табылады[1].

Интернет және деректерді беру қызметтерін пайдаланушылардың ағымдағы саны 273 мың пайдаланушыға (жеке және заңды тұлғаларға) бағаланады, ал маркетингтік зерттеулердің нәтижелері бойынша Интернет қызметтері нарығының сыйымдылығы (пайдаланушылардың барынша ықтимал саны) 1,6 млн. пайдаланушыға бағаланады.

Қазақстанда Интернет-қызметтер нарығында жаһандық желіге дербес (жеке) шығуы бар және осылайша "Қазақтелеком", "Nursat", "Ducat", "Golden Telecom", "Astel" сияқты басқа провайдерлерге тәуелді емес 5 бастапқы провайдер жұмыс істейді. Бүгінгі таңда Қазақстандағы Интернет-қызметтердің

ірі провайдері "Қазақтелеком" компаниясы болып табылады, оның Интернет нарығындағы нарық үлесі 2011 жылы 76% - құрады.

Осы жазда Ericsson Mobility Report сарапшылары бүкіл әлемде бесінші буын желілерін орналастырған 160-тан астам операторды санады. Барлығына белгілі, олардың арасында ресейлік жоқ: біз әлі де реттеушінің шектеулеріне байланысты пилоттық аймақта тұрмыз және желілердің коммерцияға іске қосылуы тек 2024 жылға дейін уәде етіледі.

Дегенмен, 2022 жылды бағаламаңыз. Қазірдің өзінде отандық ойыншылар тыйым салуларға қарамастан жаңа жылдамдықта Интернетке қол жеткізу үшін қолдан келгеннің бәрін жасауда. 5G жабыны бар аймақтар ірі қалаларда пайда болды: танымал демалыс және ойын-сауық орындарында, туристік аймақтарда, жеке кәсіпорындарда, ауруханалар мен университеттерде, тіпті жеке тұрғын үй кешендерінде.

Осындай пилоттық жобалар санының артуына байланысты, менің ойымша, келесі жылы біз осы бағыттағы серпілісті көреміз. Жіліктерді тазарту және отандық жабдықта байланыстың жаңа буынын дамыту жоспарларының жойылуы екіталай — жақын арада мұндай ғажайыпты күтуге болмайды. Бірақ операторлар бизнес-модельдерді, 5G желілерін орналастырудың және дамытудың техникалық сәттерін пысықтайды. құрылғылардың саны- Смартфондар, планшеттер, компьютерлер — өседі, бұл 5G мұнараларына қарсы адамның көзқарасын жеңуге (немесе кем дегенде азайтуға) мүмкіндік береді. Радиофобия мәселесін толығымен шешу, тәжірибе көрсеткендей, ешқашан мүмкін болмайды, бірақ бұл бағыттағы кішігірім қозғалыстар қазірдің өзінде көп.

5G-ді дамыту пайдаланушыларға виртуалды және кеңейтілген шындықты, тіпті голограммаларды қолдануды қол жетімді етеді. Әрине, голографиялық қатысу үшін, мысалы, 6g желілері іскерлік кездесуде жақсырақ, бірақ бұл келесі жылдың шындығы емес. Бесінші буын желілерінде голографиялық қызметтермен жүргізілетін эксперименттердің ағымдағы жетістіктеріне әлі де қанағаттануға тура келеді-олар ұстамды оптимизмді шабыттандырады. Тағы бір үрдіс — байланыс желілерінің жаһандануы. Жарқын мысал-спутниктік топтар: OneWeb 2022 жылдың ортасына қарай жаһандық қамтуды қамтамасыз ету үшін төмен Жер орбитасында спутниктерді орналастыруға бағытталған көптеген серіктестік келісімдерді күшейтті және жасауда[2].

SpaceX-тің жоспарлары да өршіл: Starlink спутниктерінің алғашқы ұшырылымы тек 2019 жылы болды, ал осы Желтоқсанда 34-ші болады. Қазіргі уақытта Starlink спутниктерінің саны 2 мыңға жақындап келеді, бірақ 30 мыңға дейін артады.

Пайдаланылған әдебиеттер тізімі:

1. Макаров С. Б., Певцов Н. В., Попов Е. А., Сиверс М. А. Телекоммуникационные технологии. Введение в технологии GSM; Академия - Москва, 2013. - 256 с.
2. <https://www.if24.ru/telekom-2022/>

ИНФОРМАТИКАНЫ ОҚЫТУДЫҢ ФОРМАЛАРЫ МЕН ӘДІСТЕРІ

магистр, аға оқытушысы Мекемов А.М.
«Мирас» университеті, Шымкент қ., Қазақстан

Резюме: В статье рассмотрена информация об особенностях современных методов обучения информатике, их возможностях и технологиях применения.

Summary: The article discusses information about the features of modern methods of teaching computer science, their capabilities and technologies of application.

Бүгінгі таңда балаларда мектептегі информатика және АКТ сабақтарынан басқа компьютерде жұмыс істеу үшін жеткілікті үлкен мүмкіндіктер бар: жеке технологияларға арналған үйірмелерде қосымша сабақтар; компьютерлік клубтарда жұмыс істеу; үйде компьютердің болуы. Егер мұндай жұмыста белгілі бір ұйым болмаса, онда бұл жағымсыз салдарға әкелуі мүмкін:

- кейбір балалар информатиканы жақсы біледі деген жалған сенім қалыптастырады, ал компьютермен "сіз" дегенге дейін. Практикалық тәжірибе көрсеткендей, бүгінгі даму деңгейінде де студенттер "Информатика" және "АКТ" пәндерінің мақсатын жиі шатастырады. Информатика саласындағы білімнің нақты деңгейі және компьютерлік жұмыстың нәтижелерін жобалау мәдениеті көп нәрсені қалайды;

- егер акт сабақтарында алынған білім мен дағдылардың мақсаты айқын болса, онда оқушылар информатика сабақтарында алған білімдерін осы пәннен тыс практикалық қолдануды әрдайым көре бермейді. "Информатика және АКТ" кез-келген пәндік салада қолдануға болатын "құрал" екендігіне сенімділік жеткіліксіз;

- Бір жас санатындағы оқушылар компьютерде жұмыс істегенде психологиялық дайындық пен сенімділіктің әртүрлі деңгейіне ие.

Қазіргі қоғамның талаптары ондағы сәтті әлеуметтік бейімделудің факторларының бірі ақпараттық мәдениетті меңгеру болып табылады. Технологияның даму қарқынына ілесу үшін үнемі "өзінмен" жұмыс істеу, жетілдіру қажет. Адам компьютерге сенімді болуы керек және онымен белсенді жұмыс істеуге психологиялық дайын болуы керек. Тек осы тәсілмен компьютермен байланыс білім алу қажеттілігін арттырады, әр адамның шығармашылық қабілеттерін дамытуға, тез дамып келе жатқан ақпараттық технологиялар әлемінде еркін шарлау дағдылары мен дағдыларын қалыптастыруға ықпал етеді.

Информатика және АКТ мұғалімінің мақсаты-ақпараттық қоғамда өмір сүруге қабілетті тұлғаның қалыптасуына ықпал ету.

Осы мақсатқа жету үшін келесі міндеттерді шешу қажет:

- оқушылардың ақпараттық мәдениетінің элементтерін қалыптастыру үшін жағдай жасау;

- өзін-өзі тәрбиелеу дағдыларын игеру үшін жағдай жасау-әзірлеу;

- информатика мен АКТ оқытуды басқа пәндік салалармен интеграциялау;

- Дарынды оқушыларды анықтау үшін жағдай жасау.

Жыл сайын білім беру жүйесі әр оқушы үшін жеке оқу жолын құруға көбірек мүмкіндіктер береді. Сыныптан тыс жүйеде жеке формалар мен әдістерді қолдануға мүмкіндік бар.

Информатиканы оқытуда тағы бір жіктеу негізі бар: оқу процесінде компьютердің болуы немесе болмауы. Тиісінше, компьютерлік және автоматтандырылған оқыту формалары оқыту формаларының жалпы қабылданған жіктемесіне қатысты қарастырылады. Сонымен қатар, қолданыстағы санитарлық-гигиеналық нормалар тек компьютерлік оқыту формаларына көшуге мүмкіндік бермейді, олардың ұзақтығын 15-30 минутқа шектейді (оқушылардың жасына байланысты).

Оқытудың жалпы формалары фронтальды, ұжымдық, топтық, жұптық, жеке, сондай-ақ оқушылардың ауысымдық құрамы болып бөлінеді. Оқытудың жалпы формаларын бөлудің негізі мұғалім мен оқушылар арасындағы, оқушылардың өздері арасындағы коммуникативті өзара әрекеттесу ерекшеліктерін сипаттау болып табылады.

Әдіс (гр. Methodos - "зерттеу") - бұл техника, әдіс немесе әрекет ету тәсілі; мақсатқа жету тәсілі, белгілі бір жолмен реттелген қызмет; белгілі бір мәселені шешуге бағынатын шындықты практикалық немесе теориялық игеру әдістері мен операцияларының жиынтығы.

Әдебиетте оқыту әдісі ұғымын анықтауда әртүрлі тәсілдер бар:

- 1) мұғалім мен оқушы әдісі;
- 2) жұмыс тәжірибесінің жиынтығы;
- 3) мұғалімнің оқушыларды надандықтан білімге жетелеу тәсілі;
- 4) мұғалім мен оқушылардың іс-қимыл жүйесі.

Интерактивті әдістерді қолдана отырып информатиканы зерттеу оқушылардың танымдық белсенділігін арттыруға, өз бетінше оқу қабілеттерін дамытуға, ұжымда жұмыс істеу дағдыларын дамытуға, коммуникативтік дағдыларды дамытуға және қалыптастыруға, ең бастысы оқу мотивациясын арттыруға мүмкіндік береді[1].

Оқыту тәжірибесінде оқытудың төрт негізгі әдісі қолданылуы мүмкін:

- түсіндірме-иллюстрациялық
- репродуктивті
- проблемалық
- зерттеу

Бірінші әдіс оқушы мен оқыту жүйесі арасында кері байланысты қамтамасыз етпейтінін ескере отырып, оны компьютерлерді қолданатын жүйелерде қолдану мағынасыз.

Есептеу техникасын қолдана отырып оқытудың репродуктивті әдісі оқытушының және (немесе) ДК-нің оқушыға беретін білімін игеруді және Оқушының оқыған материалды жаңғырту және оны ұқсас жағдайларда қолдану жөніндегі қызметін ұйымдастыруды көздейді. ДК көмегімен бұл әдісті қолдану

оқу процесін ұйымдастырудың сапасын едәуір жақсартуға мүмкіндік береді, бірақ қолданылатын дәстүрлі схемамен (ДК жоқ) салыстырғанда оқу процесін түбегейлі өзгертуге мүмкіндік бермейді. Осыған байланысты проблемалық және зерттеу әдістерін қолдану анағұрлым негізделген.

Проблемалық оқыту әдісі кейбір мәселелерді шешудің жолдарын анықтау және іздеу ретінде оқу процесін ұйымдастыру үшін ДК мүмкіндіктерін пайдаланады. Басты мақсат-білім алушылардың танымдық іс-әрекетін жандандыруға барынша жәрдемдесу. Оқу процесінде алынған білім негізінде әртүрлі тапсырмалар кластарын шешу, сондай-ақ мәселені шешу үшін қажетті бірқатар қосымша білімді алу және талдау қарастырылады. Бұл ретте ақпаратты жинау, ретке келтіру, талдау және беру бойынша дағдыларды игеруге маңызды орын беріледі.

ДК қолдана отырып оқытудың зерттеу әдісі белгілі бір тақырып шеңберінде ғылыми-техникалық зерттеулер жүргізу процесінде білім алушылардың өзіндік шығармашылық қызметін қамтамасыз етеді. Бұл әдісті қолданған кезде оқыту белсенді зерттеудің, ашудың және ойынның нәтижесі болып табылады, нәтижесінде жоғарыда аталған басқа әдістерге қарағанда жағымды және сәтті болады. Оқытудың зерттеу әдісі объектілерге әсер ету процесінде әдістер мен жағдайларды зерттеуді қамтиды[2]. Табысқа жету үшін әсерге жауап беретін ортаның болуы қажет. Осыған байланысты таптырмас құрал-модельдеу, яғни динамикадағы нақты объектіні, жағдайды немесе ортаны Имитациялық бейнелеу.

Компьютерлік модельдер икемділігі мен әмбебаптығына байланысты басқа түрлердің модельдеріне қарағанда бірқатар маңызды артықшылықтарға ие. ДК-де модельдерді қолдану уақытты баяулатуға және жылдамдатуға, кеңістікті қысуға немесе созуға, нақты әлемде қымбат, қауіпті немесе мүмкін емес әрекеттерді орындауға еліктеуге мүмкіндік береді.

Мультимедиа-бұл объектілер мен процестерді дәстүрлі мәтіндік сипаттамамен емес, фото, видео, графика, анимация, аудио, яғни бүгінде белгілі барлық формаларда ұсыну. Мұнда бізде екі негізгі артықшылық бар — сапалық және сандық.

Ауызша сипаттамаларды тікелей аудиовизуалды бейнелеумен салыстырған кезде сапалы жаңа мүмкіндіктер айқын болады.

Сандық артықшылықтар мультимедиялық ортаның ақпараттық тығыздығы бойынша жоғары екендігінде көрінеді. Шынында да, мәтіннің бір бетінде шамамен 2 Кб ақпарат бар екені белгілі. Мұғалім бұл мәтінді шамамен 1-2 минут ішінде айтады. Сол минутта толық экранды бейне шамамен 1,2 Гб ақпарат әкеледі. Сондықтан "миллион рет естігеннен гөрі бір рет көрген жақсы".

Мультимедиялық технологияларды қолдану әдістемесі мыналарды қамтиды:

- сабақтың әртүрлі кезеңдерінде оқытуды басқару жүйесін жетілдіру;
- оқу мотивациясын күшейту;

- оқу және тәрбие сапасын жақсарту, бұл оқушылардың ақпараттық мәдениетін арттырады;

- заманауи ақпараттық технологиялар саласында оқушылардың дайындық деңгейін арттыру;

- ойын құралы ретінде ғана емес, компьютердің мүмкіндіктерін көрсету.

Мультимедиялық сабақтар келесі дидактикалық мәселелерді шешуге көмектеседі[3]:

- пән бойынша негізгі білімді меңгеру;

- үйренген білімдерін жүйелеу;

- өзін-өзі бақылау дағдыларын қалыптастыру;

- жалпы оқуға және информатикаға мотивация қалыптастыру;

- оқушыларға оқу материалымен өз бетінше жұмыс жасауда оқу-әдістемелік көмек көрсету.

Қорытындылай келе, информатика сабақтарында оқушыларды оқытуда заманауи әдістерді қолдану ұтымды. Жоғарыда көргеніміздей, информатиканы оқытуда көптеген заманауи әдістер бар. Әр жас үшін қажетті әдісті таңдауға болады. Белсенді әдістердің көмегімен балалар ақпаратты әлдеқайда жақсы меңгереді

Пайдаланылған әдебиеттер тізімі:

1. Левитес, Д.Г. Практика обучения: современные образовательные технологии/ Д.Г. Левитес. - Воронеж, 2013. - 226 с..

2. Кишенкова, О.В. История России. Основная школа. Тестовые материалы для оценки качества обучения / О.В. Кишенкова. - М.: Интеллект-Центр, 2013. - 445 с.

3. А., А. Губанова und E. В. Киргизова Методика обучения аспектам социальной информатики / А. А. Губанова und E. В. Киргизова. - М.: LAP Lambert Academic Publishing, 2013. - 815 с.

ОӘЖ 654.082

XXI ҒАСЫРДАҒЫ БАЙЛАНЫС ЖҮЙЕСІНІҢ ДАМУЫ

т.ғ.к., аға оқытушысы Наурызбаев К.К.
«Мирас» университеті, Шымкент қ., Қазақстан

Резюме: В статье рассмотрена информация о современных системах связи и видах средств связи.

Summary: The article discusses information about modern communication systems and types of communication means.

Байланыс теориясы мен техникасы саласындағы заманауи проблемалар жаңа жағдайлармен және олардан туындайтын жаңа, жоғары талаптармен анықталады. Ең алдымен, ақпаратты беру жылдамдығы мен сенімділігіне қойылатын талаптар артады. Жылдамдық пен сенімділік қазіргі байланыс жүйелерінің маңызды сипаттамалары болып табылады. Осыған байланысты осы сипаттамалар ең жоғары болатын байланыс жүйесін оңтайлы құру міндеті туындайды.

NGN (ағылшынша) Next Generation Network немесе New generation Networks (жаңа немесе жаңа буын желілері) - дауыстық, деректер мен мультимедиялық қызметтердің толық немесе ішінара интеграциясын қолдайтын IP желілерін қолдау болып табылатын мультисервистік байланыс желілері. Ол телекоммуникациялық қызметтердің конвергенция принципін жүзеге асырады. Бұл технологияның архитектурасын төменгі суреттен көруге болады.

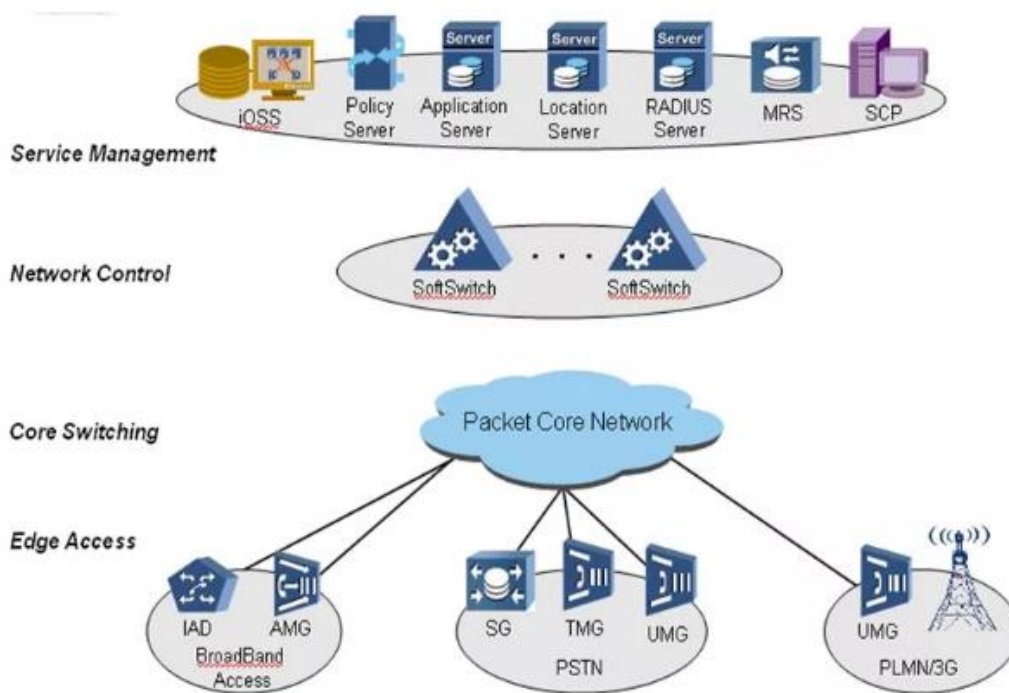

Сурет 1 - NGN технологиясы

Спутниктік сандық теледидар -бұл геостационарлық орбитада ғарышта орналасқан жасанды Жер серіктерін қолдана отырып, хабар тарату орталығынан тұтынушыға телевизиялық сигнал беру жүйесі, хабар тарату қабылдағыштары ретранслятор ретінде жабдықталған. Жердегі теледидармен салыстырғанда, ол дәстүрлі түрде қайта тарату қиын үлкен аумақтарда жоғары сапалы теледидар сигналын қамтуды қамтамасыз етеді.

Спутниктік теледидар бүкіл әлемде өте жылдам қарқынмен дамып келеді. Сандық спутниктік теледидардың артықшылығы айқын: бұл ең жоғары сандық сурет сапасы, сандық дыбыс, көптеген теледидарлар мен радиоарналар. Спутниктер геостационарлық жер орбитасында орналасқандықтан, бұл бірден бірнеше аймақты қамтитын үлкен хабар тарату аймағын құруға мүмкіндік береді.

Сандық спутниктік теледидарды көру үшін спутниктік жинақты сатып алу қажет:

1. Спутниктік табақ
2. Түрлендіргіш

3. Ресивер және карта

Спутниктік табақтың ішке қарай ойыс пішіні бар, ол ұжымдық линзаға ұқсайды, тек алынған сигнал өзі арқылы өтпейді, бірақ арнайы Конвертер құрылғысына назар аудара отырып шағылысады.

Егер Конвертер бұл пластинаның ортасына қатысты аздапмещысқан болса, мұндай пластиналар офсеттік деп аталады (сурет 2). Сондай-ақ, тікелей фокусты табактар бар, олардың фокусы табақтың ортасында орналасқан (сурет 2).

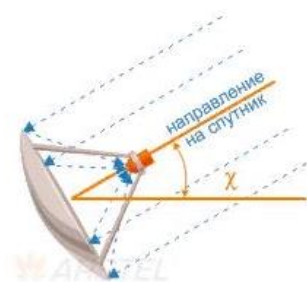

Сурет 2 – Тікелей фокусты

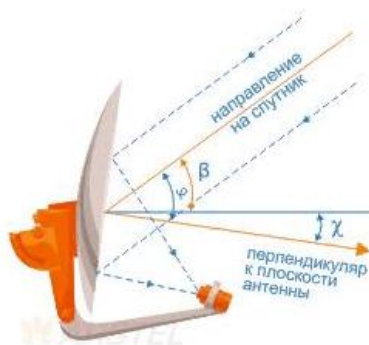

Сурет 2 - Офсеттік антенна

Цимбалдар әр түрлі мөлшерде болады, антеннаның спутниктік сигналды қабылдау мүмкіндігі цимбалдың мөлшеріне байланысты, Цимбал неғұрлым үлкен болса, соғұрлым спутниктер сигналды қабылдай алады, ауа-райы қолайсыз болған кезде бұл сигнал соғұрлым жақсы болады [3].

Пайдаланылған әдебиеттер тізімі:

1. Оссовская, М.П. Волоконно-оптические сети и системы связи: Учебное пособие КППТ / М.П. Оссовская. - СПб.: Лань КППТ, 2016. - 272 с.
2. Тоискин, В.С. Системы документальной электросвязи: Учебное пособие / В.С. Тоискин, А.П. Жук. - М.: Риор, 2018. - 318 с.
3. <https://avertrade.ru/chto-takoe-sputnikovoe-televidenie>

ИНФОРМАТИКА ПӘНІНЕН ОЛИМПИАДАЛЫҚ ТАПСЫРМАЛАРҒА ДАЙЫНДЫҚ БОЙЫНША ОҚУ ҚҰРАЛЫН ПАЙДАЛАНУ БОЙЫНША ӘДІСТЕМЕЛІК НҮСҚАУЛАР

Нургожаева Н.Т.

ИПМ211 тобы, 2 курс, 7М01503 Информатика білім беру бағдарламасы
Ғылыми жетекші: Мукажанов Е.Б., физика-математика ғылымдарының кандидаты, аға оқытушысы
Жансүгіров атындағы Жетісу университеті, Талдықорған қаласы

Қазіргі уақытта республикалық, облыстық және қалалық олимпиадаларға білім беру мекемелерінің қатысуы міндетті болып табылады. Күн өткен сайын пәндік олимпиадалардың рөлі өсіп отыр. Пәндік олимпиадаларда жүлделі орын алғаны үшін оқушылар мақтау қағазыдарымен және басқа да бағалы сыйлықтармен марапатталып жатыр, яғни бұл өз кезегінде олимпиаданың мәртебесін көтеріп, баланың пәнге деген қығушылығын арттыра түсті. Қарапайым сынақтар мен тесттерден, жоба және зерттеу жұмыстарынан, әртүрлі интеллектуалды жарыстардан, эссе жазудан олимпиаданың айырмашылығы, олимпиада жалпы білім беру пәндері бойынша білімнің кең ауқымын қамтиды.

Олимпиадаға дайындық кезінде мұғалім теорияны қысқаша түсіндіреді және практикалық есептердің ешқайсысының шешімін түсіндірмей, зерттелген тақырып бойынша тапсырмаларды шешуді ұсынады. Оқушылар ойлана отырып, осы мәселелерді шешумен өз идеяларын ұсына бастайды. Оқушыларда қиындықтар туындаған жағдайда мұғалім шешім бойынша кейбір идеяны ұсына алады. Оқушылар арасындағы міндеттерді талқылау құпталады.

Информатика пәнінен олимпиадалық тапсырмаларға дайындық тапсырмаларын қайталау, өзіндік жұмыстарды, жарыстарды бекіту үшін пайдалануға болады [1].

Олимпиададағы ең көп таралған сұрақ оқушыда сұрақ ол – мәселені шешуді неден бастау керек? Көптеген мәселелерді шешу процесін келесі кезеңдерге бөлуге болады:

1. Тапсырманың шартын талдау;
2. Тапсырма шартын абстракциялау;
3. Шешім алгоритмін жасау;
4. Бағдарламалық алгоритмді іске асыру;
5. Бағдарламаны сынақтан өткізу.

Бір-біріне жақын кезеңдер арасында нақты шекаралар қою өте қиын, кейде тіпті мүмкін емес. Сондықтан, көбінесе оларды белгілі бір кезеңде біріктіруге, ауыстыруға немесе мүлдем өткізіп жіберуге болады, мәселелерді шешу процесі шығармашылық процесс болып табылады. Бірақ кезеңдерді бөліп көрсеткен жөн, өйткені бұл толық суретті көруге және мәселелерді шешуде дәйекті түрде әрекет етуге көмектеседі.

Бірінші кезең ең маңызды болып табылады, өйткені шартты талдау кезінде мәселенің қалай шешілетінін анықтайды. Шартты дұрыс түсіну және мәселелерді шешу үшін оларды мұқият оқып шығу керек, әйтпесе сіз мүлдем басқа мәселені шеше бастай аласыз. Оқу кезінде әр сөйлемге жеке назар аудару керек, оларда қажетті және маңызды ақпарат болуы сирек емес. Бұл кезеңде қатысушы қандай тапсырмадан бастайтынын анықтайды, бірақ ол оңай болып көрінетін тапсырма, бір қарағанда, шешімде ең қиын болады және басқа тапсырманы түсінуге және шешуге уақыт бөлген дұрыс, қалғандарына көбірек уақыт қалдырып, оңай болады. Егер тапсырма қатысушы шешкен тапсырмаға ұқсас болса да, бірақ іс жүзінде оны шешу мүлдем басқа жолмен жүреді.

Абстракциялау кезеңінде тапсырма шарттары мәтіннің ауызша сипаттамасынан шешімнің блок-схемасын таңдауға көшу керек. Мүмкін, тапсырманың шарты ұсынылған кезде, оқу кезінде қондырмалар анықталмайды, содан кейін шартты оқуға оралу қажет болады. Мәселенің шешімін бірнеше рет ұсынып, мүмкіндігінше жеңілдету керек. Бастау үшін мәселені қолмен, компьютерді пайдаланбай, кіріс және шығыс деректерін барынша пайдаланып, шешімді қарапайым жағдайлардан қарастырған дұрыс. Көбінесе бір мәселені шешудің бірдей тәсілі жоқ. Қиындық-бұл тәсілдердің нұсқаларын көру және осы жерде және қазір осы тапсырмаға ең қолайлысын таңдау және оны жүзеге асыру. Көптеген шешімдер нұсқаларына байланысты дұрыс таңдалмаған жолды кездестіре аласыз және оны келесі кезеңдерде жиі көруге болады, бұл осы кезеңге оралуға әкеледі.

Шешім алгоритмін әзірлеу-бұл тиімді шешім алгоритмін және оны жүзеге асыру жолын іздеу, осы кезеңде біз «мұны қалай істеу керек?». Осы кезеңдегі есептерді шешуге шығармашылық көзқарас информатиканың теориялық негіздерін білу және олимпиадалық есептерді шешу тәжірибесі сияқты басты рөл атқарады. Әр орындаушының өзі ойлап тапқан немесе қайта өңдеген және жетілдірген белгілі бір тапсырманы шешудің өзіндік алгоритмі бар. Бірақ жалпы қабылданған ұсыныстар бар. Әдетте, кезең таңдалған алгоритмнің жетекші идеясын анықтаудан басталады. Тапсырманы жеңілдету үшін Сіз шектеулі жағдайлардан (уақыт, компьютерлік техника және оның қасиеттері) ауысып, мүмкін болатын шешімдердің бірін табуға тырысуға болады. Бұл жағдайда пайда болған идеялардың әрқайсысы алдын-ала қолмен жұмыс жасауды және оны нақты нәтижеге жеткізуді талап етеді. Тапсырманы қазылар алқасын тексеруге жібермес бұрын міндетті болып табылады тапсырма шартынан кіріс және шығыс файлдарының мысалдарын пайдалану немесе бағдарламаны сынақ деректері арқылы тестілеу. Егер мәселені шешудің қолайлы идеясын әзірлеу кезеңінде қиындықтар туындаса, оны қарапайым тапсырмаларға бөлуге тырысу керек. Бұл тәртіп әр тапсырмаға жеке-жеке қолданылуы керек.

Сонымен қатар, бірге мәселелерді шешу барысында алгоритмнің құрылымы және оны тиісті мазмұнмен түсінуді дамытуға болады Алдын ала ойластырылған идея болған жағдайда ғана алгоритм құрылымын сипаттауға кірісуге болады, сонымен бірге олардың арасындағы байланысты құра отырып,

негізгі компоненттерді бөліп көрсетеді. Бұл жағдайда алгоритмдердің үйдегі дайындамалары пайдалы болуы мүмкін, оларды пайдаланып, мәселенің түпкілікті шешімін алу оңайырақ. Олимпиадаға дайындық кезінде қатысушы типтік алгоритмдердің белгілі бір жиынтығын жақсы меңгеріп, болашақта оларды шебер қолдануы керек. Сондай-ақ, есептерді шешу математикалық идеяларға негізделуі мүмкін, бұл жағдайда элементтер типтік процедуралар мен функциялар болуы мүмкін (сұрыптау, сұрыптау, динамикалық бағдарламалау және т.б.).

Шешім тез ойлап табылған, бірақ ұзақ және қиындықпен жүзеге асырылған жағдайды жоққа шығаруға болмайды, ал бұл мәселені шешудің тиімді және қарапайым жолы бар, бірақ оны көру үшін сәл көбірек ойлану керек.

Әрбір алгоритмдік бірлік және бүкіл алгоритм нені білдіреді? Құрылым қандай болады? Қандай деректер массивтері пайдаланылады? Параметрлерді беру қалай жүзеге асырылады? Бұл сұрақтар алгоритм бөлініп, оны егжей-тегжейлі қарастырғаннан кейін мұқият зерттелуі керек.

Бүкіл кезеңде шешімнің барлық бөліктерін қағазға түсірген жөн, ойларды жазу кезінде маңызды фактілер жазылып, оларды ретке келтіру аяқталады, болашақта бұл мәселелерді шешуде қателіктер жібермеуге көмектеседі. Айнымалылардың бастапқы мәндері, процедуралар-бұл жазылуы керек фактілер. Мұндай жазбаларды оқығанда, барлық деректердің ескерілгенін, айнымалылардың дұрыс анықталғанын анықтау оңайырақ болады. Жазбаларда сіз бағдарламаны жөндеу кезінде қажетті орынды тезірек таба аласыз және күлкілі қателіктерден аулақ боласыз, мысалы, айнымалының бастапқы мәнін тағайындауды ұмытып кетесіз.

Қатысушының өзі үшін бұл кезең алгоритмді дұрыс алумен және оның тиімділігін бағалаумен аяқталуы керек. Олимпиадалық есептерді шешудің бұл компоненттері өте маңызды, өйткені олар алынған шешімнің дұрыстығын анықтайды. Көбінесе алгоритм интуитивті түрде дұрыс жұмыс істейтін сияқты, бірақ шын мәнінде, мұқият қараған кезде алгоритмнің ішкі құрылымында проблемалар туындауы мүмкін, бұл өте күрделі алгоритм, оны бірден түсіну оңай емес. Алгоритмнің дұрыстығын дәлелдеу үшін алгоритмнің ерекшеліктерін ескеретін тесттер жиынтығын жасап, оларға бағдарламаны тексеруге болады. Тәжірибе көрсеткендей, дұрыстығын дәлелдеу туралы дереу ойланyp, немесе олар қолданатын стандартты алгоритмдер үшін осындай бағаларды есептей білу немесе оларды білу жақсы. Егер тестілеу кезінде бағалау алгоритмі біздің шектеулерімізді қанағаттандырмаса, онда біздің шешімімізді толығымен немесе жеке ішкі есептермен оңтайландыру қажет. Мұндай жағдайда тоқтап, бағдарламаны одан әрі жетілдіруге уақыт бөлу керек пе немесе көп уақытты үнемдейтін қарапайым шешім табу керек пе деп ойлаудың қажеті жоқ. Шынында да, қатысушы ұзақ уақыт бойы тапсырманың нақты шешімін әзірлейді, бірақ сәтсіз болады, өйткені ол негізінен жоқ.

Қатысушылардың көпшілігі алгоритмді әзірлеу кезеңі мен бағдарламаны іске асыру кезеңін біріктіреді, өйткені бағдарламаны тезірек жазуға азғырудан

аулақ болу қиын болуы мүмкін және бұл қатысушы тапсырманың таныс немесе қарапайым екеніне сенімді болған жағдайда өзін ақтайды [2].

Мәселені шешу алгоритмі туралы шешім қабылдағаннан кейін біз бағдарламаны жазуға көшеміз. Алдымен құрылымдық бағдарламалаудың қайсысын қолданатынымызды анықтау керек: «жоғарыдан төменге» немесе «төменнен жоғары». Құрылымдық бағдарламалаудың негізгі міндеті - бұл бағдарламаны ішкі бағдарламаларға бөлу мүмкіндігі.

«Жоғарыдан төменге» бағдарламалау немесе төменге қарай бағдарламалау-бұл бағдарламаны әзірлеу әдісі, онда әзірлеу мәселені шешудің мақсаттарын анықтаудан басталады, содан кейін егжей-тегжейлі бағдарламамен аяқталатын дәйекті егжей-тегжейлер жүреді. Басқаша айтқанда, төмен қарай жобалау кезінде тапсырма оны ішкі міндеттерге бөлу мүмкіндігін анықтау мақсатында қарастырылады. Әрі қарай, алынған ішкі тапсырмалардың әрқайсысы қарастырылады және қосымша тапсырмаларға бөлінеді. Процесс ішкі тапсырманы әрі қарай ішкі тапсырмаларға бөлу мүмкін болмаған немесе мүмкін болмаған жағдайда ғана аяқталады.

Бұл жағдайда бағдарлама жоғарыдан төменге қарай, негізгі бағдарламадан төменгі деңгейдегі ішкі бағдарламаларға, яғни иерархиялық түрде, тек қарапайым циклдар мен шартты тармақтарды қолдана отырып жасалады.

«Төменнен жоғарыға» бағдарламалау немесе жоғары қарай бағдарламалау – бұл жалпы схеманы әзірлеу аяқталмаған кезде ішкі бағдарламаларды (процедуралар, функциялар) әзірлеуден басталатын бағдарламаларды әзірлеу әдістемесі. «Жоғарыдан төменге» бағдарламалау әдістемесіне қарама-қарсы.

Жоғары бағдарламалауда дизайн ішкі тапсырмалардан басталып, тапсырмаға келеді, бірақ бұл жағдайда бұл тәсіл өзгерістерге, уақыттың ұлғаюына және нәтижесінде жағымсыз нәтижелерге әкелуі мүмкін.

Қандай әдіс жақсы екенін нақты айту қиын, өйткені тапсырмаларға көзқарас әр түрлі және бірінші және екінші тәсілді қолдануға болады, кейде оларды біріктіріп бірге қолдануға тура келеді.

Есепті шешу алгоритмін біртұтас түсіну кезінде «жоғарыдан төмен» бағдарламалау қолданылады, бұл жағдайда бағдарламаның негізгі бөлігі жазылады, ал процедуралар мен функциялар интерфейсі тек келісіледі. Егер ішкі бағдарламаларға бөлу логикалық түрде дамыған алгоритмнің құрылымымен байланысты болса, онда бұл тәсіл жақсы нәтижелерге әкеледі, сонымен қатар шешімді түпкілікті түрге келтіруді және оны түзетуді жеңілдетеді.

Екінші тәсіл уақыт тапшылығы кезінде бағдарламаны жазу қажет болған жағдайда қолданылады, бірақ дәл қалай екені әлі белгісіз. Содан кейін алдымен бізде бар нәрсені жазамыз, бұл кіріс, стандартты функциялар мен процедуралар. Күнделікті операцияларды орындау кезінде Алгоритммен жұмыс тоқтамайды, бағдарламалық жасақтама компоненттері түрінде жүзеге асырылуы мүмкін жаңа идеялар пайда болады.

Кез-келген тәсілде бағдарламаларды кейінірек түсіну оңай болатындай етіп жазу керек, көмекші әдістердің бірі-айнымалылар, функциялар және т.б. сипатталған түсініктемелер. Бағдарламаны әзірлеу кезінде ол кіріс файлынан кірістерді оқып, мәселені шешіп, нәтижені Шығыс файлына шығаруы керек екенін ескеру қажет. Бағдарламадағы кіріс және шығыс файлдарының аттарын қате жазу қате болып саналады. Тапсырманың шарттарын мұқият оқып шығу және онда келтірілген кіріс және шығыс мысалдарымен мұқият талдау ғана қажетті нәтижеге әкеледі.

Жұмыс кезінде өңделетін файлдарды сақтау маңызды мәселе болып табылады. Өйткені, компьютерлік станцияның өзінде ақаулар және электр қуатының үзілуі сирек емес, бұл деректердің жоғалуына әкелуі мүмкін. Турдың басында жоғалтудың алдын алу үшін Сіз қолданатын бағдарламалау ортасында автосақтау режимін қосып, сонымен қатар өз файлдарыңызды уақтылы сақтауыңыз керек.

Бағдарламаны жөндеу және сынақтан өткізу кез-келген бағдарламалық жасақтаманы әзірлеудің маңызды және міндетті кезеңі болып табылады. Тек қатесіз жұмыс істейтін және жұмыс істейтін бағдарлама қажет.

Бағдарламалық жасақтаманы тестілеу-бұл белгілі бір деректер жиынтығында бағдарламаларды орындау процесі, ол үшін қолдану нәтижесі алдын-ала белгілі немесе осы бағдарламалардың мінез-құлық ережелері белгілі. Көрсетілген деректер жиынтығы тест немесе жай тест деп аталады. Бағдарламаларды тестілеу-бұл жалпы Тұжырымдаманың құрамдас бөліктерінің бірі – «бағдарламаларды жөндеу». Отладка деп кіріс деректерін өзгертудің белгілі бір аймағында қажетті сипаттамалармен жұмыс істейтін бағдарламаны алуға мүмкіндік беретін процесс түсініледі.

Сондықтан күйін келтіруді процестерді бірнеше рет қайталау түрінде ұсынуға болады: апробация, оның барысында қатені анықтауға болады, оны іздеу және анықталған қатені жою үшін бағдарлама мәтінін түзету.

Олимпиадаға қатысушылардың көпшілігі әртүрлі себептермен, егер бағдарлама бірнеше кіріс жиынтығында құрастырылып, дұрыс жұмыс істесе, онда шешім дұрыс қабылданады және оны тексеруге жібереді деп санайды. Бірақ бұл алынған бағдарлама тапсырма жағдайында берілген шектеулерді қанағаттандырады және берілген кіріс өлшеміне сәйкес келеді дегенді білдірмейді. Мұның себебі айнымалы атаулардағы, массивтердің өлшемдерін анықтаудағы және тіпті әзірленген алгоритмнің түбегейлі дұрыс окстігі болуы мүмкін.

Бірінші қадам-бағдарламаның дұрыс құрастырылғанына және құрастырылғанына көз жеткізу. Бағдарламалау ортасында кіріктірілген түзеткіштерді пайдалану дағдыларын меңгеру компиляцияға көмектесетін нәрсе, әсіресе бұл информатика олимпиадасына дайындықтың ажырамас бөлігі болғандықтан. Бағдарламаны тестілеу процесіне тікелей өту керек, тек бағдарламаның дұрыс құрастырылғанына қол жеткізу керек. Егер турдың аяқталуына аз уақыт қалса және сіз тестілеу енді мүмкін емес екенін түсінсеңіз, онда сіз шешілген тапсырманы қазылар алқасының қарауына жіберуіңіз керек.

Ең алдымен, бағдарламаны тапсырма жағдайында мысалмен тексеру керек. Бұл қарапайым болып көрінсе де, бірақ ол бірінші рет өтпесе де.

Тапсырма шарттарынан нақты тестті қолдана отырып, сіз қателіктердің едәуір пайызын таба аласыз, көптеген жағдайларда қатенің қай жерде және оны қалай түзетуге болатындығы бірден түсінікті. Егер ол бірден жұмыс істемесе, онда осы кіріс деректерінде бағдарламада не болып жатқанын зерттеу керек. Қателерді іздеу кезінде біз қандай процесті шешуіміз керек-біз бағдарламаның логикасын тексереміз немесе дайын бағдарламаны жөндеумен айналысамыз. Егер сізде үлкен күмән туындаса, кішкене бөлігін қайта жазу керек. Жөндеуді қолданған кезде қателер бағдарламаның әртүрлі бөліктерінде болуы мүмкін екенін ұмытпауымыз керек, бұл процесті айтарлықтай ұзақ етеді. Сондықтан белгілі бір тепе-теңдікті сақтау және осы тәсілдерді ақылмен қолдану қажет [3].

Жарыс кезінде, қатысушы күйзеліске ұшыраған және уақыт факторы болған кезде, Олимпиадаға дайындық кезінде бірнеше рет қолданылған болса да, қарапайым алгоритмдердегі қателіктерден ешкім иммунитетке ие емес екенін әрдайым есте ұстаған жөн.

Бір үлгі ерекше назар аударуға тұрарлық: қатысушылар кейбір қателіктерді түзете отырып, жаңаларына жиі жол береді. Бұл процестің тоқтап қалмауы үшін қателерді түзетуге мұқият қарап, оны есте сақтау керек. Бағдарлама құрылымына өзгертулер енгізбес бұрын сақтық көшірме жасаған жөн, тіпті қажет. Болашақта өрескел қатені анықтаған кезде сізде әрқашан қолыңызда көшірме болады, осылайша сіз бағдарламаны іске асыру процесін жылдамдатасыз. Тапсырма шарты мысалында сәтті тестілеу кезінде сіз өз сынақтарыңызды ойлап табуыңыз керек. Бұл процесс мәселені шешу алгоритмін жасаудан гөрі шығармашылық және күрделі емес. Тесттер оның дұрыстығына қол жеткізу үшін алгоритмнің логикасын тексеруге бағытталған және мазмұнды түрде жасалуы керек.

Пайдаланылған әдебиеттер:

1. Беляев С.Н., Лалетин Н.В. Методика проведения олимпиад по информатике с помощью веб- сайта // Перспектива-2008: сб. ст. II Международной научно-практической Интернет-конференции. Железногорск, 2009. Вып. 2. С. 28–30.
2. Даулеткулов А.Б. Основы программирования на языке Паскаль алгоритмизация и программирование). Алматы. НИТ. 2004.
3. Кирюхин В.М., Лапунов А.В., Окулов С.М. Задачи по информатике. Международные олимпиады 1989-1996. - М.: “АВФ”, 1996
4. Топ-10 самых востребованных профессий ближайшего будущего // РИА «Новости» 10.04.2008 [Электронный ресурс]. URL: <http://www.rian.ru/society/20080410/104768774.html>

ОПТИМИЗАЦИЯ МОДЕЛЕЙ ЗАДАЧ МАТЕМАТИЧЕСКОГО ПРОГРАММИРОВАНИЯ С ИСПОЛЬЗОВАНИЕМ ДЕРЕВЬЕВ РЕШЕНИЙ

магистрант ОП 7М06103 – «Информатика и компьютерные науки» Нурмаханов А.Н.,
научный руководитель - к.ф.-м.н., доцент Роговой А.В.
Университет «Мирас», г. Шымкент, Казахстан

Түйін: Жұмыста шешім ағаштары әдісін қолдана отырып, математикалық бағдарламалау есептерінің модельдерін оңтайландыру зерттелді. Модельдерді нормалау және оларды есептеудің есептеу әдістерінен тәуелсіздік мәселелеріне ерекше назар аударылады.

Summary: The paper studies the optimization of mathematical programming problem models using the decision tree method. Special attention is paid to the problems of normalization of models and independence from computational methods of their calculation.

Задачи математического программирования, в которых требуется найти значения управляющих переменных, удовлетворяющих набору ограничений и максимизирующих либо минимизирующих целевую функцию, часто возникают на практике в самых разных сферах. Решение данных задач зачастую затруднено очень большим количеством допустимых решений, что ограничивает возможности методов, связанных с перебором решений. Поэтому сначала подобные задачи описываются на декларативном языке, после чего выполняется упорядоченный поиск оптимальных решений. Настоящая работа посвящена программированию ограничений с помощью деревьев решений, что является одной из современных технологий реализации данного подхода.

Задача математического программирования (ЗМП) включает в себя поиск значений для заданного набора переменных, которые удовлетворяют заданному набору наложенных на них ограничений. Формально ЗМП часто представляется в виде кортежа (X, D, C') , где X - набор переменных решения, D - набор областей переменных, а C - набор ограничений. Каждая область $v_i \in d_i$ соответствует ровно одной переменной $x_i \in X$ и представляет конечный набор значений, которые может принимать x_i . Отображение $x_i = v_i$, где $\forall i, x_i \in X', X' \in X, v_i \in d_i$, называется присвоением значения X . Присвоение называется частичным, если $X' \in X$. Ограничения в C дополнительно ограничивают наборы значений, которые те или иные переменные могут принимать в одних и тех же присвоениях. Говорят, что ограничение $c \in C$ удовлетворяется некоторым значением X , если одновременное присвоение всем переменным, участвующим в C , не запрещено его определением, и в противном случае считается, что оно нарушено. Решение ЗМП включает в себя нахождение присваивания X , которое удовлетворяет всем ограничениям в C [1].

Рассмотрим проблему удовлетворения ограничений линейки Голомба. Задача требует размещения m меток в целых позициях линейки длины n , таких, чтобы расстояния между любыми двумя парами меток были уникальными, а

расстояние между самыми левыми и самыми правыми метками было минимальным. На рисунке 1 изображена такая линейка длиной 6 с 4 отметками.



Рисунок 1 - Иллюстрация задачи линейки Голomba

Общая идея, лежащая в основе процесса решения методом поиска по дереву в программировании с ограничениями, заключается в следующем. Поиск по дереву часто представляется как обход дерева поиска. На рисунке 2 показан пример дерева поиска, который соответствует решению задачи о линейке Голomba. В этом случае дерево различает три типа узлов: синие круги, красные квадраты и зеленые ромбы, которые представляют, соответственно, промежуточные состояния, состояния отказа и состояния решения. Состояния решения представляют значения всех переменным в X , которые удовлетворяют всем ограничениям в S . Состояния отказа представляют собой значения X , которые нарушают по крайней мере одно ограничение в S . Наконец, значения, которые не являются ни состоянием отказа, ни состоянием решения (или не могут быть идентифицированы как таковые), являются промежуточными состояниями и называются узлами ветвления в контексте дерева поиска.

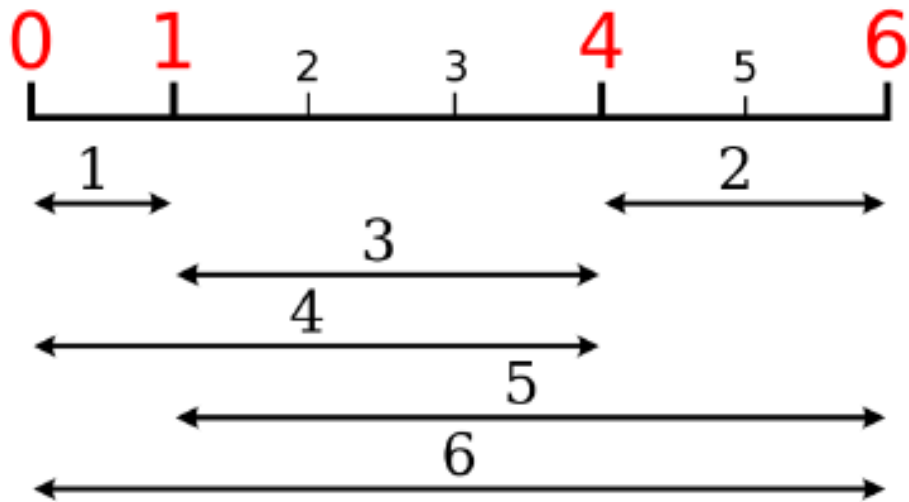

Рисунок 2 - Дерево поиска для решения задачи о линейке Голomba

В начале алгоритма дерево состоит из одного, корневого узла, который представляет исходную проблему и, следовательно, нулевое начальное решение. На рисунке 2 корень показан как самый верхний узел. В любом узле ветви, включая корневой, решатель выполняет процедуру удаления значений из доменов переменных, которые несовместимы по крайней мере с одним из ограничений в S . Он работает, реагируя на изменения переменной области, которые могут быть вызваны либо решением о поиске, либо более ранним действием. Эта процедура повторяется до тех пор, пока в очереди больше не останется ограничений, и в этот момент считается, что решение достигнуто.

Узлы добавляются в дерево в результате процесса ветвления, описанного следующим образом. В любом узле ветвления задача p разбивается на k подзадач путем добавления ограничений ветвления b_k таким образом, что каждый узел представляет собой дополненную задачу. Решение о выборе ветвящегося ограничения b_i в какой-то момент поиска называется решением о ветвлении. Процесс принятия решений о ветвлении часто называют маркировкой. Расстояние от корневого узла до узла, где принимается решение, то есть количество решений на пути, называется уровнем решения. Всякий раз, когда принимается новое решение о ветвлении, исследуемый в данный момент узел расширяется k дочерними узлами, представляющими результирующие подзадачи. Например, первое решение о ветвлении в примере с линейкой Голомба разбивает задачу на $k = 2$ подзадачи путем добавления ограничений на ветвление.

Порядок, в котором исследуются узлы во время поиска, зависит от стратегии исследования дерева. В общем, существует три основных поиска, используемых для изучения деревьев: поиск в первую очередь в глубину, поиск в ширину и поиск по принципу оптимальности. Поиск в глубину направлен на то, чтобы как можно скорее достичь конечных узлов. Это наиболее часто используемая стратегия в программировании с ограничениями (также известная как «хронологическое отслеживание»). В этой стратегии сначала исследуются самые левые ветви, пока поиск не достигнет состояния либо решения, либо отказа. В примере с линейкой Голомба поиск продолжается путем последовательного принятия еще трех поисковых решений, пока не достигнет состояния решения. Всякий раз, когда достигается узел отказа, поиск продолжается путем обратного отслеживания - процедура, которая включает в себя перемещение вверх по дереву к узлу, отменяющему предыдущие решения, пока не достигнет узла-предка, где может быть принято альтернативное решение. Поиск отбросит решения, которые не связаны с новым узлом, потенциально восстанавливая значения в доменах, ранее урезанных из-за этих решений. Затем поиск продолжается для принятия дальнейших решений, пока не будет обнаружен следующий сбой.

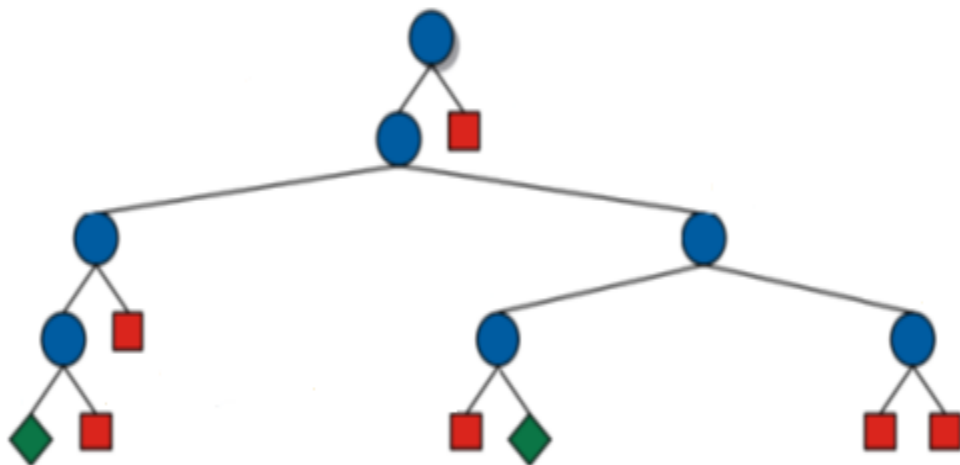
Когда ЗМП определена на формальном языке моделирования, оно может быть интерпретирована и решена с помощью того или иного алгоритма. Такая

спецификация задачи называется моделью для этой задачи, а язык называется языком моделирования ограничений.

Обычная практика при моделировании задачи состоит в том, чтобы отделить ее концептуальное описание (модель) от ее данных, чтобы одну и ту же модель можно было использовать для решения целого класса аналогичных задач [2].

На используется большое количество языков моделирования. Одними из наиболее популярных в программировании с ограничениями являются OPL, Essence и Mini Zinc. Нами была выбрана среда Mini Zinc для моделирования и описания ограничений задачи. Синтаксис Mini Zinc на примере задачи о линейке Голомба, представлен на рисунке 3.

Типичная модель в Mini Zinc состоит из следующих элементов: объявления параметров; объявления переменных решения с указанием их доменов; объявления ограничений; включаемые элементы; один элемент решения.

```
1 int: m;
2 int: n = m*m;
3
4 array[1..m] of var 0..n: marks;
5
6 array[int] of var 0..n: differences =
7     [ marks[j] - marks[i] | i in 1..m, j in i+1..m];
8
9 constraint marks[1] = 0;
10
11 constraint forall ( i in 1..m-1 ) ( marks[i] < marks[i+1] );
12
13 include "alldifferent.mzn";
14 constraint alldifferent(differences);
15
16 % Symmetry breaking
17 constraint differences[1] < differences[(m*(m-1)) div 2];
18
19 solve :: int_search(marks, input_order, indomain_min, complete)
20     minimize marks[m];
```

Рисунок 3 - Мини-модель задачи о линейке Голомба

Таким образом, оптимизация моделей при программировании с ограничениями достаточно редко используется в случае императивного программирования. Данная работа показывает, что оптимизация моделей и программ на основе данного метода может быть эффективной.

Список использованной литературы:

1. Певнева А.Г., Калинкина М.Е. Методы оптимизации.- СПб: Университет ИТМО, 2020. – 64 с.

2. Полин Я.А., Зудилова Т.В., Ананченко И.В., Войтюк Т.Е. Деревья решений в задачах классификации: особенности применения и методы повышения качества классификации // Современные наукоемкие технологии. – 2020. – № 9. – С. 59-63.

УДК 004.7

ИСПОЛЬЗОВАНИЕ ПРОГРАММНЫХ ПЛАТФОРМ И ПРОТОКОЛОВ ДЛЯ ОПТИМИЗАЦИИ ПАРАЛЛЕЛЬНЫХ ПРОЦЕССОВ И ПОТОКОВ С СЕАНСАМИ РАЗЛИЧНОГО ТИПА

магистрант ОП 7М06103 – «Информатика и компьютерные науки» Саидуллаев Д.Ю.,
научный руководитель - к.ф.-м.н., доцент Роговой А.В.
Университет «Мирас», г. Шымкент, Казахстан

Түйін: Жұмыста әртүрлі типтегі сеанстармен параллель процестер мен ағындарды оңтайландыру үшін бағдарламалық платформалар мен хаттамаларды пайдалану қарастырылған. Өзара іс-қимылға негізделген ауқымдылық пен параллелизмді іске асыру мәселелеріне ерекше назар аударылады.

Summary: The paper considers the use of software platforms and protocols to optimize parallel processes and threads with sessions of various types. Particular attention is paid to the implementation of scalability and concurrency based on interaction.

До недавнего времени производительность и экономичность программного обеспечения зависели от скорости и пропускной способности последовательного аппаратного обеспечения. Это было связано с тем, что большинство компьютерных программ, написанных для этого оборудования, являются последовательными. Параллельное программирование или использование нескольких ресурсов для одновременной работы над задачей с целью поиска решения получило развитие в последние десятилетия, что, прежде всего, связано с ограничениями производительности последовательных вычислительных систем. Помимо класса самих параллельных задач с полностью независимыми подзадачами, распараллеливание включает в себя разделение задачи на более мелкие, связанные подкомпоненты и синхронизацию между подкомпонентами для достижения согласованности.

Наибольший интерес здесь представляет модель параллелизма, основанного на взаимодействии, путем явной передачи сообщений. При этом возникает ряд сложностей, так как взаимодействие - это всего лишь средство координации, нет никаких гарантий корректности или совместимости между каждым процессом или потоком. Точно так же, как концепция типов для вычислений моделируется с помощью математики и логики, типы для связи моделируются с помощью исчисления процессов, и они определены для управления поведением взаимодействующих систем в виде формальных спецификаций. При правильной модели параллелизма сложность применения параллелизма на практике значительно снижается [1].

Также важным аспектом правильной организации параллельного программирования, ориентированного на взаимодействие, является

масштабируемость, то есть переносимость и способность системы правильно работать в больших масштабах.

Нами было изучено, как организация сеансов различного типа может быть применена к параллельным вычислениям, чтобы гарантировать корректность обмена данными внутри параллельного приложения. Был изучен программный фреймворк для языков C и Java, а также протокол Scribble для описания типов множественных сеансов в привычном синтаксисе.

Кроме того, изучено расширение для параметрического программирования Pabble, в котором несколько процессов могут быть сгруппированы в одну и ту же роль и проиндексированы, а параметр указывает количество участников в роль в системе.

Наконец, мы описываем типы многоканальных сеансов и реализацию теории в виде примитивов многоканальных сеансов на сессионно-типизированном языке программирования Session Java. Это представляет собой композиционный подход к разработке параллельных приложений, вводящий новые языковые примитивы для последовательной итерации и многоканальной связи.

Типы сеансов первоначально были предложены в качестве описания типов для примитивов языка сеансов и тесно связаны с исчислениями процессов. Предлагаемый сессионный язык состоит из базовых примитивов для взаимодействий и структурирующих конструкций, таких как условные обозначения и итерации (циклы) для их объединения, и может быть легко закодирован в асинхронное π -исчисление. Это оказывается мощной высокоуровневой абстракцией, поскольку в вычислениях процессов отсутствуют элементы для описания потоков управления программой.

Сеанс - это последовательность структурированных взаимодействий посредством обмена сообщениями, а язык формализован как сеансовое исчисление, которое является строительным блоком типов сессий, определяя его операционную семантику как правила сокращения исчисления.

В качестве примера сеанса на рисунке 1 приведено определение простой серверной системы *sum*, которая складывает и возвращает сумму двух чисел в *Sum Server*, предоставляемую *Sum Client*.

$$\begin{aligned}
 \textit{SumServer} &= \text{accept } a(k) \text{ in } k?(\tilde{x}) \text{ in } k?(\tilde{y}) \text{ in } k![x + y]; \text{inact} \\
 \textit{SumClient} &= (\nu k)(\text{request } a(k) \text{ in } k![42]; k![77]; k?(result) \text{ in } \text{inact}) \\
 \textit{SumSystem} &= (\nu a)(\textit{SumClient} \mid \textit{SumServer})
 \end{aligned}$$

Рисунок 1 – Пример сеанса

Операционная семантика определяется правилами редукции. Правила сокращения определяют, как процессы, составленные вместе, могут выполняться путем проверки префиксов действий каждого процесса. Правильное сокращение - это такое, при котором все процессы приводятся в

конечное состояние, то есть в действии. На рисунке 2 подробно описано структурное подобие (для преобразования процессов в каноническую форму) и правила сокращения сеансов. Сессионное исчисление определяет способ описания структурированных взаимодействий. Однако это не гарантирует, что взаимодействия между двумя процессами совместимы или свободны от взаимоблокировок. Сеансы совместимы тогда и только тогда. Операционная семантика задается отношением редукции (\longrightarrow), определяемым правилами (\downarrow - стандартное оценочное отношение).

$$\begin{array}{ll}
\text{accept } a(k) \text{ in } P_1 \mid \text{request } a(k) \text{ in } P_2 \longrightarrow (\nu k)(P_1 \mid P_2) & [\text{LINK}] \\
k![\tilde{e}]; P_1 \mid k?(\tilde{x}) \text{ in } P_2 \longrightarrow P_1 \mid P_2[\tilde{c}/\tilde{x}] \quad (\tilde{e} \downarrow \tilde{c}) & [\text{COM}] \\
k \triangleleft l_i; P \mid k \triangleright \{l_i: P_i\}_{i \in \{1..n\}} \longrightarrow P \mid P_i \quad (1 \leq i \leq n) & [\text{LBL}] \\
\text{throw } k[k']; P_1 \mid \text{catch } k(k') \text{ in } P_2 \longrightarrow P_1 \mid P_2 & [\text{PASS}] \\
\text{if } e \text{ then } P_1 \text{ else } P_2 \longrightarrow P_1 \quad (e \downarrow \text{true}) & [\text{IF1}] \\
\text{if } e \text{ then } P_1 \text{ else } P_2 \longrightarrow P_2 \quad (e \downarrow \text{false}) & [\text{IF2}] \\
\text{def } D \text{ in } (X[\tilde{e}\tilde{k}] \mid Q) \longrightarrow \text{def } D \text{ in } (P[\tilde{c}/\tilde{x}] \mid Q) & [\text{DEF}] \\
\tilde{e} \downarrow \tilde{c}, X(\tilde{x}\tilde{k}) = P \in D & \\
P \longrightarrow P' \Rightarrow (\nu u)(P) \longrightarrow (\nu u)(P') & [\text{SCOP}] \\
P \longrightarrow P' \Rightarrow P \mid Q \longrightarrow P' \mid Q & [\text{PAR}] \\
P \equiv P' \text{ and } P' \longrightarrow Q' \text{ and } Q' \equiv Q \Rightarrow P \longrightarrow Q & [\text{STR}]
\end{array}$$

Рисунок 2 – Правила сокращения при организации сеансов

На рисунке 3 показаны правила сокращения для примитивной рекурсии в глобальных типах при применении к индексу i . Первое правило - это базовый случай, когда глобальный тип G используется, когда значение индекса i достигает 0, а второе правило соответствует повторению тела G' и уменьшению индекса i на 1 на каждой итерации, а исходное значение i равно $n+1$.

$$\begin{array}{ll}
\mathbf{R}G \lambda i: I. \lambda x. G' \ 0 & \longrightarrow G \\
\mathbf{R}G \lambda i: I. \lambda x. G' \ (n+1) & \longrightarrow G' \{n/i\} \{ \mathbf{R}G \lambda i: I. \lambda x. G' \ n/x \}
\end{array}$$

Рисунок 3 – Правила сокращения для примитивной рекурсии

Отношение подтипов в дисциплине типов относится к отношению между типом T и подтипом S , где все значения, представленные с помощью S , являются подмножеством всех значений, представленных с помощью T . Например, в контексте обычных типов данных int (натуральные числа) является подтипом real (вещественные числа), где int является более

специализированным типом, чем `real`, так что любые операции, применяемые к `real`, могут быть безопасно применены к `int` без нарушений.

Scribble [НМВ+11, Scr] - это язык описания протокола, корни которого лежат в типах многопартийных сеансов. Протоколы Scribble описывают протоколы связи на уровне приложений, и они соответствуют структуре MPST. Пользователь указывает глобальный протокол, и локальные протоколы могут быть получены из глобального протокола с помощью проекции конечной точки. Пример показан на рисунке 4.



Рисунок 4 - Язык описания протокола Scribble

Подобно организации сеансов, основной язык Scribble также состоит из базовых примитивов для взаимодействий и структурирующих конструкций для условных выражений и итераций.

Наиболее значимые результаты получены на языке описания протокола Rabble, который является параметрическим и разработан специально для моделирования взаимодействий между распределенными параллельными процессами, которые могут масштабироваться. Протокол Rabble генерирует MPI-приложение без вычислительного кода, и приложение объединяется с вычислительными ядрами, разработанными программистами в виде последовательного исходного кода, используя инструмент аспектно-ориентированной компиляции. Конечными результатами являются параллельные приложения, конструкция которых гарантирует отсутствие ошибок связи.

Список использованной литературы

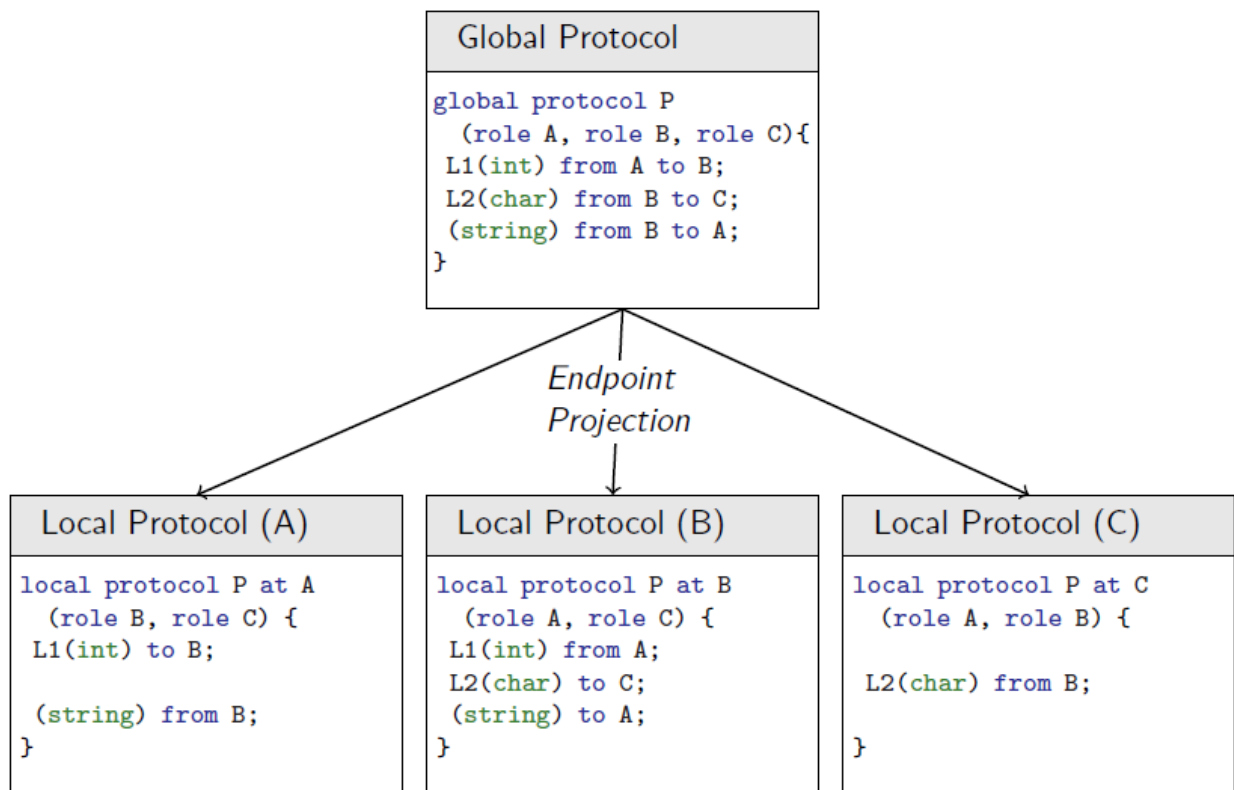
1. Абрамян М.Э. Параллельное программирование на основе технологии MPI 2.0: учебник.– Ростов-на-Дону; Таганрог: Изд-во ЮФУ, 2018. – 357 с.
2. Раздобудов С.А., Мартышкин А.И. Методы синхронизации потоков в многопоточном приложении на языке C++// Научное обозрение. Педагогические науки. – 2019. – № 3-2. – С. 83-86.

УДК 004.7

ОБЕСПЕЧЕНИЕ БЕЗОПАСНОСТИ ТИПОВ ДАННЫХ В ОБЪЕКТНО-ОРИЕНТИРОВАННЫХ ЯЗЫКАХ ПРОГРАММИРОВАНИЯ

магистрант ОП 7М06103 – «Информатика и компьютерные науки» Тоғайбаева А.Б.,
научный руководитель - к.ф.-м.н., доцент Роговой А.В.
Университет «Мирас», г. Шымкент, Казахстан

Түйін: Жұмыста әмбебап бағдарламалау құралдары, модельдері мен әдістері зерттелген. Java тілінің мысалында объектіге бағытталған бағдарламалау тілдерінде деректер түрлерінің қауіпсіздігін қамтамасыз етуге ерекше назар аударылады.

Summary: The paper examines tools, models and methods of universal programming. Particular attention is paid to ensuring the security of data types in object-oriented programming languages using the example of the Java language.

Универсальное программирование оказалось очень полезным при разработке программного обеспечения многократного использования. В языке программирования Java универсальность означает не только возможность повторного использования, но и безопасность типов. Модификации Java ограничивают объект контейнера для хранения объектов заранее определенного типа данных. Тем не менее, безопасное программирование с использованием псевдонимов (несколько указателей в программе могут указывать на один и тот же объект) по-прежнему вызывает сложности в исследованиях объектно-ориентированного языка программирования. Указывающий объект может изменять состояние объекта с псевдонимами, отражая изменения во всех других указателях (они же псевдонимы), тем самым влияя на их поведение. По мере того как программы становятся больше и сложнее, такие изменения в поведении могут быть нежелательными, их трудно обнаружить и обосновать.

Владение объектами - одна из хорошо изученных парадигм в области управления псевдонимами. Типы владения поддерживают иерархическую инкапсуляцию объектов, а не традиционную инкапсуляцию на уровне класса. В нашей работе получено расширение Java 6 с поддержкой типов владения в качестве дополнительных универсальных типов. Полученный в результате язык достаточно выразителен, чтобы поддерживать распространенные приемы программирования, с минимальными затратами на программирование и выполнение [1].

Любой объект должен принадлежать только одному объекту-владельцу, и доступ к нему возможен только через этот объект-владелец. Набор объектов, принадлежащих одному владельцу, называется контекстом, поскольку эти объекты имеют один общий контекст. Информация о владельце включается в

выражения типа, аналогично гибкой защите псевдонимов. То есть типы владения - это типы, аннотированные объявлениями контекста. Отношения владения между объектами можно представить в виде дерева. Все объекты в системе должны быть объединены в единое дерево прав собственности. Таким образом, принадлежащие объекты могут быть защищены от прямого доступа извне контекста владельца. Любой объект вне контекста должен пройти через владельца, чтобы иметь доступ к другим объектам внутри контекста [2].

Рассмотрим дерево владения, изображенное на рисунке 1. Объект *a* владеет объектами *b* и *d*, и, следовательно, все три из них образуют один контекст совместного использования. Объекты *b* и *c* образуют другой контекст, и, следовательно, *a* и *d* не могут получить доступ к *c* иначе, как через *b*. Рассмотрим путь от *c* до *e* или от *e* до *c*, объекты *c* и *e* могут напрямую обращаться к любому объекту на этом пути, если они не пересекают границы контекста. То есть *c* может получить прямой доступ к любому объекту, но не к *e*, а *e* может получить прямой доступ к любому объекту, но не к *c*.



Рисунок 1. Дерево владения с контекстами совместного использования

Понятие контекстов объектов включает в себя возможность организации набора объектов во вложенные конструкции. Рассмотрим дерево владения, изображенное на рисунке 2. Корневым контекстом является World. То есть корневой контекст - это набор объектов, принадлежащих World. Объекты, принадлежащие World, доступны для всех объектов. Сплошные стрелки между объектами представляют отношения владения. Поля представляют границы контекста. Пунктирные стрелки представляют ссылки, которые должны заканчиваться границами и проходить через правильную точку входа (т.е. владельца). Отношения владения можно рассматривать как дерево, корни которого уходят в World. Владелец - это другой объект или World. У каждого объекта должен быть владелец. У объекта может быть только один владелец. Владелец не может быть изменен в течение срока службы объекта. Объект *a* владеет *b*, но не владеет *c*. Объект может получить доступ к объектам,

которыми он владеет. Объект может получить доступ к своим предкам и объектам, которыми они владеют. То есть любой объект может получить доступ к любому объекту, принадлежащему World. Отношения «внутри-снаружи» может использоваться при описании отношений между объектами. То есть, если говорят, что b и d находятся внутри a, а c находится внутри b, то это означает, что b и d принадлежат a или в контексте a, а c принадлежит b или в контексте b.

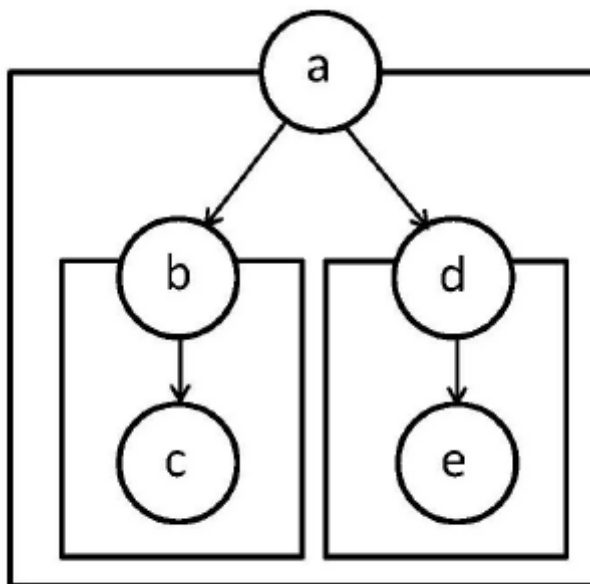

Рисунок 2. Описание отношения владения между объектами.

В качестве комбинированного механизма для облегчения типов владения в сочетании с параметрическим полиморфизмом введено универсальное владение вместе с расширенной версией Java, названной Ownership Generic Java (OGJ). Эта комбинация обеспечивает возможность ограничения псевдонимов и статического обнаружения ошибок, при этом не требует дополнительного синтаксического расширения.

OGJ предоставляет три домена владения [3], а именно World, This и Package. Объекты, принадлежащие World, являются глобальными объектами, которые могут быть свободно определены любым произвольным объектом. Объекты, принадлежащие This, могут иметь псевдонимы только внутри класса, в котором они были созданы; доступ к ним возможен только через this в качестве получателя. То есть аргумент owner This обозначает объект как принадлежащий экземпляру заключающего класса. Чтобы сделать некоторые конструкции программирования более выразительными, в OGJ введен пакет домена владения, так что объекты, принадлежащие Package, могут быть определены только локально для пакета, в котором они были созданы, без ограничений на то, как они могут быть определены внутри пакета.

Поясним основные концепции универсального владения на примере рисунка 3, где изображен листинг программы на расширении OGI.

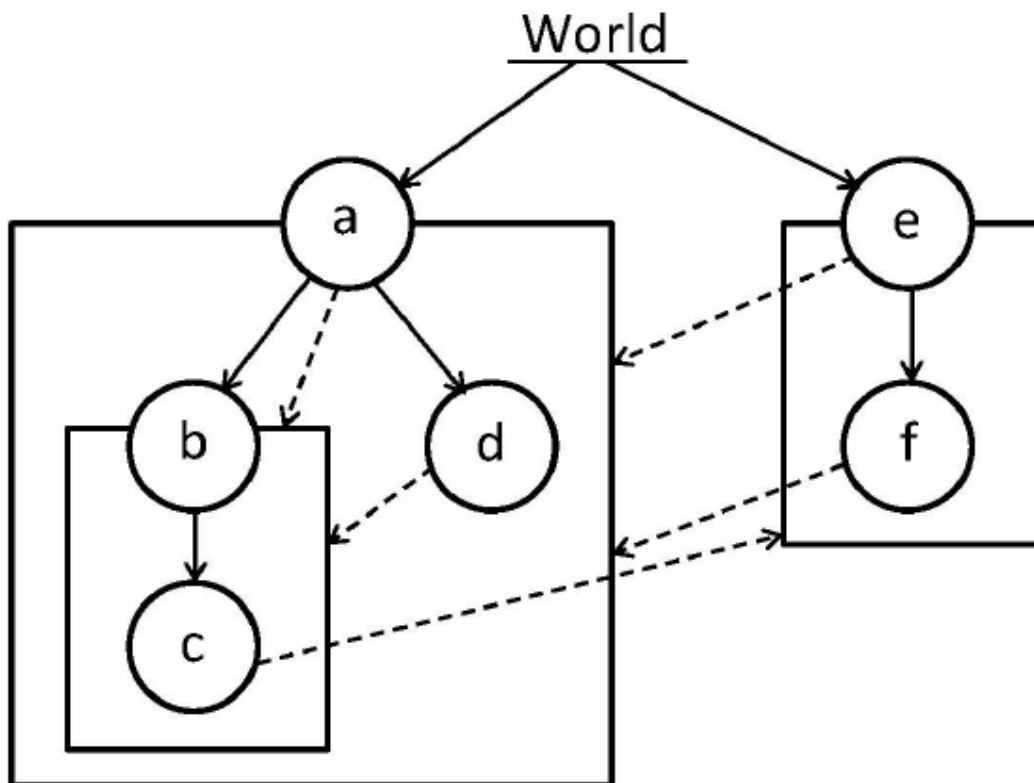
Программа OGI может включать только два домена владения: World и This. Параметр первого типа в общем списке параметров всегда зарезервирован для обозначения владельца объекта.

```
1 class Point<Owner extends World> extends OwnedObject<Owner>{
2     public int x;
3     public int y;
4
5     public Point(int x, int y) {
6         this.x = x;
7         this.y = y;
8     }
9 }
10 class Widget<Owner extends World> extends OwnedObject<Owner>{
11     Point<This> wPos;
12
13     public void setPosition(Point<Owner> pos) {
14         this.wPos = new Point<This>(pos.x, pos.y);
15     }
16     public Point<Owner> getPosition() {
17         Point<Owner> pos = new Point<Owner>(this.wPos.x, this.wPos.y);
18         return pos;
19     }
20 }
21 public class AccessWidget<Owner extends World> extends OwnedObject<Owner>{
22     static { begin(); }
23     public static void main(OwnedArray<World, OwnedString<World>> args){
24         Widget<World> w1= new Widget<World>(), w2= new Widget<World>();
25
26         Point<World> pos = new Point<World>(50,50);
27         w1.setPosition(pos);
28         w2.setPosition(w1.getPosition());
29         System.out.println(w2.getPosition().x+", "+w2.getPosition().y);
30
31         pos.x = pos.y = 99;
32         w1.setPosition(pos);
33         System.out.println(w2.getPosition().x+", "+w2.getPosition().y);
34     }
35 }
36 =====
37 run:
38 50, 50
39 50, 50
```

Рисунок 3. Листинг программы, совместимой с OGI

Экземпляры класса, принадлежащие World (см. строку 24), являются общедоступными объектами, доступ к которым неограничен, и они видны всем объектам в дереве владения. То есть объекты, принадлежащие World, принадлежат корневому контексту.

Объекты, принадлежащие This (см. строку 11), являются частными объектами, которые должны оставаться скрытыми от других объектов в дереве, за исключением окружающих их объектов. То есть объекты, принадлежащие This, принадлежат текущему объекту, и на них может ссылаться только This. Объекты Widget владеют своими точечными объектами, поскольку они формируют внутреннее представление.

Наконец, есть объекты, у которых должен быть тот же владелец, что и у этого объекта. Объект, на который ссылается ссылка, может иметь того же владельца, что и текущий объект, чтобы совместно использовать тот же контекст. В строке 17 локальная переменная `pos` является параметром `owner`, который является той же переменной `owner`, используемой для указания владельца `Widget` класса (см. строку 10). То есть любой `pos`-объект всегда будет принадлежать тому же объекту-владельцу, что и `Widget`.

Заголовки классов в строках 1, 10 и 21 иллюстрируют, как могут быть определены владельцы классов. Поскольку владелец ограничен `World`, класс может быть создан как (1) общедоступный объект, принадлежащий `World` (см. строку 24); (2) частный объект, принадлежащий `This` (см. строку 11), поскольку это подтип `World`; или (3) дочерний объект, принадлежащий `Owner` (см. строки 13 и 17). Методы, чьи формальные типы параметров и/или возвращаемые типы принадлежат `This`, также могут быть вызваны только внутри текущего объекта. Поскольку поле `wPos` объекта `Widget` принадлежит `This`, в методе `setPosition()` невозможно присвоить этому параметру значение `Pos`, принадлежащему классу `Owner` - владельцы несовместимы. То же самое относится и к `getPosition()`, вернуть `this.wPos` невозможно. В этом примере выбранное решение заключается в использовании семантики значений вместо семантики ссылок; то есть `getPosition()` копирует возвращаемое значение, а `setPosition()` копирует фактическое значение параметра.

Поддержка эффективной, достоверной и удобной инкапсуляции программных компонентов и связанных с ними типов данных является актуальной задачей в объектно-ориентированных исследованиях. В этой статье мы представили `OGJ`, реально используемую языковую реализацию с глубокими типами владения, расширенную поддержкой ссылок только для чтения. `OGJ` расширяет `Java` с помощью формы статически реализуемой иерархической инкапсуляции на уровне объекта, а не инкапсуляции частного поля на уровне класса.

Список использованной литературы:

1. Зюзев А.М. Объектно ориентированное программирование: учеб.-метод. пособие.- Екатеринбург: Изд-во Урал. ун-та, 2019.- 116с.
2. Карташов В.А., Непомнящая Л.А. Объектно-ориентированное программирование: учебно-методическое пособие.- Томск: Изд-во ТГПУ, 2019.- 52 с.

ЭОЖ 351.382.

БІЛІМ БЕРУДЕГІ АҚПАРАТТЫҚ ТЕХНОЛОГИЯЛАРДЫҢ РӨЛІ

п.ғ.к., аға оқытушы Төрөбай Н.Д.
Мирас университеті, Шымкент қ., Қазақстан

Резюме: Технология компьютерного обучения-это образовательная технология, основанная на принципах информатики и реализуемая с использованием компьютеров. Использование компьютера в качестве нового и быстро развивающегося инструмента обучения является ключевой особенностью компьютерных технологий. Использование

компьютера, то есть образовательных программ, позволяет учителям-предметникам разнообразить и углубить учебный процесс, что благотворно влияет на эффективность обучения.

Summary: Computer learning technology is an educational technology based on the principles of computer science and implemented using computers. The use of a computer as a new and rapidly developing learning tool is a key feature of computer technology. The use of a computer, that is, educational programs, allows subject teachers to diversify and deepen the learning process, which has a beneficial effect on the effectiveness of learning.

Технология грек тілінен аударғанда (techne) өнер, шеберлік, ептілік дегенді білдіреді және бұл процестерден басқа ештеңе емес. Процесті мақсатқа жетуге бағытталған белгілі бір әрекеттер жиынтығы ретінде түсіну қажет. Процесс адам таңдаған стратегиямен анықталуы керек және әртүрлі құралдар мен әдістердің тіркесімін қолдану арқылы жүзеге асырылуы керек.

Материалдық өндіріс технологиясы шикізатты немесе материалды өңдеу, өндіру, күйін, қасиеттерін, пішінін өзгерту құралдары мен әдістерінің жиынтығымен анықталатын процесс ретінде түсініледі. Технология материалдық өнімді алу үшін заттың сапасын немесе бастапқы күйін өзгертеді.

Ақпарат мұнай, газ, пайдалы қазбалар және т.б. сияқты дәстүрлі материалдық ресурстармен қатар қоғамның ең құнды ресурстарының бірі болып табылады. Содан кейін келесі анықтама қолданылады.

Ақпараттық технология-объектінің, процестің немесе құбылыстың (ақпараттық өнімнің) жай-күйі туралы жаңа сапалы ақпарат алу мақсатында ақпаратты (бастапқы деректерді) жинау, өңдеу және беру үшін құралдар мен әдістердің жиынтығын пайдаланатын процесс[1].

Материалдық өндіріс технологиясының мақсаты-адамның немесе жүйенің қажеттіліктерін қанағаттандыратын өнімдер шығару.

Ақпараттық технологиялардың мақсаты-жеке тұлғаны талдау үшін ақпарат алу және оның негізінде белгілі бір әрекетті орындау туралы шешім қабылдау.

Өздеріңіз білетіндей, бір материалдық ресурсқа әртүрлі технологияларды қолдану арқылы сіз әртүрлі өнімдерді, өнімдерді ала аласыз, ақпаратты өңдеу технологиясына да қатысты.

Ақпараттық технологиялар қоғамның ақпараттық ресурстарын пайдалану процесінің маңызды құрамдас бөлігі болып табылады. Бүгінгі таңда ол бірнеше эволюциялық кезеңдерден өтті, олардың өзгеруі көбінесе ғылыми-техникалық прогрестің дамуымен, ақпаратты өңдеудің жаңа техникалық құралдарының пайда болуымен анықталды. Қазіргі қоғамда ақпаратты өңдеу технологиясының негізгі техникалық құралы дербес компьютер болып табылады, ол технологиялық процестерді құру және пайдалану тұжырымдамасына да, алынған ақпараттың сапасына да айтарлықтай әсер етті. Дербес компьютерді ақпараттық салаға енгізу және телекоммуникациялық құралдарды пайдалану ақпараттық технологияларды дамытудың жаңа кезеңін белгіледі, нәтижесінде ол синонимдердің бірін қосу арқылы атауын өзгертті: "жаңа", "компьютер" немесе "заманауи".

"Жаңа" сапасы технологияның эволюциялық емес, инновациялық сипатын көрсетеді. Оны енгізу-бұл ұйымдардағы әртүрлі іс-шаралардың мазмұнын айтарлықтай өзгертетін инновациялық қозғалыс. Ақпараттық технологиялардың жаңа тұжырымдамасы сонымен қатар әртүрлі құралдар, атап айтқанда телефон, телеграф, телекоммуникация, факс және т.б. арқылы ақпарат беруді қамтамасыз ететін коммуникациялық технологияларды қамтиды[2]. Жаңа ақпараттық технологияның негізгі сипаттамалары 1-кестеде келтірілген.

Әдістеме	Негізгі белгі	Нәтиже
Ақпаратты өндеудің түбегейлі жаңа құралдары. Тұтас технологиялық жүйелер. Ақпаратты мақсатты түрде құру, беру, сақтау және көрсету.	Басқару технологиясына "ендіру". Мамандар мен менеджерлердің функцияларын біріктіру. Әлеуметтік орта заңдылықтарын есепке алу.	Жаңа байланыс технологиясы. Ақпаратты өндеудің жаңа технологиясы. Басқарушылық шешімдер қабылдаудың жаңа технологиясы.

Кесте 1. Жаңа ақпараттық технологияның негізгі ерекшеліктері

Жаңа ақпараттық технологиялар-бұл дербес компьютерлер мен телекоммуникацияларды қолдана отырып, "достық" пайдаланушы интерфейсі бар ақпараттық технологиялар.

"Компьютер" сапасы оны іске асырудың негізгі техникалық құралы компьютер екенін көрсетеді.

Жаңа (компьютерлік) ақпараттық технологияның үш негізгі қағидасы:

- * компьютермен жұмыс істеудің интерактивті (диалогтық) режимі;
- * басқа бағдарламалық өнімдермен интеграция (қосылу, өзара байланыс) ;
- * деректерді өзгерту және тапсырмаларды қою процесінде икемділік.

Көріп отырғаныңыздай, компьютерлік ақпараттық технологиялар емес, жаңа терминді нақтырақ деп санау керек, өйткені ол тек компьютерлерді қолдануға негізделген технологияларды ғана емес, сонымен қатар басқа техникалық құралдарды, әсіресе телекоммуникацияны қамтамасыз ететін технологияларды да көрсетеді.

Жақында пайда болған жаңа ақпараттық технология термині біртіндеп "жаңа" сөзінің мағынасын жоғалта бастайды және ақпараттық технологиялар жаңа ақпараттық технологияға енгізілген мағына ретінде түсініле бастайды. Төменде біз "ақпараттық технология" терминіне оның мағынасын бере отырып, қарапайымдылық үшін "жаңа"сын есімін қалдырамыз.

Материалдық өндірістің технологиялық процесін іске асыру әртүрлі техникалық құралдарды, соның ішінде: жабдықтарды, станоктарды, құралдарды, конвейерлік желілерді және т. б. пайдалана отырып жүзеге асырылады.

Сол сияқты, ақпараттық технологиялар үшін ұқсас нәрсе болуы керек. Ақпаратты өндірудің осындай техникалық құралдары осы процесті аппараттық, бағдарламалық және математикалық қамтамасыз ету болады. Олардың көмегімен бастапқы деректер жаңа сапа деректеріне өңделеді. Біз бағдарламалық өнімдерді осы құралдардан бөлек бөліп, оларды құралдар деп атаймыз, дәлірек айтсақ, оны ақпараттық технологиялардың бағдарламалық жасақтамасы деп атай аламыз. Осы тұжырымдаманы қарастырайық[3].

Ақпараттық технологиялар жиынтығы-бұл компьютердің белгілі бір түріне арналған бір немесе бірнеше өзара байланысты бағдарламалық өнімдер, олардың жұмыс технологиясы пайдаланушы қойған мақсатқа жетуге мүмкіндік береді.

Жеке компьютерге арналған бағдарламалық өнімдердің келесі жалпы түрлерін құралдар ретінде пайдалануға болады: мәтіндік процессор (редактор), жұмыс үстелі баспа жүйелері, электрондық кестелер, мәліметтер базасын басқару жүйелері, электрондық дәптерлер, электрондық күнтізбелер, функционалды ақпараттық жүйелер (қаржылық, бухгалтерлік, маркетингтік және т.б.), сараптамалық жүйелер және басқалар.

Пайдаланылған әдебиеттер тізімі:

1. Кудесова Г. «Сабақтарда – ақпараттық технологиялар» // Қазақстан мектебі. – 2013. - №10. – Б. 27-29.
2. Ж.Досова «Жаңа технологияны оқытуда қолдану» // Педагогикалық кеңес. – 2012. - №4. – Б. 16-25.
3. А.Даменова «Жаңа педагогикалық технологиялардың жіктелуі және ерекшелігі» // «Қазақстан мектебі». – 2012. - №2. – Б. 1617.

УДК 004.7

МЕТОДИКА РАЗРАБОТКИ ЯЗЫКОВ ПРОГРАММИРОВАНИЯ, ОРИЕНТИРОВАННЫХ НА ПОЛЬЗОВАТЕЛЯ

магистрант ОП 7М06103 – «Информатика и компьютерные науки» Ұлан Ж.Е.,
научный руководитель - к.ф.-м.н., доцент Роговой А.В.
Университет «Мирас», г. Шымкент, Казахстан

Түйін: Жұмыста пайдаланушыға бағытталған бағдарламалау тілдерін әзірлеу әдістемесі зерттелген. Бағдарламалық жасақтаманы әзірлеудің дәстүрлі әдістерін пайдаланушыға бағытталған әдістермен біріктіре отырып, бағдарламалау тілін итеративті бағалау және нақтылау жүйесіне ерекше назар аударылады.

Summary: The paper examines the methodology of developing user-oriented programming languages. Special attention is paid to the system of iterative evaluation and refinement of the programming language with the combination of traditional software development methods with user-oriented methods.

Как известно, предназначение языков программирования состоит в максимально эффективной разработке и реализации программного обеспечения. К ним предъявляются два совершенно разных набора требований:

во-первых, необходимость предоставления надежных гарантий безопасности для защиты от ошибок; и, во-вторых, пользователям необходимо эффективно писать программное обеспечение, отвечающее их функциональным требованиям и требованиям к качеству. При этом объединение формальных методов проектирования языков программирования с методами проектирования, ориентированными на пользователя, является практическим подходом к разработке эффективных языков программирования [1].

Нами рассмотрена система итеративной оценки и уточнения языка программирования, которая организует процесс разработки языков программирования, объединяющий формальные методы с методами разработки, ориентированными на пользователя. Изучена надстройка Глейзер (Glacier), представляющее собой расширение для языка программирования Java, которое обеспечивает постоянство транзитивности классов.

Разработка Глейзера основана на фактических данных и переходной неизменности. Он представляет собой статическое средство проверки типов. При вызове существующего компилятора Java в командной строке пользователи могут передавать аргумент командной строки, который заставляет компилятор вызывать обработчик типов Глейзер; пользователи системы сборки могут настроить, чтобы этот аргумент всегда передавался по умолчанию. Такой подход имеет практические преимущества, поскольку команды могут использовать Глейзер без изменения компиляторов, а отдельные программисты могут выбирать, когда вызывать средство проверки, например, пропуская проверку, чтобы временно использовать небезопасный отладочный код. Однако можно обойти эти проверки, не запустив обработчик описаний [2].

На рисунке 1 показано несколько вариантов разработки, сравнивающих Глейзер с более ранними версиями. Пункт 1 показывает, как постоянство является свойством ссылок, а не классов. По сравнению с пунктом 1, пункт 2 также обеспечивает соблюдение того, что поля классов, для которых существуют постоянные объекты, должны иметь все постоянные поля (обеспечение транзитивности). В Глейзере (пункт 3) постоянство является свойством классов, а не ссылок. Вариант 4 исследует возможное расширение Глейзера, в котором компилятор может автоматически создавать постоянные версии изменяемых классов.

1. Постоянство - это свойство ссылок. Постоянство не является переходным.

```
1 public class Game {
2     // No need for 'outcome' to be immutable, since immutability is not transitive.
3     private Outcome outcome;
4
5     // Constructor returns a reference to an immutable object.
6     @Immutable Game (Outcome outcome) {
7         this.outcome = outcome;
8     }
9 }
```

2: Постоянство - это свойство ссылок. Постоянство является переходным.

```

1 public class Game {
2     // @Immutable is required when declaring 'outcome' because there is
3     // at least one constructor that returns an @Immutable reference.
4     private @Immutable Outcome outcome;
5
6     // Constructor returns a reference to an immutable object.
7     @Immutable Game (@Immutable Outcome outcome) {
8         this.outcome = outcome;
9     }
10 }

```

3: Глейзер: постоянство - свойство классов и является переходным.

```

1 @Immutable public class Game {
2     private Outcome outcome; // OK because Outcome class was declared @Immutable
3
4     // Every instance of Game is immutable, so no need to specify immutability.
5     Game (Outcome outcome) {
6         this.outcome = outcome;
7     }
8 }

```

4: Глейзер: компилятор может синтезировать постоянные подмножества
изменяемых классов.

```

1 // Assume Outcome is mutable, but the compiler can synthesize an
2 // immutable version by leaving out the mutating methods
3 @Immutable public class Game {
4     Outcome outcome; // error: Outcome is mutable
5     @Immutable private Outcome immutOutcome; // OK: use immutable subset
6
7     Game (Outcome outcome) {
8         // Assignment is always permitted in the constructor
9         this.outcome = outcome;
10    }
11
12    void test () {
13        this.immutOutcome.setOutcome(WON); // compile error: no such method
14        this.outcome = ... // compile error because Game is @Immutable
15    }
16 }

```

Рисунок 1 – Рассмотренные варианты систем постоянства

Одной из проблем, связанных с постоянством объектов, является отношение подклассов между изменяемыми и неизменяемыми объектами определенного класса. Рассмотрим метод, который принял объект `@Immutable` в качестве параметра. Передача объекта `@MaybeMutable` была бы небезопасной, поскольку метод может предполагать, что никакое состояние в объекте не изменится в будущем, возможно, разделяя его между потоками. Аналогично, метод, который ожидает изменяемый объект, не может принять неизменяемый объект, поскольку в неизменяемом объекте отсутствуют изменяющие методы. Следовательно, в Глейзере нет прямой взаимосвязи подтипов между изменяемыми и неизменяемыми типами. Поддерживая неизменяемость только класса, пользователь может решить, должен ли каждый класс быть изменяемым или неизменяемым, и тогда не возникает вопроса о подтипировании среди объектов одного и того же класса. В качестве альтернативы можно было бы иметь общий супертип как для неизменяемого, так и для изменяемого подклассов. Это требует введения третьего типа, что опять же приводит к большей сложности. Либо пользователь должен вручную реализовать все три

класса, либо должна существовать система, с помощью которой пользователь может указать, как их генерировать.

Возможные возникающие проблемы при операциях с массивами решаются следующим образом. Массивы входят в традиционное ядро Java, и их описание и применение имеет различные несоответствия с другими аспектами Java, поэтому они создают некоторые особые проблемы. Например, иногда желательно написать метод, который может принимать как изменяемые, так и неизменяемые массивы; это безопасно, если методу можно статически гарантировать, что он никогда не переназначит ни один из элементов массива. Для решения этой проблемы Глейзер предусматривает дополнительное описание `@ReadOnly`, которое используется в параметрах массива для методов.

Пустой массив принципиально неизменяем, поскольку у него нет индексов, которые могут быть изменены, но также возможно объявить изменяемый массив и ссылаться с его помощью на пустой массив. Одним из обходных путей может быть объявление двух разных пустых массивов: одного изменяемого и одного неизменяемого. Вместо этого иерархия типов Глейзера включает нижний элемент, названный так потому, что он является подтипом всех других типов. Нижний элемент, `@GlacierBottom`, применяется к объектам, которые обладают всеми свойствами изменяемых и неизменяемых объектов, и поэтому могут использоваться, когда требуется любой тип объекта. Можно объявить пустой массив объекта следующим образом: статический конечный объект `@GlacierBottom [] ПУСТОЙ МАССИВ = новый объект @GlacierBottom [0];`. `null` также имеет описание `@GlacierBottom`, поскольку он может быть присвоен ссылкам с любым описанием.

Когда выделяется какой-либо новый объект, гарантируется, что он не будет изменен напрямую. Например, когда метод `clone()` вызывается для массива, для этого массива нет псевдонимов (хотя могут быть псевдонимы для его элементов). В результате результат вызова `clone()` может быть присвоен массиву `@Immutable` или массиву `@MaybeMutable`; Глейзер достигает этого, аннотируя возвращаемый тип `clone()` с помощью `@GlacierBottom`.

Глейзер позволяет пользователям комментировать любое использование типа с помощью описания. Если это описание несовместимо с описанием, используемым в объявлении типа, система сообщит об ошибке. Это позволяет программистам указать, что они зависят от постоянства конкретного класса, который они используют, так что компилятор сообщит об ошибке, если этот класс когда-либо будет отредактирован, чтобы сделать его изменяемым в будущем.

Синтаксис Глейзера показан на рисунке 2.

Mod	::=	assignable final
CL	::=	[@Immutable] class C extends C implements IF { Mod C f; K M }
IF	::=	[@Immutable] interface I extends I { M-Decl }
K	::=	C(C f) { super (f); this.f = f; }
M-Decl	::=	C m(C x)
M	::=	M-Decl { return e; }
e	::=	x e.f e.m(e) new C(e) (C) e e.f = e

Рисунок 2 - Синтаксис расширения Глейзер: серые прямоугольники показывают отличия от традиционного языка Java

Таким образом, расширение Глейзер обеспечивает постоянство транзитивного класса в процессоре описаний типа на языке Java. При этом Java-программисты, как правило, могут эффективно определять постоянство типов с его помощью. Данный метод может быть также распространен на другие языки программирования.

Процесс разработки надстройки Глейзер демонстрирует значимость применения методов, ориентированных на пользователя, при разработке расширений языка программирования. Основывая конструкцию языка на исследовании потребностей пользователей, можно выделить наиболее полезные функции и конструкции языка программирования.

Список использованной литературы:

1. Тюгашев А.А. Основы программирования. Часть I.- СПб: Университет ИТМО, 2016.- 160 с.
2. Верещагина Е. А., Третьяк А. В. Методологии языков программирования// Технические и естественные науки: инновации и перспективы: сборник научных трудов по материалам Международной научно-практической конференции 30 января 2020г.: Белгород: ООО Агентство перспективных научных исследований (АПНИ), 2020.- С. 57-59.

УДК 004.92

ИСПОЛЬЗОВАНИЕ МЕТОДА АНАЛИЗА ПРОГРАММНЫХ КОДОВ ПРИ ИЗУЧЕНИИ КОМПЬЮТЕРНОЙ ГРАФИКИ

магистрант ОП 7М06103 – «Информатика и компьютерные науки»

Шакенова Гульниса Тилевалдыевна.

Университет «Мирас» г.Шымкент, Казахстан.

Түйін: Берілген мақалада компьютерлік графиканың түрлері келтірілген. Осы графика қолданылатын бағдарламаның қолдану салалары.

Summary: The provided article presents the types of computer graphics. Areas of application of the program in which this graphic is used.

Ввиду 21 века просто невозможно увидеть работу без компьютерных технологии и программ.

Компьютерная графика это раздел предмета информатики, где можно нагляднее увидеть и представить изображение на компьютере [1]. Эти изображения могут быть представлены в виде рисунка, чертежей и мультимедийных анимации. Мы знаем о том, что компьютерная графика везде находит свое применение диаграммы, графики, иллюстрации и т.д.

В данной работе рассматриваются виды компьютерных график их область применения.

А также работу многих архитекторов и дизайнеров невозможно увидеть без применения компьютерной графики.

Компьютерная графика используется в таких предметах как «Графика и проектирование», физике, инженерных дисциплинах, геофизике в медицине т.к. используется в компьютерной томографии.

Применяя компьютерную графику можно более подробно и наглядно увидеть модели со всех ракурсов. Помимо ракурсов также очень масштабно и наглядно можно увидеть диаграмм, графики разных видов с 3Д изображениями [2]. Что четко позволяет увидеть подробную четкость модели 360*.

При изучении видом компьютерной графики изучается растровая и векторная графика, где можно изображения увидеть в разных тоннах, с применением богатых видов расцветков. При использования программного обеспечения и проведения учебных занятий по компьютерной графике.

В растровых (Рис.1) графических программах как CANVA, Adobe Photoshop.



Рисунок 1 – Растровая графическая программа

В векторных (Рис.2) графических редакторах как CorelDRAW Graphics, Sketch, Adobe Illustrator, Infogram, SketchUp.



Рисунок 2 – Векторная графическая программа

В двухмерной графике 2D рисунки используют для создания логотипов, макетов веб-сайтов, рекламных баннеров, интерфейсов, мультипликации и кинематографа.

Во Фрактальной графике можно программ для генерирования фракталов: Fractal Explorer, Apophysis, Mandelbulb3D.

В графических редакторах для создания коллажей: Adobe InDesign.

Используется также в некоторых мобильных приложениях.

Компьютерная графика играет важнейшую роль, как в науке, так и в обыденной жизни любого человека. Знания о компьютерной графике расширяются. Наука открывает новые виды и способы создания компьютерных изображений, удивляющие своей сложностью[3].

Можно предположить, что благодаря знаниям программ компьютерной графики человек сам сможет создавать трёхмерные изображения.

С каждым днем развитие информационных технологии активно развивается и не стоит на месте, что способствует обновлять свои знания в области компьютерной графики. В настоящее время очень трудно найти область, где не используются информационные технологии и программные обеспечения.

На основании вышесказанного мы ставили перед собой следующие:

выяснить, как компьютерная графика связана с нашей жизнью; в каких сферах деятельности человеческого общества она используется и как она влияет на самого человека.

Список использованной литературы

1. Аверин, В.Н. Компьютерная графика: Учебник / В.Н. Аверин. - М.: Academia, 2016. - 304 с.
2. Королев, Ю.И. Инженерная и компьютерная графика. Учебное пособие. Стандарт третьего поколения / Ю.И. Королев. - СПб.: Питер, 2019. - 384 с.
3. Миронов, Д.Ф. Компьютерная графика в дизайне / Д.Ф. Миронов. - СПб.: ВHV, 2014. - 560 с.

ИССЛЕДОВАНИЕ ПРОЦЕССА ИЗУЧЕНИЯ КОМПЬЮТЕРНОЙ ГРАФИКИ С ПОМОЩЬЮ МЕТОДА АНАЛИЗА ПРОГРАММНОГО КОДА

магистрант ОП 7М06103 – «Информатика и компьютерные науки» Шакенова Г.Т.,
научный руководитель - к.ф.-м.н., доцент Роговой А.В.
Университет «Мирас», г. Шымкент, Казахстан

Түйін: Жұмыста бағдарламалық кодтарды талдау әдісі арқылы компьютерлік графика мәселелерін зерттеу және бағдарламалау процесі зерттелді. Студенттердің бағдарламалық кодты жазу ерекшеліктерінің компьютерлік графиканың әдістері мен әдістерін игеруге әсері зерттелді.

Summary: The paper investigates the process of studying and programming computer graphics tasks using the method of program code analysis. The influence of the peculiarities of writing program code by students on mastering the techniques and methods of computer graphics is studied.

Компьютерная графика является областью информационных технологий, которая с каждым годом приобретает все большее значение. Недавние достижения в области методов программирования компьютерной графики и аппаратного обеспечения оказали значительное влияние на то, как мы взаимодействуем с компьютерами. В ближайшем будущем можно ожидать появление трехмерных пользовательских интерфейсов, которые органично сочетаются с трехмерным контентом и позволяют интуитивно манипулировать трехмерными объектами. Трехмерные технологии также все чаще используются для создания виртуальных представлений [1].

Примерами практического применения трехмерных изображений являются обучение пилотов через моделирование с использованием компьютерной графики, использование объемных технологий в медицине, автоматизированном проектировании и т.д. Для реализации всех этих систем, основанных на компьютерной графике, потребуются инженеры-программисты, которые могут применять сочетание навыков компьютерной графики и более традиционных методов программирования в области компьютерных наук [2].

Подготовка таких специалистов в системе высшего образования самым тесным образом будет связано с преподаванием компьютерной графики. В этой связи представляет интерес исследование образовательного процесса изучения компьютерной графики методом анализа программных кодов.

Анализ процесса программирования обучающихся потребовал разработки программного обеспечения для сбора и анализа истории проектов. Для этой цели был разработан пакет программ Score. Инструментарий данного пакета состоит из подключаемого модуля для сбора данных для создания историй проектов и программного обеспечения для анализа историй проектов.

Пакет анализа частично функционирует как программный пакет для качественного анализа данных. Он предоставляет весь набор функций для анализа исходного кода, например истории строк, которые отслеживают разработку отдельных строк исходного кода на протяжении всего проекта, что

необходимо для анализа изменений исходного кода в течение длительных периодов программирования.

Пакет анализа также предоставляет возможность компиляции и выполнения проекта при любом заданном изменении. Кроме того, исследователь также может изменять и отлаживать исходный код. Без этой способности было бы очень трудно получить полное представление о каждой версии кода учащегося.

Установка подключаемого модуля может быть достигнута путем его копирования в каталог подключаемых модулей. Как только модуль установлен, он функционирует в фоновом режиме. Подключаемый модуль создает собственную папку в корневом каталоге проекта. Когда обучаемый сохраняет или компилирует файлы, версия файла сохраняется вместе с меткой времени в этой папке, а запись создается в отдельном файле журнала внутри папки. Другие данные, включая события пользовательского интерфейса и сообщения о компиляции, также хранятся в файлах журнала внутри указанной папки.

Данные о версии сохраняются по мере того, как обучаемый разрабатывает свое задание. При отправке задания, либо путем архивирования каталога проекта вручную, либо с помощью функции экспорта проекта, папка будет заархивирована вместе с исходным кодом, отправленным обучаемым. Затем эти данные становятся доступными исследователю, как только архивированный проект будет извлечен.

Нами разработан метод эффективного анализа историй проектов на уровне исходного кода. Хотя анализ на уровне исходного кода потенциально может обеспечить глубокое контекстуальное понимание процесса программирования учащимися, такой анализ не может быть полностью автоматизирован. Это требует понимания действий учащихся, сохраненных в истории проекта, что, в свою очередь, требует человеческого мышления. Это в сочетании с большим количеством изменений, составляющих историю проекта, означает, что анализ на уровне исходного кода будет более трудоемким. Успешный метод анализа на уровне исходного кода должен предоставлять инструменты для снижения этой рабочей нагрузки, чтобы сделать применение метода анализа осуществимым в реальном исследовательском проекте. Разработанный нами пакет анализа призван стать таким инструментом.

Основной интерфейс Пакета анализа представляет собой представление сравнения версий документов. Первоначально в этом представлении использовался простой алгоритм для обнаружения строк, добавленных и удаленных между двумя документами. Однако реализация истории строк позволяет сопоставлять не только строки, сохраненные с предыдущей версии, с текущей версией, но также перемещенные строки, измененные строки, а также строки, которые повторно введены из предыдущего документа, в котором они были удалены.



Рисунок 1 – Внешний вид окна сравнительного анализа кодов

В представлении различий текст исходного кода предыдущей и текущей версий изменений отображается в двух текстовых областях, а на панели соединителей (в центре) отображаются соединители, которые связывают группы перемещенных, сохраненных или измененных строк из левого (старого) в правый (новый) документ. Поддерживаемые и перемещенные группы линий связаны синими скобками, измененные группы связаны линиями, отмеченными зеленым цветом. Призрачные линии отмечены фиолетовым цветом. Удаленные строки (несопоставимые строки в левом документе) и добавленные строки (несопоставимые строки в правом документе) не имеют соединителей.

Под окном сравнительного анализа расположены две сводные панели. Они содержат список изменений с предыдущей по текущую версию. Щелчок по одному из этих изменений прокручивает представление различий до строки, связанной с этим изменением. Модификации отмечены зеленой точкой, добавления или удаления - синей точкой (удаления отображаются только на левой панели, дополнения - только на правой панели), а модификации-призраки - фиолетовой точкой. Перемещенные строки в данный момент не отображаются в сводном представлении, поскольку "Перемещение" может включать в себя много строк и загромождать список. Нажатие на строку также отправляет событие всем компонентам анализатора оценок, запрашивая информацию для отображения этой строки в компоненте, если это уместно.

Для перехода между изменениями в истории проекта Score обеспечивает навигацию по общему положению изменения или навигацию по изменениям для выбранного файла с помощью полос прокрутки.

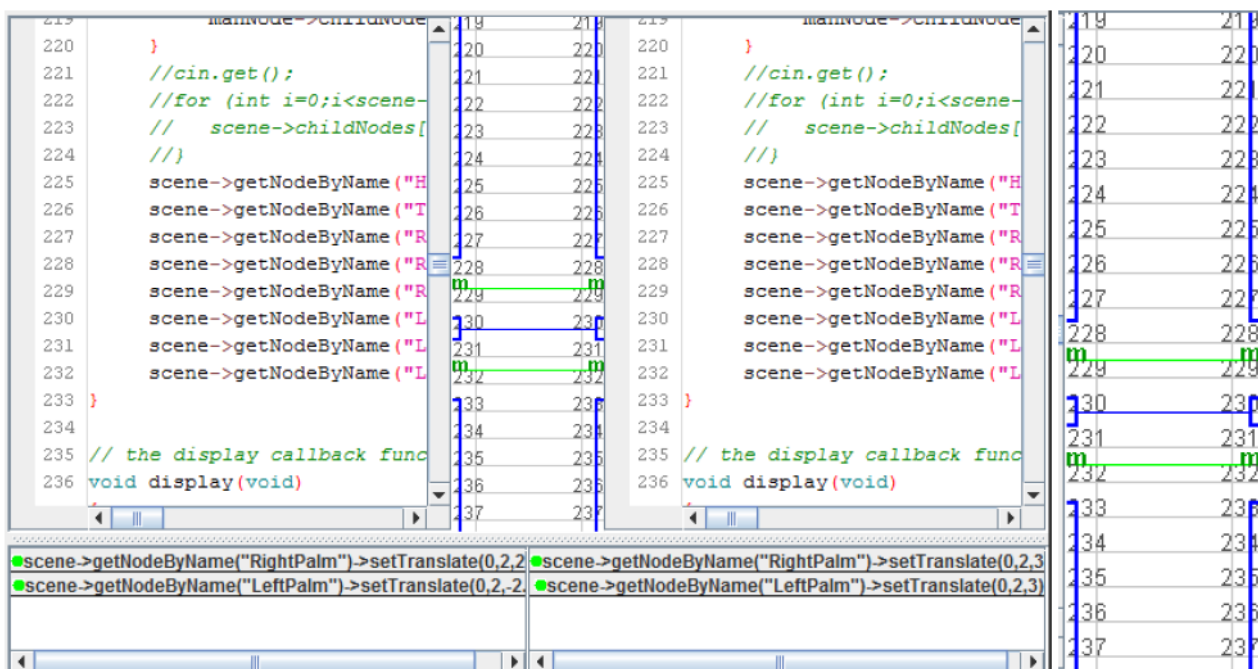
Анализировать программу, анализируя текст ее исходного кода, сложно. Иногда эффект от модификаций не очевиден. Иногда исследователь может не быть уверен в своем понимании последствий конкретной модификации. Для

решения таких проблем было бы полезно, если бы исследователь мог выполнять версии проекта. Затем исследователь мог наблюдать эффект модификаций. В случаях, когда характер модификации все еще оставался неясным, исследователь мог затем вручную отладить исходный код, внося изменения.

Пакет анализа может автоматически компилировать каждую версию проекта (создавая по одному исполняемому файлу для каждой версии проекта), позволяя исследователю выполнять программу при любом изменении через основной интерфейс анализатора. Когда запрашивается выполнение версии программы, Score запустит исполняемый файл, если компиляция прошла успешно. Если компиляция прошла неудачно, отображаются сообщения об ошибках во время компиляции.

Когда выполнения программы недостаточно для отладки и понимания изменений, Пакет анализа предлагает простое окно редактирования (рисунок 2), которое позволяет исследователю изменять и выполнять локальную копию кода версии проекта.



Рисунок 2 – Внешний вид окна редактирования

В дальнейшем нами предполагается дополнить пакет анализа собранных данных обработкой субъективных комментариев обучающихся. Это позволит более глубоко понять проблемы обучения компьютерной графике.

Список использованной литературы

1. Боресков А. В. Компьютерная графика: учебник и практикум для среднего профессионального образования.- М.: Издательство Юрайт, 2022.- 219 с.

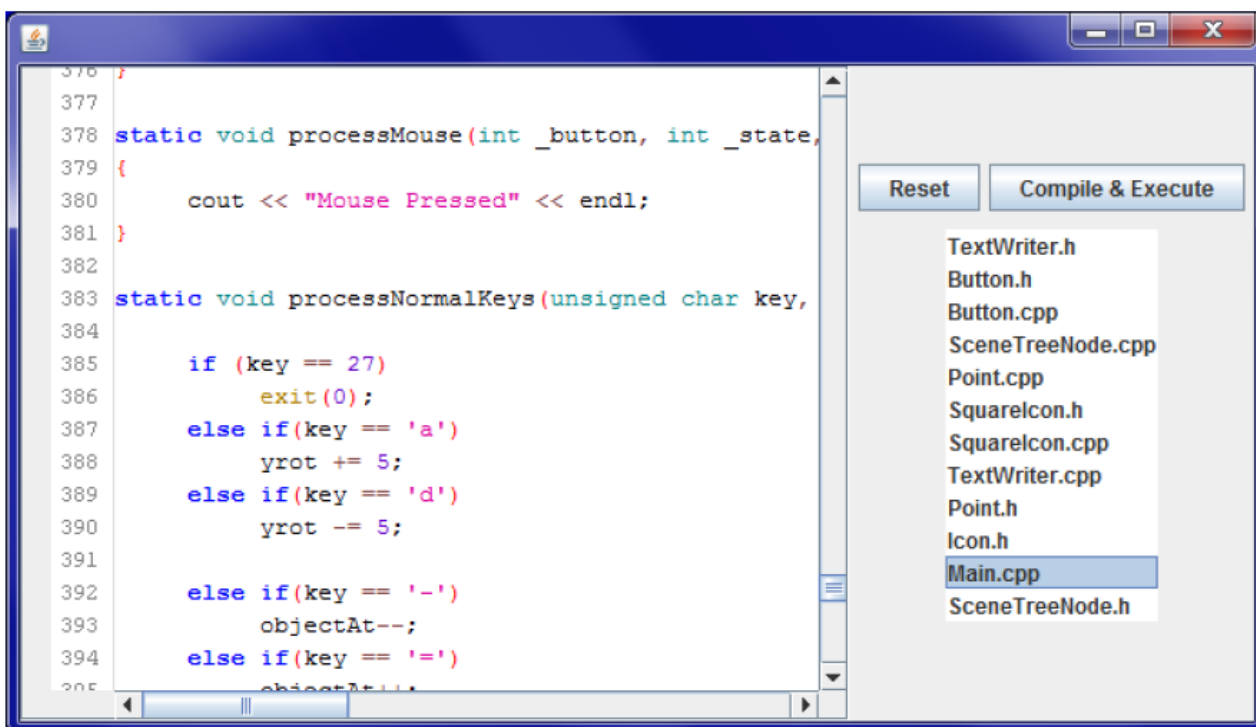
2. Гербеков Х.А., Халкечева И.Т. Изучение компьютерной графики в системе общего образования// Вестник Российского университета дружбы народов. Серия: Информатизация образования.- 2017.- Том 14.- № 4.- С. 435-441.

УДК 004.7

МОДЕЛИ И МЕТОДЫ ПРОЕКТИРОВАНИЯ И РЕАЛИЗАЦИИ КВАНТОВЫХ ВЫЧИСЛЕНИЙ И КВАНТОВОГО ПРОГРАММИРОВАНИЯ

магистрант ОП 7М06103 – «Информатика и компьютерные науки» Шымат Б.Д.,
научный руководитель - к.ф.-м.н., доцент Роговой А.В.
Университет «Мирас», г. Шымкент, Казахстан

Түйін: Жұмыс классикалық компьютерлер арқылы кванттық компьютерлер үшін кванттық бағдарламалау мүмкіндіктерін және генетикалық бағдарламалауға негізделген классикалық машиналық оқытуды зерттеді.

Summary: The paper examines the possibilities of quantum programming for quantum computers using classical computers and classical machine learning based on genetic programming.

Создание и использование квантовых компьютеров и программирование на таких компьютерах является ближайшей перспективой развития информационных технологий. Программирование при этом подразумевает манипулирование информацией на машине, называемой квантовым компьютером, основой которой является квантовая механика. Бит заменяется кубитом как наименьшей единицей информации. Возможности и недостатки кубита тесно связаны с его физической реализацией, которая непосредственно подчиняется законам физики; таким образом, от роли физических явлений в квантовых вычислениях нельзя абстрагироваться, как это обычно делается для классических вычислений. Согласно положений квантовой механики, кубит может существовать в суперпозиции двух взаимоисключающих состояний, что наделяет кубит врожденной способностью к распараллеливанию, а это приводит к резкому росту вычислительных возможностей квантовых компьютеров [1].

Вместе с тем, использование законов квантовой механики приводит и к значительным сложностям, например, невозможности копировать произвольный кубит. В связи с этим, для квантового компьютера необходимо эффективное квантовое программное обеспечение. Квантовое программирование отличается от классического программирования тем, что мы должны принимать во внимание и понимать квантовые явления, в идеале научиться использовать их с какой-то выгодой и остерегаться легко возникающих ошибок, которые могут нарушить наши вычисления. Описывая целевое или желаемое поведение конкретной квантовой программы, задачу программирования можно превратить в задачу поиска и оптимизации. Гибкий эволюционный метод, известный как генетическое программирование, затем

может быть использован в качестве вспомогательного средства в поиске квантовых программ [2].

Квантовые вычисления находятся на стыке квантовой физики, информатики и теории информации. Квантовые вычисления основаны на квантовой механике, которая является разделом физики, описывающим мир на атомном уровне. Это альтернатива классическим вычислениям, где базовые модели вычислений усовершенствованы для поддержки квантовых явлений, а теоретические и практические аспекты имеют гораздо более тесную взаимосвязь. Квантовые вычисления охватывают все аспекты теоретической квантовой информатики, квантовой обработки информации и квантовых технологий. Квантовые вычисления направлены на создание машины, способной использовать квантовую механику.

Квантовый компьютер во многом похож на классический компьютер, за исключением того, что он базируется на квантовой механике и способен непосредственно использовать квантовые явления для вычислений.

Квантовая механика и квантовые вычисления используют специальные обозначения, называемые обозначениями Дирака. При этом используется вектор-столбец комплексных чисел в гильбертовом пространстве, который обычно обозначается $|x\rangle$, где x - метка вектора-столбца. При этом вектор, комплексно сопряженный к данному, обозначается через $\langle x|$.

Квантовые вычисления выполняются на основе информации, хранящейся в квантовых битах (или сокращенно кубитах). Являясь квантовым аналогом классического бита, кубит является наименьшей единицей информации (или памяти) в квантовом компьютере. Кубит имеет два взаимоисключающих базовых состояния вычисления, часто обозначаемых $|0\rangle$ и $|1\rangle$, точно так же, как классический бит имеет взаимоисключающие состояния 0 и 1 (или выключен и включен), но кубит наделен дополнительной мощностью, которая недоступна классическому биту; кубит обладает способностью существовать в суперпозиции своих базовых состояний.

Квантовая программа - это просто последовательность квантовых операций и возможных измерений, применяемая к некоторому входному квантовому регистру. Поразительное различие между классическим и квантовым программированием заключается в том, что все квантовые операции должны быть обратимыми. Это прямое следствие требования унитарности квантового состояния. Оператор обратим, если исходное состояние может быть однозначно определено из состояния после операции. Например, элемент Z является унитарным, потому что результат $|0\rangle$ с уверенностью говорит нам, что вход был $|0\rangle$, а результат $|1\rangle$ с уверенностью говорит нам, что вход был $|1\rangle$.

Квантовые компьютеры в настоящее время находятся в состоянии разработки. Есть много проблем, с которыми сталкиваются квантовые инженеры. Самая большая проблема - это проблема декогеренции, которая ограничивает время, которое квантовое состояние может проводить в суперпозиции. В теоретической, идеально замкнутой системе декогеренция не

представляла бы проблемы, но в реальном мире не существует идеально замкнутой системы, и каждая система взаимодействует со своим окружением. Это взаимодействие приводит к потере информации в квантовом состоянии, что приводит к коллапсу суперпозиции состояния или агрегирует незначительную ошибку во времени. Таким образом, существует ограничение на количество и продолжительность вычислений, которые могут быть выполнены для конкретного квантового состояния, прежде чем декогеренция приведет к ошибочным результатам. Без квантового эффекта суперпозиции квантовый компьютер не имеет преимуществ перед классическим компьютером; таким образом, декогеренция является реальной проблемой, блокирующей прогресс в квантовых технологиях.

Квантовое моделирование на классической машине страдает от различных проблем, таких как огромная потребность в памяти. Для имитации квантового компьютера потребность в памяти возрастала бы экспоненциально с линейным увеличением объема квантовой памяти. Квантовый регистр всего в 64 кубита потребовал бы беспрецедентных объемов памяти, что совершенно недостижимо в настоящее время и, возможно, в будущем тоже.

Квантовые вычисления - это альтернатива классическим вычислениям. Основная концепция, лежащая в основе квантовых вычислений, заключается в том, что информация предстает в физической форме; таким образом, манипулирование информацией, которое является сутью вычислений, связано физическими законами, описывающими наш мир. Эти странные законы позволяют данным существовать в суперпозиции значений. На квантовом компьютере реальное квантовое программирование должно было бы искусно использовать квантовые свойства, такие как суперпозиция и запутанность, в попытке конкурировать с соответствующими классическими решениями.

Мы предлагаем использовать эволюционные, в частности генетические, алгоритмы для моделирования квантовых вычислений. Эволюционные алгоритмы могут решать разнообразные задачи, но они наиболее эффективны в задачах, которые либо требуют лишь приблизительных решений, либо в которых заранее неизвестно о существовании решения, либо для которых условия для решения трудно определить с помощью допустимых представлений традиционных методов поиска и оптимизации.

На высоком уровне машинное обучение касается построения компьютерных систем, которые используют опыт и ищут закономерности в своих входных данных, чтобы адаптироваться (т.е. научиться) и совершенствоваться по отношению к некоторой цели. Таким образом, метод машинного обучения может быть описан комбинацией представления решения, метода оценки для определения качества решения и процедуры оптимизации.

Благодаря обучающему компоненту эволюционных вычислений, он может быть отнесен к широкой области машинного обучения, но его методы имеют гораздо более эмпирический подход, чем большинство методов машинного обучения, которые в большей степени полагаются на математические границы. Рандомизация играет решающую роль в большинстве методов эволюционного

поиска, и алгоритмы характеризуются поиском через набор возможных решений, что отличается от других методов, которые стремятся к решению путем непрерывного улучшения одного решения. Пример эволюционного алгоритма показан на рисунке 1.

Наиболее популярным из эволюционных методов является генетический алгоритм и соответствующая ему генетическая программа.

```
find_solution( problem_specifics, N, G, stopping_criteria ):  
begin  
    create fitness function based on problem_specifics and stopping_criteria  
    randomly initialize population of N candidate solutions  
    set generation = 0  
    repeat  
        calculate fitness of each candidate solution  
        apply genetic (search) operators to candidate pool to create new pool  
        generation = generation + 1  
    until generation has exceeded G or stopping_criteria have been met;  
    return the candidate solution with best fitness value  
end
```

Рисунок 1 – Пример эволюционного алгоритма

Эволюционные методы имеют множество применений в таких областях, как интеллектуальный анализ данных, компьютерное зрение, робототехника, инженерия и другие. Во многих случаях эти методы очень конкурентоспособны по сравнению с другими хорошо зарекомендовавшими себя методами машинного обучения. Кроме того, существуют случаи, когда эволюционные методы являются лучшим или единственным способом подхода к проблеме; например, когда проблема не может быть адекватно определена в математических терминах или не все аспекты проблемы известны или определены.

Генетический алгоритм, который ограничен заданным размером решения, порождает тесно связанное расширение, известное как генетическая программа, которое допускает решения переменного размера и, таким образом, нацелено на моделирование решения, а не на оптимизацию решения, для которого структура уже разработана. В то время как генетическая программа может быть применена к любой проблеме, к которой может быть применен генетический алгоритм, обычные решения генетической программы - это исполняемые программы. Обычный генетический алгоритм использует двоичное строковое представление, называемое хромосомой. Напротив, генетическая программа может более гибко определять свое решение и использовать более сложные структуры данных, свойства которых потенциально могут оптимизировать поиск. Генетические программы обеспечивают высокую гибкость и адаптацию к различным проблемам, которые они могут решить.

Таким образом, мы рассмотрели основы квантовых вычислений и указали их актуальность. Мы также увидели, что генетическое программирование - это эффективный метод исследования квантовых вычислений.

Список использованной литературы

1. Торгаев С.Н., Шульга И.Д., Юрченко Е.А., Громов М.Л. Основы квантовых вычислений: учебное пособие.- Томск: STT, 2020.- 100 с.

2. Гушанский С.М., Переверзев В.А. Моделирование квантовых вычислений с использованием аппаратного вычислительного ядра// Политематический сетевой электронный научный журнал Кубанского государственного аграрного университета.- 2016.- № 123, С. 545-557.

UDK 004.8

LEARNING METHODS IN ARTIFICIAL INTELLIGENCE SYSTEMS

к.т.н., ассоциированный профессор – Юнусова А.А.
Университет «Мирас», г. Шымкент, Казахстан

Түйін: Жұмыста білім алушының жасанды интеллект жүйесінің оқыту дәістерінің түрлері мен олардың әрқайсысының ерекшеліктері жайлы ақпараттар қарастырылды.

Резюме: В работе была рассмотрена информация о видах обучающего ядра системы искусственного интеллекта обучающегося и особенностях каждого из них.

Artificial intelligence is the property of an intelligent system to perform functions and tasks that are usually inherent in sentient beings.

There are different opinions on how methods can be classified, and I. We propose the following classification, which consists of five points[1]:

- Artificial neural networks

Fuzzy logic (fuzzy sets and soft calculations)

Knowledge-based systems (expert systems)

Evolutionary modeling (genetic algorithms, multi-agency systems)

Machine Learning (Data Mining and data analysis, search for patterns in data warehouses).

The artificial intelligence system is not only IT technology, but also a "mixture" of various sciences:

mathematical calculations;

biological processes;

psychological developments;

cybernetics.

Artificial intelligence the main task is to simulate the device of human intelligence. Therefore, all its methods and algorithms are aimed at writing intelligent programs.

Artificial intelligence methods (they are algorithms) are "ways" to train ai to achieve this goal.

Since there are many areas where artificial intelligence is used, the number of methods and algorithms is also very large. Therefore, in order to facilitate the interaction of methods with them, a classification was invented.

I would like to note right away that this classification causes some disputes and is not official. Officially, the methods of artificial intelligence have not yet been classified.

Artificial intelligence methods and algorithms can be divided into 5 main groups:

- Artificial neural network.
- Not exactly logic.
- Expert logic.
- Evolutionary logic.
- Logic for data analysis

An artificial neural network implies the use of "pure" mathematical algorithms to perform any calculations. In rare cases, logic is added to such calculations. The neural network works on the prototype of the human nervous system. Basically, such artificial intelligence methods are used:

- matching graphic images;
- speech recognition;
- identification of persons;
- recognize signs and objects.

Inaccurate logic is used in the development of expert systems or control systems. Inaccurate logic is a better assessment of everything that happens and making decisions based on this "qualitative assessment". If a conditional scale is presented, then inaccurate logic will be superior and better than the neural network in terms of the quality of analysis.

The methods and algorithms included in this group are used through the prism of "collective intelligence". That is, when it is necessary to analyze a wide variety of data, these same methods are used, since the simplest ones cannot cope with the task or ask for more time to solve it.

Traditional use of such methods:

- weather forecast;
- diagnosis;
- forecast of a sports event.

The methods of this group are used when it is necessary to restore the "animated" relationship. For example, it can be a robot with a human face. Most often, these methods are narrowly focused on a specific area of their application. For example, if it is a medical robot, then algorithms focused on the medical topic are used. These methods are often inaccurate or used in conjunction with a team of expert logic. These methods also follow the self-learning approach.

This group of algorithms does not adhere to the principle of making decisions based on any analysis, like the groups described above. The main purpose of the algorithms of this group is to analyze large databases and identify patterns in them.

The use of these methods affects various areas of human activity, such as:

- business sales;
- sports statistics;
- meteorological data;

- genetic data, etc.

Depending on the scope and vastness of the scope of application, there are two types of AI – Weak AI, also called "weak", and Strong AI, "strong". In the first case, the system is faced with highly specialized tasks – diagnostics in medicine, robot management, work on the basis of electronic trading platforms. The second implies solving global problems.

So, one of the most popular applications of AI is Big Data in commerce. Large trading platforms use similar technologies to study consumer behavior. The company "Yandex" generally creates music with their help. Some mobile apps have built-in voice assistants like Siri, Alice or Cortana. They simplify the process of navigation and shopping in the service. And do not forget about programs with neural networks that process photos and videos [2].

AI is also being introduced into production processes to record employee actions. It was not without the introduction of new technological solutions in the transport sector. So, artificial intelligence monitors the condition on the roads, fixes traffic jams, detects various objects in the wrong places. And they are constantly talking about autonomous (unmanned) driving.

Luxury brands are implementing AI into their systems to analyze customer needs. The use of such systems in healthcare systems is rapidly developing, mainly in the diagnosis of diseases, the development of medicines, the creation of health insurance, clinical trials, and so on.

It is almost impossible to list all the areas in which artificial intelligence is involved at once. At the moment, it affects more and more different areas. And there are many reasons for this – the same automation of production processes, the rapid growth of information turnover and investment in this area, even social pressure.

List of used literature:

1. Флах Петер Машинное обучение. Наука и искусство построения алгоритмов, которые извлекают знания из данных. Учебник; ДМК Пресс - М., 2015. - 400 с.
2. Тарасов В.Б. (Ред.) Новости искусственного интеллекта, №2, 2004; Российская ассоциация искусственного интеллекта - М., 2014. - 132 с.



ОӘЖ. 17:159.9

ҚАЗІРГІ ЗАМАНҒЫ ҒЫЛЫМДАҒЫ ЭТИКАЛЫҚ МӘСЕЛЕЛЕР

Абдрасилова Г.З.

«Мирас» университеті, Шымкент қ., Қазақстан

Резюме: В статье проанализированы этические аспекты, истоки и причины научных исследований, выявлены тенденции в области этики науки, изменения в социальной реальности науки, ее взаимоотношения с другими социальными институтами, а также формы и нормы ее структуры и взаимоотношения внутри научного сообщества.

Summary: The article analyzes the ethical aspects, the origins and causes of scientific research, identifies trends in the field of the ethos of science, changes in the social reality of science, its relationship with other social institutions, as well as the forms and norms of its structure and relationships within the scientific community.

Ғылымның этосы - ғылыми қоғамдастық мүшелерінің Ғылым институтына тән, бірақ заңды мәртебесі жоқ құндылықтары мен нормаларының белгілі бір кешені, ғалымдардың мінез-құлқын реттейтін ережелер жинағы. Ғылымның этикалық жүйесі туралы ойларын Р.К.Мертон өзінің XVII ғасырдағы Англия қоғамының даму проблемаларына арналған зерттеулерінде алғаш тұжырымдады. Ғылыми нормалардың тақырыбын Р. Мертон 1937 жылы шыққан «Ғылым және әлеуметтік тәртіп» мақаласында қозғады. Ғылыми этос тұжырымдамасын 1942 жылғы «Нормативтік құрылым» мақаласында ұсынды.

Алдыңғы ғасырлардағы ғылымда этикалық мәселелер аса маңызды объектіге айналған емес. Ал қазіргі заманғы ғылымның ерекшелігі – ғылыми-этикалық мәселелердің маңыздылығының артуында. Заманауи ғылым - «биомедицина дәуіріндегі ғылым». Бұл - адам денсаулығын сақтау мен нығайту мүмкіндіктерін зерттеу және ашу қоғамдағы басымдыққа айналғанын білдіреді. Яғни, адамзат үшін биомедицина ғылыми танымның бөлімдерінің бірі ретінде ең өткір этикалық мәселелердің орталығына айналуда. Ғылым мен технологиялардың дамуы адамға, адам қажеттіліктеріне, ұмтылыстарына жақындай түсуде, ал адам - ғылым жобалаған және жабдықтаған әлемге ену үстінде, деп түйіндей аламыз. Мұндай жағдайда ғылым адамға «қызмет көрсетумен» ғана шектелмейді. Ғылым мен техника адамға сырттан ғана емес, сонымен қатар іштей де жақындайды. Мысалы, кейбір заманауи генетикалық, эмбриологиялық және т.б. био-медициналық зерттеулерде (мысалы, клондаумен байланысты) ғылым адамды өз туындысына айналдырып, оны жобалайды [1].

Ғылыми ізденістің бағдарын түбегейлі өзгерткен оқиға 1960 жылдың аяғында болды. Батыс елдерінің жастары, студенттері әлеуметтік толқуларға

ұласқан қуатты наразылық қозғалыстарын бастады. Шабуылдың нысаны - буржуазиялық қоғамның негізгі әлеуметтік институттары және мәдениеті болды. Бұл тұрғыда ғылым да қатты сынға ұшырады. Бұл оқиғаға дейін ғылым еркін әрі сыни ойлау идеалдарымен, демократиямен тығыз байланыста қарастырылып, ақыл-ойдың сәулесін тарататын күш ретінде қабылданып келген болатын. Жарқын позицияның насихатшыларының көрнектісі Р.Мертон болды. Сонымен қатар, ғылымның әлеуметтік рөлін бейтарап бағалайтын неопозитивизм және ғылыми қызметтің утилитарлық-прагматикалық жақтарына баса назар аударған позициялар кеңінен таралды [2].

Ал бұл жолғы ғылымды сынаушылар оны қарапайым адамдардың өмірлік мүдделерінен алыс, тіпті адамзатқа қарсы, демократиялық емес, керісінше тоталитарлық тенденцияларға ықпал ететін, әлемді адамгершіліктен алыстататын, тіпті құлдыққа түсіретін күш ретінде түсіндірді. Ғылыми зерттеулерден адам қажеттіліктерін қанағаттандыруға баса назар аударуды талап етті. Осы кезеңнен бастап ғылымды дамытуға бағытталған қаржы физика, химия ғылымдарына, ғарыштық бағдарламаларға емес, қоршаған ортаны қорғау саласындағы зерттеулерге және әсіресе биомедициналық зерттеулерге көптеп бөліне бастады. Қатерлі ісік немесе жүрек-қан тамырлары ауруларын жеңу сияқты өршіл мақсаттар қойылды. Осы бағыттардағы, жүрек-қан тамырлары ауруларымен күресте қол жеткізілген жетістіктерден әсерленген адамдардың ғылымға бағытталған сұраныстары барған сайын күшейе түсті [3].

Нәтижесінде, тұтынушыға ұнайтын тартымды қызмет пен товарды ұлғайтатын бизнестер өркендеді. Ондай салаларға медицинамен тығыз байланыстағы фармацевтика өнеркәсібі, медициналық аспаптар жасау салалары, биотехнологиялық өндірістер үлкен табысқа ие болды. Адамдар биомедициналық зерттеулер жасаған білімді, технологияны және өнімдерді тұтынушыларға айналды. Заманауи технологиялар адамға жақындай түсіп, адамдардың өмірсалтын және әлемді қабылдау, және дүниемен әрекеттесуін түбегейлі өзгертті. Информатика, компьютерлік технологиялар саласында - адам еңбегінің сипатын түбегейлі өзгерткен компьютерлер пайда болды [4].

XX ғасырдың басы мен ортасында адамның техникалық қуаты оның туындыларының циклоптық өлшемдермен сипатталса (мысалы, гидроэлектростанция, атомоход, экскаватор, алып электронды санау машиналары), бұдан былай техникалық прогресс адамға пропорционалды болды. Олардың қатарына компьютердің масштабында жүзеге асырылатын ақпараттық технологиялар және адам генін молекулалық деңгейде зерттеуге мүмкіндік беретін биомедициналық технологиялар кірді. Осылайша, ғылыми-техникалық прогресс осы прогрестің негізгі тұтынушысы ретіндегі жеке тұлғаның мүдделері мен қажеттіліктеріне көңіл бөлуге машықтанды. Адам мүдделері мен қажеттіліктері ғылыми-техникалық прогрестің бағыттары мен қарқынын анықтайтын ынталандырушыға айналды [5].

Ғылымның адам қажеттіліктеріне жақындауы өздігінен іске аспайтыны белгілі. Оның төлемі - адам қажеттіліктерін қанағаттандырудың жолдары мен тәсілдерін арнайы зерттеу мәселесі. Бұл өз кезегінде, өмір сүру жағдайларын

қалай жақсартуға болатындығын анықтау үшін жаңа эксперименттер жүргізудің шұғыл қажеттілігінің пайда болуын білдірді. Осылайша, адамның өзі барған сайын басты объектіге айнала бастады. Ғылыми білімнің назары адамға шоғырланды. Ғылым адамға әсер етудің жаңа, нәзік және тиімді құралдарын дамытты. Алайда, сонымен қатар, адамға төнетін қауіп те артты. Сайып келгенде, ғылым мен техниканың ілгерілеуі жүзеге асырылып жатқанмен, адамды сол прогрестің жағымсыз салдарынан қорғау деген міндет туып, өзекті мәселеге айналды. Ғылым жемістерінің салдарын анықтау және оларға қандай да бір жолмен жауап беру қажеттілігі күрт күшейді және олар ғылым этикасы деп аталған саланың проблемаларын құрады [6].

Ғылым этикасында екі бағыт қалыптасты. Біріншіден, қоғам мен ғылымның өзара әрекеттесуінен туындаған этикалық мәселелерді зерттеу немесе ғылымның сыртқы этикасы. Екіншіден, ғылым этикасының ерекше бөлімі - оның ішкі этикасы, яғни, ғылыми қоғамдастықтағы өзара әрекеттесуге қатысты мәселелер. Біріншісі - ғылыми прогресс тудыратын технологиялардың практикалық қолданылуын этикалық бағалау мен реттеуге қатысты сала. Мәселе мынада. Бұған дейін этикалық мәселелер ғылымда сирек кездесетін, ерекше жағдайларда туындайтын және ғылыми білімнің жекелеген салаларына ғана қатысты құбылыс деп саналып келген болатын. Бүгінгі таңда мұндай ұғым ескірді. Заманауи ғылыми-техникалық прогресс этикалық проблемаларды үздіксіз тудыруда. Сондықтан этикалық мәселелерді талқылау, олардың шешімдерін іздеу әрекетін тұрақты да жүйелі жүргізу қажеттілігі артуда. Моральдық-этикалық рефлексия жаңа қырларға ие болып, әдістемелік рефлексиямен қатар, ғылыми білімнің ажырамас бөлігіне айналуда [7].

Зерттеудің саласы, қызығушылығы ғылымның экономикалық, әлеуметтік және саяси контекстіндегі түбегейлі өзгерістермен анықталады. Осыған байланысты ғылым мен қоғам арасындағы әлеуметтік келісімшарт туралы айтылады. Бұл келісімшарттың мәні мынада: қоғам ғылымды дамыту үшін жағдай жасайды - қаржыландыру және әлеуметтік қолдау, ғалымдардың зерттеу тақырыптарын еркін анықтауы және т.б.

Өз кезегінде ғылым қамтамасыз етеді:

а) қоршаған дүние туралы білім үздіксіз кеңейеді және бұл білім жалпыға ортақ игілік болып табылады, еркін таратылады, яғни қоғамның кез-келген мүшесіне қол жетімді болады;

б) алынған жаңа білім пайдалы өнімдер мен технологиялар жасауға мүмкіндік беретін нысандарға ұсынылады;

в) өнімдер мен технологияларды жасауға және олардың жұмыс қабілеттілігін қамтамасыз етуге қабілетті адамдар даярланады.

Пайдаланылған әдебиеттер тізімі:

1. Этика науки / Отв. ред. В.Н. Игнатъев. М., Институт философии. РАН, 2007.
2. Юдин Б.Г. Этические измерения науки // Человек. 2000. № 5.
3. Юдин Б.Г. Этика науки // Введение в философию. Учебное пособие для вузов. Изд. 3-е, перераб. и доп. М., 2003.
4. Биомедицинская этика / Отв. ред. В.И. Покровский. М., 1997.
5. Биоэтика: принципы, правила, проблемы / Отв. ред. Б.Г. Юдин. М., 1998.

6. Тищенко П.Д. Био-власть в эпоху биотехнологий. М., 2001.

7. Тищенко П.Д. Биоэтика, биополитика и идентичность (анализ современных медицинских структур «заботы о себе») // Этика науки / Отв. ред. В.Н. Игнатъев. М., 2007.

ОӘЖ: 94:323.33:351.858

ӘЛИХАН БӨКЕЙХАН ЖӘНЕ АЛАШ ИДЕЯСЫ

Абдухаимов Е.Ф., Құлшарова Х.Қ.,
«Мирас» университеті, Шымкент қ., Қазақстан
Ансорова Ф.Н.

Пенджикент қаласындағы тәжік педагогикалық институты, Пенджикент қ., Тәжікстан

Резюме: В данной статье рассказывается об организаторе партии «Алаш» и председателе национального автономного правительства Алашорды, ученом, литературоведе, переводчике и талантливом публицисте Алихане Букейханове и идее Алаш.

Summary: This article tells about the organizer of the Alash party and the chairman of the national autonomous government of Alashorda, the scientist, literary critic, translator and talented publicist Alikhan Bukeikhanov and the idea of Alash.

XX ғасырдың басында қазақ халқының ұлт-азаттық күресі кезеңінде «Алаш» қозғалысы пайда болды. Оның басты мақсаты Тәуелсіз Қазақ мемлекетін құру болды. 1917 жылы шілдеде Орынборда «Алаш» партиясын құру туралы мәселе шешілген Тұңғыш жалпықазақ съезі өтті.

Қазақстан тарихы ғылымында алғашқылардың бірі болып Алаш қозғалысы тақырыбына ден қойған, осы саяси-теориялық мәселені анықтауға өзінің сүбелі де салмақты үлесін қосқан талантты тарихшы Мәмбет Қойгелдиев. Ол Алаш партиясы, Алаш автономиясы, Алашорда – халық кеңесі үкіметі сияқты мәселелерді зерттеді. Алаш автономиясы жаңа құрылған дербес қазақ мемлекетінің қамтитын жер көлеміне, ұлттық сипатына байланысты ұғым болса, Алашорда сол жерде орнаған ел басқаратын үкімет еді. Осы ұғымдар – Алаш партиясы, Алаш автономиясы және Алаш үкіметі бірігіп, Алаш қозғалысы дегенді білдіреді. Ал Алаш қозғалысы деген ұғым әрине, ұлт-азаттық қозғалысы деген ұғымның баламасы.

«Алаш» қозғалысының тарихы – біздің өткеніміздің ең жарқын және қызықты беттерінің бірі. Тарихшылардың өткен ғасырдың басындағы ұлттық тарихымыздың оқиғалары мен кейіпкерлеріне аса назар аударуы өте орынды. «Алаш» қозғалысы – дәуірлік құбылыс. Оның қызметі, идеялары, бағдарламалары ұлттық мемлекеттіліктің қалыптасуының іргелі негізін қалады.

Алаш – халықты тәрбиелеген ұлттық идея. Бұл идея Керей мен Жәнібек хандардың билігінен бастау алады, олар бүкіл қазақ жерін біртұтас бастамамен біріктіруге тырысты.

«Алаш» партиясының ұйымдастырушылары Әлихан Бөкейханов, Ахмет Байтұрсынов, Халел Досмұхамедов және либералды демократиялық бағыттағы қазақ зиялыларының басқа да өкілдері болды, партияға ғылыми және шығармашылық зиялы қауым өкілдері М. Тынышпаев, М.Жұмабаев, Ш. Құдайбердиев және басқалар да кірді.

«Алаш» ұлттық-демократиялық партиясының бұқара жұртшылық мойындаған көсемі Әлихан Бөкейханов саналды. Сонау 1911 жылы белгілі қоғам қайраткері, Ресей империясы Мемлекеттік Думасының депутаты Бақытжан Қаратаев «Қазақ халқының көсемі болуға Әлихан Бөкейханов қана лайық» деген болатын [1]. Қазақ халқының көсемі ретінде оны орыс қоғамында, орыстың озық ойлы зиялы қауымы да мойындады. Әлихан Бөкейханов – өз халқының бостандығы мен теңдігі үшін батыл күрескен ерекше, көрнекті, ақылды және батыл адам. А.Бөкейхановтың көрнекті идеялары оны Еуропа мен Азияның көрнекті саяси қайраткерлерімен теңестірді.

Оған белгілі қазақ тарихшысы Кеңес Нұрпейісовтің «Алаш һәм Алашорда» атты еңбегіндегі Ә. Бөкейхановтың қоғамдық өмірдегі рөліне берген бағасы дәлел. Автор еңбегінде былай дейді: «Әлихан Бөкейхановтың саясаткерлігі, саясат жүргізудегі «батысшылдығы» ерекше көзе түсті» [2].

Айта кету керек, Әлихан Бөкейханов сонымен қатар көрнекті қазақ ғалымы энциклопедист, қазақ өлкетануының негізін қалаушы, Қазақстан тарихы, антропология, егіншілік, мал шаруашылығы, әдебиет және басқа да білім салалары бойынша бірқатар іргелі ғылыми еңбектердің, очерктер мен көптеген мақалалар мен жазбалардың авторы болды. Мәселен, «Қазақ» газетінің бірінші санында Әлихан «Түрік баласы», яғни «Түрік ұлы» деген бүркеншік атпен қазақтың тарихын қазақ емес, әркім жазғанын айтады. Ал, 1903 жылы Санкт-Петербуркте «Ресей. Біздің өлкеміздің толық географиялық сипаттамасы» атты Қазақстан тарихына арналған жинақтың 18-томы жарық көрді. Жергілікті халықтың облыс аумағы бойынша таралуы, оның этнографиялық құрамы, тұрмысы мен мәдениеті туралы бөлімнің авторы Бөкейханов болды.

Бөкейханов 1896-1901 жылдары Дала өлкесінің ұлан-ғайыр жерлерін зерттеген Н.Щербинаның экспедициясына қатысты. Ә.Н.Бөкейхановтың тікелей қатысуымен осы бірегей экспедиция материалдарының 4, 6, 9 және 11 томдары баспаға дайындалды [3].

Ә. Бөкейханов ұлттық сана идеясына кездейсоқ келген жоқ. ХХ ғасырдың басында Ресей империясындағы саяси дағдарыстың өршуі Ресейдің либералды демократиялық зиялыларын П.Н. Милюков, А.И. Гучков, П.Б. Струве және басқалардан Ресей либералдарының партиясын құруға итермеледі. 1905 жылы 11-18 қазанда Мәскеуде Конституциялық-демократиялық партия (кадеттер) құрылған Құрылтай съезі өтті.

Омбыдан келген бұл съездің делегаты А. Бөкейханов болды. Осы жерде биік мінберден қазақ халқын, оның ішінде тілін қорғайтын сөздер айтты: «мен Оралдан Алтайға дейін, Сібір темір жолының желісінен Омбыға дейінгі үлкен аумақты алып жатқан қырғыз (қазақ) халқының өкілі болып табыламын... Бізде қырғыз (қазақ) тілі бар мектеп қудаланады... шаруа бастықтары қырғыз тілінің істерін қарау кезінде рұқсат бермейді. Қырғыздарға (қазақтарға) ең бірінші қажеттілік – ана тілін еркін қолдану», - деді [4].

«Тірі болсам, қазақтың мүддесіне қызмет етемін!», - дейді Бөкейханов. Бұл сөздер Қазақстанның патриот ұрпақтары үшін ұран болуы керек.

1917-1920 жылдары Ә.Бөкейханов құрған және басқарған «Алаш» қозғалысы біздің тарихымыздың жылнамасына ұлт зиялыларының тұтас бір буынының қазақтың этнос ретінде дербес болмысын қорғау, сақтау және жетілдіру әрекеті ретінде енді.

Алаш-Орда саясаты қиын жағдайда құрылды. Екі оттың – Кеңес үкіметі мен ақтар қозғалысының – арасындағы автономия болды. 1918 жылы алаштықтар Алаш автономиясы аумағында Кеңес өкіметінің барлық актілерін жарамсыз деп тапты. 2-Бүкілқазақ съезінің халық милициясын құру туралы шешімдерін орындай отырып, Ә.Бөкейханов оның қатарына қабылдау туралы жарлыққа қол қойды.

Әрбір болыс оған толық жабдықталған 30 адам жіберуі керек еді. Алайда, жалпы күйреу жағдайында жарлықты жүзеге асыру қиын болды. 1919 жылы 21 желтоқсанда Алашорда облыстық кеңестері Кеңес үкіметі жағына өту туралы ресми шешімдер қабылдады. Алаш қайраткерлерінің қазақ халқына ықпалы әлі мардымсыз еді. Автономия басшысы Ресей республикасының құрамында қазақтардың автономиясын құруға уәде берді. Шындығында, алашордалықтар қазақ қоғамын тек империялық қамыттан ғана емес, феодализмнің бұғауынан да тәуелсіз, экономикалық, мәдени тұрғыдан да тәуелсіз ел ретінде көргісі келді. Олар өз қоғамын өзгерткісі келді. Алаш-Орда үкіметі азамат соғысы жылдарында ақ гвардияшылармен және басқа да революцияға қарсы күштермен ынтымақтаса отырып, олардың көмегімен түпкі мақсатқа – Қазақ ұлттық мемлекеттік автономиясын құруға қол жеткізуге үміттенді. Алайда оқиғалардың барысы бұл үміттердің ақталмағанын көрсетеді.

Сол жылдардағы қазақ зиялыларының тағдыры Ә.Бөкейхановтың өмірбаянында көрініс тапты. Патша өкіметі тарапынан саяси қызметі үшін үш рет сотталып, Қазақстаннан тыс жерлерге жер аударылған, кеңестік кезеңде құқық қорғау органдары тарапынан бірнеше рет тұтқындалып, 1922 жылдан өмірінің соңына дейін туған жеріне бару құқығынан айырылған. 1937 жылы 26 маусымда Бөкейханов тұтқындалып, ату жазасына кесілді [5].

1917 жылы 21 қарашада «Қазақ» газетінде «Алаш» партиясы бағдарламасының жобасы жарияланды. Бағдарлама жобасы он тармақтан тұрды: мемлекеттік құрылым, жергілікті бостандық, негізгі құқық, дін, билік және сот, халықты қорғау, салықтар, жұмыс мәселесі, ғылым мен ағартушылықты дамыту, жер мәселесі.

«Алаш» партиясының мақсаты қазақтардың ұлттық мемлекетін қайта құру, президенттік институтты енгізу болды. «Алаш» партиясы жерді қазақтардың меншігі деп тану туралы және ана тілінде оқытатын мектептер мен университеттер ашу туралы заңдар қабылдауды талап етті, шаруаларды қазақ өлкесіне көшіру процесін шектеуді, кедейлерге бостандық пен теңдік құқықтарын беруді жақтады. Мұндай бағдарлама «Алаш» партиясының кең танымалдылығын қамтамасыз етті.

«Алаш» партиясы бағдарламасының жобасы оның көшбасшыларының туған халқының мүддесін жанқиярлықпен қорғағанын, оның өмір сүру құқығын, тәуелсіз саяси дамуын қорғағанын айғақтайды.

«Алаш» партиясы Қазақ ұлттық демократиялық зиялыларының саяси ұйымы болды. Саяси аренадан шыққаннан кейін Алаш қозғалысы қайраткерлері 1920 жылдары Қазақстанның мәдениетін, ғылымын және халық шаруашылығын дамытуға елеулі үлес қосты. Қозғалыстың белсенді қатысушылары қуғын-сүргінге ұшырап, XX ғасырдың 30-жылдарында «ұлтшылдар» және «халық жаулары» деп жарияланды. Алашордалықтар 1955 жылы ақталды, бірақ олар тағы отыз жыл ресми тарихтан тыс қалды. Тек 1988-1989 жж. Қазақстан Компартиясы Орталық Комитетінің шешімімен А.Байтұрсыновтың, М.Дулатовтың, Ш.Құдайбердиевтің, М.Жұмабаевтың шығармашылық мұрасы қайта жаңғыртылды. Бірте-бірте «Алаш» партиясы жетекшілерінің есімдері халыққа қайтарылып, еңбектері жарық көрді.

Жаңа тарихта ұлттық мүддені қорғау, ұлттық идеяларды жүзеге асыру идеялары алғаш рет Алаш қозғалысының саяси бағдарламалық құжаттарында айтылған. Ол автономиялық қазақ мемлекеттілігі негізінде ұлттық дәстүрлерді өркениеттің озық жетістіктерімен парасатты үйлестіру негізінде қазақ қоғамын заманауи шындыққа кезең-кезеңімен бейімдеуді өзінің мақсаты етіп қойды. Содан бері 100 жылдан астам уақыт өтсе де, «Алаш» партиясының идеялары күні бүгінге дейін өзекті.

«Алаш» партиясының мүшелері бүгінгі таңда ең қажет мәңгілік құндылықтарға: Отанға және өз халқына деген сүйіспеншілікке, жанқиярлыққа, адалдық пен ар-намысқа, еңбек пен білімге құрметке, парызға адалдыққа, жоғары мұраттар атынан құрбандыққа адалдыққа адал болды. Осылайша, қазіргі қазақ мемлекеттілігінің негізін XX ғасырдың басында «Алаш» саяси партиясының өкілдері қалаған.

Сол жылдары бұрынғы алашордашылардың, олардың шәкірттері мен жақтастарының атқарған ұлы гуманитарлық миссиясын бағалау қиын. Ұзақ мерзімді тыйымдарға және сталинизм кезінде және жаңа кезеңдегі оңалтуға дейінгі мұраларының бір бөлігінің айқын жоғалуына қарамастан, 20 ғасырда қазақ қоғамының бұрын-соңды болмаған мәдени прогресінің көптеген негіздерін жасаған және нығайтқан да солар. Гласностикалық және посткеңестік демократияландыру жағдайында бұл қоғамның ұлттық жадының жедел жаңғыруын және қазіргі қазақ интеллигенциясының өзінен бұрынғыларына деген құрметпен қарауын қамтамасыз етті.

Экономиканы жаңғырту, азаматтардың қажеттіліктері мен сұраныстарын іске асыруға қабілетті құқықтық база, алаштықтар әрқашан талап еткен теңдік, келісім және бейбітшілік, ұлттың мәдени ілгерілеуі, өкілді органдарға, қоғамдық құрылымдарға қосу арқылы саяси процестерге элитаны ғана емес, сонымен бірге көпшілікті тарту – бұл идеялар өзекті болып қала береді. Олар Қазақстанның және кез келген заманауи елдің прогреске қарай қозғалысының негізі болуы тиіс.

Алаштың басты идеясы – ұлттық мемлекеттілік. Ә.Бөкейханов айтқандай: «Мемлекеттігі жоқ халық – жетім, еріксіз халық». Демек, болашағын ойлайтын кез келген халық үшін тәуелсіздік – басты құндылық. Осы тұрғыдан Қазақстан Республикасын Алаш идеясының нақты іске асуы ретінде бағалауға болады.

Пайдаланылған әдебиеттер тізімі:

1. Омарбеков Т. Тарихпен өрілген тағдыр. - Астана: «Ана тіл - Ата тарих» баспа-зерттеу орталығы ЖШС., - 2007 - 460 б.
2. Нұрпейісов К. Алаш һәм Алашорда. – Алматы: «Ататек», - 1995 – 256 б.
3. Н.А.Бейсенбекова, Г.М.Смағұлова, Л.К.Шотбакова «Әлихан Бөкейхан – ұлт мақтанышы», Қарағанды: 2016 жыл, 20-бет
4. Аманжолова, Д.А. Алаш: исторический смысл демократического выбора. - Алматы: «Таймас» баспа үйі, 2013.- 400 с.
5. Аккулыулы С. Жизнь и смерть лидера Алаш-Орды: Очерк об общественнополитической и научной деятельности А.Н. Букейханова//Нива.-2001.-№6.

ОӘЖ.346.29

КӘСІПКЕРЛЕРДІҢ ҚҰҚЫҚҚА ҚАРСЫ ІС-ӘРЕКЕТІ ҮШІН ҚЫЛМЫСТЫҚ ЖАУАПТЫЛЫҚ МӘСЕЛЕЛЕРІ

Агайдаров Т.С., Жаксылыков Н.Н., Алтаева М.О.
«Мирас» университеті, Шымкент қ, Қазақстан

Резюме: В данной статье рассматривается значимость правового регулирования ответственности предпринимателей, их правовой статус, а также рассматривается характеристика лиц, совершивших преступления в сфере предпринимательской деятельности.

Summary: Meaningfulness of the legal adjusting of responsibility of businessmen, their legal status, is examined in this article, and also description is examined of persons, committing crime in the field of entrepreneurial activity.

Кез келген жолын кесу қоршаған ортаның өзгеруіне әкеп соғады және бұрыштық заңмен қорғалатын жеке және қоғамдық мүдделерге зиянды белгілі бір салдарларды белгілеуге итермелейді. Нарықтық қатынастарға көшу кезінде қылмыстың құрылымы өзгереді, құбылыстардың қоғамдық қауіптілігі қайта бағаланады. Әрине, қоғамдық жүйенің экономикалық негіздері ҚР Конституциясында реттеледі. Сонымен қатар, экономикалық қызмет пен кәсіпкерлікті мемлекеттік реттеу реттеушіні мемлекет деңгейінде алған жоқ. Нәтижесінде бұл бизнестің және кәсіпкерлік қызметке қатысатын адамдардың құқықтық жағдайына және қауіпсіздігін қамтамасыз етуге әсер ете алмады [1].

Кешенді тәсілдің болмауы тұтастай кәсіпкерлік қызметті реттеуге, сондай-ақ бизнестің қауіпсіздігін қамтамасыз ету кепілдіктеріне белгілі бір ықпал ете отырып, отандық құқықтық дәстүрлерге толық жауап бермейді. Қазіргі жағдайда, автордың пікірінше, жеке бас бостандығы мен кәсіпкерлік қызметтегі қауіпсіздік принциптерін тікелей анықтайтын экономикалық қызмет бостандығын зерттеудің орындылығы туралы мәселе туындайды.

Нарықтық қатынастарға көшу кезінде қылмыс құрылымында айтарлықтай өзгеріс болды. Жалпы, ҚР ҚК экономикалық қызмет саласындағы жазаланатын іс-әрекеттердің түрлерін айқындай отырып, кәсіпкерлер жасаған қылмыстарды бағалауға бағытталған. Көрсетілген тарауда экономикалық

бағыттағы кәсіпкерлік және басқа да қызметті жүзеге асыратын адамдар жасайтын қылмыстардың түрлері қамтылады.

Кәсіпкерлерді негізсіз қылмыстық қудалауға және олардың шаруашылық қызметін тоқтатуына әкеп соққан қылмыстармен ҚР ҚК-нің баптарында көрсетілген қылмыстар жермен заңсыз мәмілелерді тіркеу; мәміле жасауға мәжбүрлеу немесе оны жасаудан бас тарту; коммерциялық, салықтық немесе банктік құпияны құрайтын мәліметтерді заңсыз алу және жария ету шектеседі.

Қылмыстардың ерекше тобын ҚР ҚК 237-239-баптарының банкроттыққа байланысты қылмыстар құрайды. Кәсіпкерлікке қарсы бағытталған қылмыстар ішінара сыбайлас жемқорлық сипатына ие, оны бірқатар құрамдар растайды, оның ішінде ҚР ҚК 366-369, 371-385 - баптары (пара алу, пара беру, қызметтік жалғандық, немқұрайлылық, сот төрелігін жүзеге асыруға және алдын ала тергеу жүргізуге кедергі жасау, дәлелдемелерді бұрмалау және қолдан жасау, жалған құжаттарды, мемлекеттік наградалар, мөртабандар, мөрлер, бланкілер).

Мысалы, "ҚР Қылмыстық кодексінің 299-бабына және ҚР Қылмыстық іс жүргізу кодексінің 151-бабына Құқық қорғау органдарының лауазымды адамдарының кәсіпкерлерді негізсіз қылмыстық қудалауға және олардың шаруашылық қызметін тоқтатуына әкеп соққан іс-әрекеттер жасағаны үшін жауаптылығы туралы өзгерістер енгізу туралы" заңды қарастырайық. Заң жобасын әзірлеушілердің пікірінше, заң қылмыстық қудалау тетіктері арқылы бизнеске қысым жасау мүмкіндігін болдырмау үшін жағдайларды қамтамасыз етуге мүмкіндік береді [2].

Осы заң жобасында ұсынылған құқық қорғау органдарының лауазымды адамдарының негізсіз қылмыстық қудалауға әкеп соққан іс-әрекеттер жасағаны үшін жауаптылық шаралары декларативтік сипатта болады. Заңсыз қылмыстық қудалау үшін жауапкершілікті қарастыра отырып, заң шығарушы өзінің құқықтық мәртебесіне және келтірілген залалдың мөлшеріне қарамастан, заңсыз қылмыстық қудалауға ұшыраған кез келген адамға бірдей қарауы керек екенін көрсету керек.

"Экономикалық қызмет саласындағы қылмыс" тарауында кәсіпкерлік қызмет не шаруашылық қызметті тоқтату ұғымының болмауына байланысты шаруашылық қызметпен айналысатын тұлға – өндіріс иесі, шаруашылық жүргізуші субъектінің басшысы кім екенін анықтау, сондай – ақ Бизнесі ұйымдастыру нысанымен-біліммен не заңды тұлға құрмай-ақ байланыстыру қиын.

Осылайша, құқық қорғау органдарының лауазымды адамдарының жауапкершілігін күшейту-заң шығарушының оң жаңалығы, сонымен бірге айрықша кәсіпкерлік қызметті көрсету-заң мен сот алдындағы теңдік қағидатын бұзады.

Сонымен қатар, ҚР ҚК Экономикалық қызмет саласында жасалатын қылмыстық жазаланатын іс-әрекеттердің түрлері анықталды. Аталған тарауда кәсіпкерлік және экономикалық бағыттағы басқа да қызметті жүзеге асыратын тұлғалар жасаған қылмыстардың түрлері бар, керісінше емес. Автор Қылмыстық кодекстің нормаларын тұжырымдай отырып, кәсіпкерлік қызметке

қарсы бағытталған қылмыстардың жекелеген құрамдарын, оның ішінде көрінеу кінәсіз адамды қылмыстық жауапкершілікке тарту немесе қылмыстық істі заңсыз қозғау бөлігінде, егер бұл әрекет кәсіпкерлік қызметке кедергі жасау мақсатында жасалса және осы қызметті тоқтатуға не бизнесті құқыққа қарсы басып алуды не бизнесті қол сұғуды айқындай отырып, ірі залал келтіруге әкеп соқтырса, бөліп көрсетуге болады деп санайды кәсіпкерлік қызмет.

В.Б. Боровиков атап өткендей, рейдерлерді жазалау кезінде ҚР Қылмыстық кодексінің бірнеше баптарын қолдану тәжірибесі қалыптасады. Біліктіліктің күрделілігі "басып алу" ұғымын түсіндірудің субъективтілігінде жатыр. Құқық қорғау органдары анықтамасының болмауына және тұтастай алғанда құқық қорғау органдары туралы Заңның болмауына байланысты қылмыстық қудалауды қозғауға уәкілетті құқық қорғау органдары лауазымды адамдарының санаттарын санаумен шектелу керек. Мысалы, ҚР ҚК-де көзделген қылмыстың субъектілері прокурор, тергеуші және анықтау жүргізетін адам, яғни. заң бойынша қылмыстық жауапкершілікке тартуға құқығы бар лауазымды тұлғалар. Құқық қорғау органдарының лауазымды адамдарының кеңейтілген түсіндірмесі ҚР ҚК нормаларын практикада қолдануға ықпал етпейді [3].

Қылмыстық қудалау қаупінің мақсаты-кәсіпкердің еркін басу. Кәсіпорынды басып алудың көптеген жолдары бар, олар әртүрлі жағдайларға байланысты (ұйымдық-құқықтық нысаны, несие бойынша қарыздың болуы, басқыншының әкімшілік ресурсқа жақындық дәрежесі және т.б.). Прокурор, тергеуші немесе анықтауды жүргізетін адам өзінің іс – әрекетінің қоғамдық қауіптілігін – көрінеу кінәсіз адамды қылмыстық жауапкершілікке тартуды түсінеді және болжайды және осы салдардың басталуын қалайды. Қылмыстың себептері карьеризм, кек алу, өзімшілдік, жалған түсінілген "істің мүдделері" және т. б. болуы мүмкін. қылмыс қасақана жасалады; оның себептері қызметтік ойлар болуы мүмкін (мысалы, қылмыстың ашылу көрсеткіштерін жақсартуға деген ұмтылыс, айыпталушыны қорқытуға және одан тануға деген ұмтылыс және т.б.) немесе жәбірленушімен жеке қарым-қатынас (мысалы, қызғаныш немесе кек).

Бұл қылмыс тергеудің қателігі немесе толық следстігі нәтижесінде қылмыстық жауапкершілікке тартылмайды, атап айтқанда, тиісті қаулы шығарған субъектінің күдіктінің (айыпталушының) кінәсіне күмәні болған кезде, Бірақ ол оны әдейі кінәсіз деп санамайды. Тиісті жағдайларда бұл мәселені шешудегі тергеу немесе сот қателігі өзінің қызметтік міндеттеріне немқұрайлы қарау ретінде анықталуы мүмкін [4].

Көрінеу кінәсіз деген ұғым кінәсіздік презумпциясынан туындайды, оған қатысты оның кінәсі туралы ешқандай дәлел жиналмаған және аталған қаулыны (анықтаманы) шығарған субъектіге белгілі адам деп санау керек. Атап айтқанда, жекелеген жағдайларда қылмыстық кәсіпкерлік қызмет кәсіпкердің заңды жарғылық қызметі түрінде ұсынылады, ал қызметтің ұйымдық құрылымы – кәсіпкер ұйымдастырушы ретінде көрсетілетін адамдар тобы

жасаған қылмыстық іс-әрекет ретінде және оның іс-әрекеттері ҚР ҚК-мен сараланады.

Осылайша, қылмыстық-құқықтық маңызы бар іс-әрекет адамның белсенді, саналы, ерікті, әлеуметтік қауіпті мінез-құлқын білдіреді, ол елеулі зиян келтіреді немесе қылмыстық құқықпен қорғалатын құндылықтарға осындай зиян келтіру қаупін тудырады. Рейдерлік шабуыл барысында қылмыстық-құқықтық мағынада әрекет ету қылмысқа тікелей физикалық әсер етуден, кәсіпорын аумағынан кәсіпорын қызметкерлері мен менеджерлерді алып тастаудан, қызметті тоқтата тұрудан немесе өндірістік процесті бұзудан, заңсыз қылмыстық жауапкершілікке тартудан көрінуі мүмкін.

Пайдаланылған әдебиеттер тізімі:

1. Егоршин М.В., Колесников В.В. Преступность в сфере экономической деятельности: Монография. – СПб., 2013. – 78 с.
2. Қазақстан Республикасының 2014 жылғы 3 шілдедегі № 226-V Қылмыстық кодексі (10.01.2023ж. жағдай бойынша өзгерістермен және толықтырулармен)
3. Боровиков В.Б. Уголовное право. Общая и особенная части. Практикум. Учебное пособие. — М.: Юрайт. 2019. 376 с.
4. Алауханов Е.О., Зарипов З.С. Криминология: Учебник. – Алматы: Юридическая литература, 2018. – 145 с.

ОӘЖ 342.5

ӘЛЕУМЕТТІК РЕФОРМАЛАРДЫ МЕМЛЕКЕТТІК ДЕҢГЕЙДЕ ТАЛҚЫЛАУ

Айтеке К.А.

«Мирас» университеті, Шымкент қ., Қазақстан

Жуманова Қ.Т.

М. Әуезов атындағы Оңтүстік Қазақстан Университеті

Шымкент қ., Қазақстан

Резюме: В статье рассматривается описание содержания научной дискуссии относительно объема значений понятия социальности государства как одной из основ конституционного строя современного демократического правового государства и как конституционно-правового принципа с учетом подходов за рубежных ученых.

Summary: The article deals with the description of the content of the scientific discussion regarding the scope of the meanings of the concept of the sociality of the state as one of the foundations of the constitutional system of a modern democratic legal state and as a constitutional and legal principle, taking into account the approaches of foreign scientists.

Әлеуметтік мемлекет, әл-ауқат мемлекеті тұжырымдамасы өте жан-жақты оны әр түрлі тұрғыдан қарастыруға болады. Осы тұжырымдаманы зерттеудің теориялық тәсілдерін зерттейтін ғылыми әдебиеттерде әлеуметтік мемлекет ұғымының мүлдем әмбебап және дәл анықтамасы жоқ. Мұның негізгі себептері мемлекеттің бұл сипаттамасы, оның ішінде мемлекет қызметінен басқа көздерден туындайтындығында және азаматтар үшін қол жетімді қызметтерді ұсынудың әртүрлі модельдері бар [1].

Мемлекет қоғамдық саяси биліктің ерекше ұйымы бола отырып, өзінің міндеттері мен функцияларына ие. Бұл міндеттер мен функциялар іс жүзінде Мемлекет - мемлекеттік қызметшілердің қызметіндегі жеке құрамның нақты әрекеттері арқылы жүзеге асырылады. Мемлекеттің міндеттері мен функциялары оларды практикалық іске асыруда мемлекет жинаған қызметшілердің міндеттері мен функцияларына айналады. Мемлекеттің жұмысы мемлекеттік қызметшілерге байланысты. Сондықтан мемлекеттік басқару реформасының маңызды бағыттарының бірі Қазақстан Республикасының мемлекеттік қызметін реформалау болды.

Осылайша, әлеуметтік мемлекет, әл-ауқат мемлекеті тұжырымдамасының шеңберін нақты анықтау мүмкін болмаса да, бұл термин теологияда төрт кең саладағы мемлекеттік қызметке сілтеме жасау үшін қолданылады: ақшалай жәрдемақы беру, денсаулық сақтау, білім беру, сондай-ақ азық-түлікпен қамтамасыз ету және тұрғын үймен қамтамасыз ету және басқа да әлеуметтік қызметтер. Әлеуметтік мемлекет өзінің неғұрлым тар мағынасында өз қызметінде халыққа жәрдемақы төлеуді, қоғамға қызмет көрсетуді жүзеге асырады және өмірмен қамтамасыз етуге байланысты мәселелерді шешуді қамтамасыз етеді. Кең мағынада әлеуметтік мемлекет халықты тікелей ұстауға бағытталған бағдарламалардың едәуір көп санын ғана емес, сонымен қатар экономиканы басқаруға және ұйымдастыруға бағытталған шараларды, соның ішінде еңбек жағдайына байланысты мәселелерді жүзеге асырады, сонымен қатар макроэкономиканы жан - жақты басқаруды жүзеге асырады.

А.И.Кравченконың пікірінше, әлеуметтік мемлекет - бұл қызметі жеке адамдардың құқықтары мен күнделікті өмірдегі әлеуметтік әділеттілікті практикалық үйлестіруге бағытталған мемлекет [2].

Мұндай мемлекеттің негізгі міндеті барлық азаматтарға өзін-өзі жүзеге асыру үшін шамамен тең мүмкіндіктер беру болып табылады. Әлеуметтік мемлекет сонымен қатар әрбір азаматқа өмір сүру үшін ең аз жеткілікті жағдайларға және әлеуметтік қамсыздандырудың жеткілікті деңгейіне кепілдік береді. Бұл жағдайда әлеуметтік қамсыздандыру табиғи, антропогендік, Әлеуметтік және экономикалық өзгерістер мен катаклизмдерден қорғау, сондай - ақ халық өкілдерінің материалдық жағдайына және олардың әлеуметтік мәртебесіне қарамастан мемлекетті басқаруға қатысу мүмкіндігін қамтамасыз ету деп түсініледі. В.И. Добреньков атап өткендей, басқаруды жүзеге асыруға қатысу мүмкіндігі әлеуметтік әділеттіліктің қазіргі заманғы құқықтық және саяси интерпретациясындағы ажырамас бөлігі болып табылады [3].

Әлеуметтік мемлекеттің мақсаттарын үш негізгі категорияға топтастыруға болады: өмір сүру деңгейін сақтау, теңсіздікті төмендету, бұл үшін шамадан тыс шығындарды болдырмау;

Әлеуметтік мемлекеттің нормативтік негізін қоғам мүшелерінің әл-ауқатын қамтамасыз ету үшін мемлекеттің жауапкершілігі құрайды. Мемлекеттің әлеуметтік дамуды реттейтін орталықтандырылған билік ретіндегі идеясы англосаксондық құқықтық жүйеге мүлдем тән емес, ал континенттік құқықтық жүйеде мұндай тұжырымдама долибералды кезеңнен бастау алады.

Бұл айырмашылық әр түрлі елдерде әлеуметтік мемлекет тұжырымдамасын іске асыруды зерттеуде өте маңызды, өйткені оларда осы мәселе бойынша бар айырмашылықтар тиісті мемлекеттік саясатты іске асырудағы айырмашылықтармен ғана емес, сонымен қатар іргелі құрылымдық айырмашылықтармен де анықталады. Билік ресурстарын бөлу мен пайдалануға негізделген тәсілге сәйкес, әлеуметтік демократия әлеуметтік мемлекетті дамытудың кілті болып табылады. Билік ресурстарын бөлу мен пайдалануға негізделген тәсілге сәйкес, әлеуметтік демократия әлеуметтік мемлекеттің дамуының кілті болып табылады.

В.С.Каташинских атап өткендей, әлеуметтік мемлекет ұғымы мемлекеттің әлеуметтік саясатымен сәйкес келмейтінін ескеру қажет. Осыған байланысты, әлеуметтік саясат әлеуметтік емес мемлекетте де жүзеге асырылуы мүмкін екенін атап өткен жөн, екінші жағынан, әлеуметтік мемлекет өзінің өмір сүруін қамтамасыз ету үшін әлеуметтік саясатты жүзеге асыра алмайды. Алайда мұндай шатасулар әлеуметтік мемлекет тұжырымдамасы мүлдем стандартты емес болғандықтан орын алады: осылайша, ол көбінесе мемлекет тарапынан тиісті қызметтер мен әлеуметтік төлемдерді ұсыну саясатымен байланысты [4].

Неміс зерттеушілері мемлекеттің конституциялық - құқықтық аспектісінде әлеуметтенудің канондық принциптерін әзірледі. Мұндай принциптерге мыналар жатады:

- мемлекеттің әлеуметтілік қағидаты - бұл тек саяси сипаттама немесе тиісті мемлекеттік саясаттың бағыты емес, осы құқықтық қағидат;

- бұл қағидат, өз кезегінде, бүкіл әлеуметтік тәртіпті қамтамасыз ету үшін мемлекетке әлеуметтік салада белгілі бір қызметті жүзеге асыруға өкілеттік береді және міндеттейді. Осылайша, мемлекет әлеуметтік қамсыздандырудың белгілі бір минимумына кепілдік беруі керек;

- әлеуметтік қамсыздандыру саласындағы мемлекеттік соққының мұндай қызметінің мазмұны тарихи тұрғыдан XIX ғасырдың аяғындағы неміс әлеуметтік мемлекетінің эволюциясы бейімделуге ұмтылатын әлеуметтік проблемаларға байланысты. Сонымен бірге, мұндай әлеуметтік мемлекет өзінің дамуында жаңа жағдайлар мен ынталандырулар үшін ашық. Сонымен қатар, неміс зерттеушілері атап өткендей, мемлекеттің әлеуметтену принципі мемлекеттен қазіргі әлеуметтік жағдайды қолдауды талап етпейді. Сол сияқты бұл қағида нақты қызметтерді немесе институционалдық нысандарды конституциялық деңгейде бекіту қажеттілігін көздемейді;

- әдетте, мемлекеттің әлеуметтену принципінен жеке тұлғалардың белгілі бір құқықтары туындамайды, тіпті негізгі іргелі құқықтармен бірге адам құқықтары, сирек жағдайларды қоспағанда;

- мүмкіндігіне қарай мұндай әлеуметтік мемлекеттің заң шығарушы билігі жеке тұлғаның өзінің әл - ауқаты мен әлеуметтік ынтымақтастығы үшін жауап беруі арасындағы тепе-теңдікті қамтамасыз етуі керек.

Еңбекке қабілетті азаматтар үшін шамадан тыс әлеуметтік кепілдіктер, сайып келгенде, мұндай мемлекетте адами капитал сапасының жоғалуына әкелуі мүмкін.

Г.В Сулейманова ойынша әлеуметтік мемлекет тұжырымдамасы мемлекеттің институционалдық басшылық қағидаттарына сәйкес әл - ауқат өндіру процесіне ықпал ету мүмкіндігіне ие саяси институттардың Конституциялық ұйымдасқан желісі ретіндегі идеясын көздейтінін атап өткен жөн. Жалпы конституциялық құқық саласындағы американдық зерттеушілер Конституциялық деңгейдегі әлеуметтік мемлекетте, мысалы, тұрғын үй немесе тұрғын үй құқығы сияқты екінші буын деп аталатын әлеуметтік құқықтарды мойындау ретінде түсіндірілуі мүмкін ережелер танылмауы не болмауы керек деген пікірге келіседі күнкөріс деңгейіне құқық, өйткені негізгі дәлел ретінде олар мұндай құқықтар тек сот тәртібімен орындалуы керек деген пікірді алға тартады [5].

Әл - ауқат мемлекетін сақтау және оның жұмыс істеуін жалғастыру үшін қоғамның кең орта таптарының келісімі қажет, өйткені мұндай әлеуметтік мемлекет ұсынатын және жүзеге асыратын қызметтер мен шаралар тек халықтың кедейлігімен күресумен шектелмеуі керек, сонымен қатар барлық бағыттар бойынша әлеуметтік қатысуды қамтамасыз етуге бағытталуы керек. Халық өз ресурсын, егер ол сіз алатын болса және оның қызметтерінен пайда көретін болса, сондай - ақ егер сол мемлекет бүкіл қоғам үшін өзінің маңыздылығын көрсетсе, әл - ауқат мемлекетінің жұмыс істеуін қамтамасыз ету үшін беруге дайын.

Жоғарыда көрсетілген әртүрлі авторлардың көзқарастарының қарама - қайшылығы, Елеулі белгісіздік, кейбір жерлерде - логикалық қатандық, ғылыми әдебиеттерде ұсынылған әлеуметтік мемлекет ұғымдарының анықтамалары тұжырымдамаларының басқа кемшіліктері пікірталас тақырыбының айтарлықтай күрделілігі мен түсініксіздігіне, конституциялық-құқықтық сипаттамалар мен конституциялық құрылыстың негіздерінің жалпы көлеміндегі мемлекет әлеуметтілігінің орны мен маңыздылығына, әлемде жүзеге асырылған әлеуметтік мемлекет модельдерінің әртүрлілігіне байланысты. Мемлекеттің әлеуметтік жағдайының болуы - бұл ұйымдасқан билік нарықтық күштердің өзара ықпалын және жұмыс істеуін өзгерту үшін әдейі (мемлекеттік саясатты іске асыру және жария басқаруды жүзеге асыру арқылы) кем дегенде үш негізгі бағытта: біріншіден, жеке тұлғаларға кепілдіктер беру арқылы пайдаланатын мемлекет екіншіден, жеке тұлғаларға белгілі бір әлеуметтік тәуекелдерді қанағаттандыруға кепілдік беру арқылы сенімсіздік деңгейін төмендету арқылы; үшіншіден, барлық азаматтардың әлеуметтік қызметтерге тең қолжетімділігін қамтамасыз ету есебінен.

Әлеуметтік мемлекет ұғымына қатысты негізгі пікірталас нүктелері, конституциялық - құқықтық сипаттамалар мен конституциялық құрылыс негіздерінің жалпы көлеміндегі мемлекет әлеуметтілігінің күрделілігі мен екіұштылығына, сондай-ақ әлемдік құқықтық тәртіпте бар әлеуметтік мемлекет модельдерінің әртүрлілігіне байланысты әлеуметтік мемлекеттің аспектілері мен принциптері анықталды.

Осылайша, тұтастай алғанда, мемлекеттің әлеуметтік принципінің Конституциялық маңыздылығы толығымен жан-жақты емес

Пайдаланылған әдебиеттер тізімі:

1. «Міндетті әлеуметтік сақтандыру туралы» Қазақстан Республикасының 2019 жылғы 26 желтоқсандағы № 286-VI Заңы (2022.14.07. берілген өзгерістер мен толықтырулармен)
2. Кравченко А.И. Общая социология: учебное пособие для вузов - М.: Юнити, 2017.- 479с.
3. Добренъков В.И. Социология: Краткий курс/ Добренъков В.И., Кравченко А.И.. М.: Инфра-М., 2018. - 231с.
4. Методы сбора социальной информации: учеб. пособие / В.С. Каташинских; [науч. ред. Ю.Р. Вишнеvский] ; М-во образования и науки Рос. Федерации, Урал. федер. ун-т.- Екатеринбург: Изд-во Урал. ун-та, 2017. — 124 с.
5. Сулейманова Г. В. Право социального обеспечения. Учебник и практикум. — М: Юрайт, 2019. 430 с

ОӘЖ.342.415

ӘЛЕУМЕТТІК КОНСТИТУЦИОНАЛИЗМНІҢ ШЫҒУ ТЕГІ МЕН СИПАТТАМАЛАРЫ

Айтеке К.А., Серик Г.
«Мирас» университеті, Шымкент қ., Қазақстан

Резюме: В данной статье рассматривается раскрытие сущности и содержания социальных проблем государства и их проявления в казахском конституционализме, а также поиск эффективного пути решения социальных проблем государства на современном историческом этапе развития Республики Казахстан.

Summary: This article discusses the disclosure of the essence and content of the social problems of the state and their manifestations in Kazakh constitutionalism, as well as the search for an effective way to solve the social problems of the state at the present historical stage of development of the Republic of Kazakhstan.

Әлеуметтік конституционализм дегеніміз - мемлекеттің экономикаға және қоғамға әлеуметтік саясат жүргізілуі үшін саяси араласуын қорғайтын идеология. Бұл денсаулық сақтаудың қол жетімділігіне кепілдік беруден, жұмыссыздық бойынша жәрдемақы төлеуден, ақысыз және жалпыға бірдей білім беруді қамтуы мүмкін.

Әлеуметтік конституционализмнің негізгі сипаттамасы - әл-ауқат мемлекетін құру туралы талап. Бұл тұжырымдама мемлекеттің әр түрлі азаматтардың құқықтарына кепілдік беру үшін әлеуметтік саясатты жүргізу қажеттілігі ретінде анықталады. Ең маңыздыларының бірі денсаулық сақтау, білім алу немесе зейнетақы төлемдеріне қол жетімділік. Аз қамтылған адамдарды қорғау әл-ауқат мемлекетіне жүктелуі керек. Жұмыссыздық, ауру немесе мүгедектік сияқты жағдайлар, осылайша, мемлекет пен азаматтың қамқорлығына алынады. Бұл жеке тұлғалар үшін міндеттемелерді де қамтиды. Олардың ішінде ең маңыздысы - осы әлеуметтік төлемдерді сақтауға салықтарыңызбен қатысу.

«Конституционализм» термині құқықтық әдебиетте кем дегенде үш мағынада қолданылады деп санайды: біріншіден, мемлекеттің негізгі заңы ретінде, қоғамдық және мемлекеттік жүйенің негіздерін, мемлекеттік органдар жүйесін, олардың құрылуы мен қызметінің тәртібін, азаматтардың құқықтары мен міндеттерін және т. б. анықтайды; екіншіден, құқықтық нормалардың іске асырылуын қамтамасыз ететін саяси институттар жүйесі ретінде; үшіншіден, әділетті қоғам құруға және оның тиісті институттарының жұмыс істеуіне бағытталған әлеуметтік қозғалыс ретінде.

Конституционализм деп идеологиялық көзқарастарды, соның ішінде Конституцияның мемлекеттің негізгі заңы ретіндегі теориясын, өкілді институттар теориясын, саяси бостандықтар туралы ілімді түсіну керек. Сонымен, кейбір авторлар Сулейманова Г.В. «конституционализм» терминін құқықтық әдебиетте кем дегенде үш мағынада қолданылады деп санайды: біріншіден, мемлекеттің негізгі заңы ретінде, қоғамдық және мемлекеттік жүйенің негіздерін, мемлекеттік органдар жүйесін, олардың құрылуы мен қызметінің тәртібін, азаматтардың құқықтары мен міндеттерін және т. б. анықтайды; екіншіден, құқықтық нормалардың іске асырылуын қамтамасыз ететін саяси институттар жүйесі ретінде; үшіншіден, әділетті қоғам құруға және оның тиісті институттарының жұмыс істеуіне бағытталған әлеуметтік қозғалыс ретінде [1].

Сонымен қатар, Григорьев И. В., Шайхатдинов В. Ш. пікірінше конституционализм философиялық және құқықтық принциптердің әмбебап жүйесі, авторитаризмнің саяси жүйесін реформалаудың идеологиялық бағдарламасы, сондай-ақ модернизацияланатын қоғамның әлеуметтік-саяси қозғалысы деген ұғым бар [2].

Бұл зерттеуде «конституционализм» ұғымы, ең алдымен, мемлекеттің барлық қызметі мен оның саяси мағынасында қолданылады. Ғылыми айналымға алғаш рет енгізілген немесе жаңа элементтер бар зерттеудің неғұрлым маңызын реттеуші мен нәтижелерінің қатарын мыналар жатады: қоғамның әл-ауқатын қамтамасыздымыз етуге арналған мемлекет ретінде «әлеуметтік мемлекет» ұғымын нақтылау; «Мемлекеттік әлеуметтік кәсіптері» ұғымын қарастыруға және ашуға Қазақстанның кеңестік конституционализміне (1926 -1990) және Қазақстанның Республикасына 1993 жыл, 1995 жыл Конституциясына және Қазақстан Республикасына конституциялық заңдарына негізделген қазіргі Қазақстанның конституционализмін мемлекеттік әлеуметтік кәсіптік шешім жолдарын салыстырмалы бағалау; Қазақстан Республикасының қолдауына заңнамасына және Мемлекеттік қызмет саласына тәжірибелік қызметке ғылыми талдау жасау қазіргі Қазақстан конституционализмінің әлеуметтік аспектісі ерекшелігін талдау;

Зерттеу барысында алынған тұжырымдар осы нәтижелерді мемлекеттік құрылысты жетілдіру, мемлекеттің ғылыми негізделген әлеуметтік саясатын әзірлеу процесінде қолдануға мүмкіндік береді. Конституционализмнің теориялық және тәжірибелік маңызы оның нәтижесінен алған тұжырымдар Қазақ қоғамдастығы конституциялық нормалар байланысқан әлеуметтік

процестермен тереңірек түсінуге, және де мемлекеттік органдар күнделікті әлеуметтік кәсіптік шешім жолында қолдауға мүмкіндік береді. Әлеуметтік институционализм бұл 19-20 ғасырларда экономикалық теңсіздіктің және халықтың көп бөлігінің құқықтарының болмауының нәтижесі болды. Алайда, бұл халықтың бір бөлігіне ғана жетті, ал жұмысшылар арасында кедейлік ошақтары құрылды. Олардың еңбек құқығы әрең болды және жұмыс берушілердің қолында болды. Әлеуметтік конституционализм әлеуметтік саясатты жүргізу үшін мемлекеттің экономика мен қоғамға саяси араласуын қорғайтын идеология ретінде анықталады. Олар денсаулық сақтау саласына қол жетімділікті қамтамасыз етуден бастап, ақысыз және жалпыға бірдей білім беру арқылы жұмыссыздық бойынша жәрдемақы төлеуге дейін болуы мүмкін. Он сегізінші ғасырда Англияда болған өнеркәсіптік революция бүкіл Еуропада және Американың бір бөлігінде экономиканы өзгертті. Машиналарды енгізу өндірісті едәуір арттырды, ал өнеркәсіп экономиканың негізі ретінде Ауыл шаруашылығын алмастырды. Осы уақытта либералды конституционализм де тарала бастады. Бұл мемлекеттің іс-әрекетіне қарсы жеке бас бостандығының негізгі негізі болды. Тең дәрежеде ол әр адамның заң алдындағы теңдігін орнатты. Саяси тұрғыдан бұл үлкен демократияландыруды білдірді, бірақ сонымен бірге жағымсыз салдарға әкелді. [3].

Осы мәтіндердің барлығында әлеуметтік құқықтарға, әсіресе жұмысшыларға ерекше назар аударылды. Елге байланысты айырмашылықтар болғанымен, ең көп таралған заңдардың кейбірі жұмыс күнін 8 сағатқа шектейтін заңдар, ауру, ана және кәрілік бойынша сақтандыру құру, ереуілге шығу құқығы немесе еңбек шартын қорғайтын заңдардың пайда болуы. жұмысшылар. Әлеуметтік конституционализм мемлекеттің экономикаға араласуын жақтады. Мұны жоспарлау үшін Социалистік жүйелердегідей емес, артықты түзету үшін болды. Бірінші қадам Әлеуметтік құқықтар туралы заңдар қабылдау болды. Осыдан кейін жұмысшылардың қанауына жол бермейтін жеке компаниялардың қызметін реттеу жүргізілді.

Сонымен, жұмысшылардың өз құқықтарын ұйымдастыруға, қорғауға және жұмыс берушілермен тікелей келіссөздер жүргізуге құқығы танылды. Бұл әлеуметтік конституционализмнің негізгі сипаттамасы - әл-ауқат мемлекетін құруға деген талап. Бұл тұжырымдама мемлекет үшін азаматтардың әртүрлі құқықтарына кепілдік беретін әлеуметтік саясат жүргізу қажеттілігі ретінде анықталады. Ең маңыздыларының бірі-денсаулық сақтау, білім беру немесе зейнетақыға қол жеткізу. Осылайша, жұмыссыздық, ауру немесе мүгедектік сияқты жағдайларды мемлекет тарапынан қамтамасыз етеді және азамат баспанасыз қалмайды.

Бұл сондай-ақ жеке тұлғалар үшін міндеттемелерді білдіреді. олардың ішінде ең маңыздысы-осы әлеуметтік төлемдерді қолдауға салықтарымен қатысу үшін негізгі құрал заңды ереуілдер тудыруы мүмкін кәсіподақтар болды. Осы зерттеуді қорытындылай келе, Қазақстан конституционализмінің ерекшелігі оның бүкіл өмірінде әлеуметтік дамудың бірқатар тұрақты жалпы факторларымен анықталады деп айту керек. Бұл, ең алдымен,

конституционализмнің елді жаңғырту және еуропаландыру міндеттерін шешумен байланысы. Осыдан Конституцияны енгізу туралы даулардың көптеген тақырыптары туындайды-революция немесе реформа, төменнен өкілді мекемелерді біртіндеп енгізу немесе парламентаризмді жоғарыдан отырғызу, өкілді мекемелерді ұйымдастырудың Батыс формаларын қолдану Қазақстандағы Конституциялық қайта құрудың негізгі бағдарламалары елдің Батыс Еуропа елдеріне қатысты артта қалуын түсінумен және оны батыс саяси институттарын қабылдау арқылы жеңуге ұмтылумен байланысты ірі әлеуметтік-саяси реформалар кезеңінде пайда болады деп үйретеді. Бұл тенденция негізінен жаңа және қазіргі заманның бүкіл әлем құқығының дамуын сипаттайды және кодификацияда көрінеді.

Батыс үлгілері бойынша құқықтық жүйені жүйелеу және қайта құру процесі, ірі кодекстер немесе олардың жобалары (көбінесе билікті құқықтық шектеу идеясын білдіреді) дәстүрлі құқықты рационализациялау, модернизациялау және еуропаландыру процесінің негізгі кезеңдері болып табылады. Олар мемлекет пен билеуші элитаның жоғарыдан реформалар - белсенді құқық саясаты арқылы дәстүрлі негіздерді өзгертуге деген саналы ұмтылысын көрсетеді.

Осыған байланысты Қазақстан конституциялық реформасының объективті қайшылығы: әлеуметтік реформаларды дәстүрлі билік тасымалдаушыларына негізделген саяси институттар дәйекті түрде жүргізе алмайды; бірақ екінші жағынан, бұл әлеуметтік институттарды бүкіл әлеуметтік жүйеде түбегейлі өзгеріссіз жою мүмкін емес. Жаңа және қазіргі уақытта жаһандық масштабта модернизацияның дамуымен бұл жүйе тұрақты құрылымдық-функционалдық дағдарыс жағдайында болды, оны осы жүйенің шеңберінде шешу мүмкін болмады. Тіпті ХХ ғасырдың басындағы революциялар кезінде бұл жүйенің түбегейлі жойылуы, оның орнында жаңасын құру бұл қайшылықты толығымен жеңуге мүмкіндік бермеді, ол ХХ ғасырдың аяғындағы қайта құру жағдайындағы қазіргі саяси дағдарысқа дейін дәйекті түрде қайталанды [4].

ХХ ғасырдың басындағы революциялық дағдарыс жағдайында бұл бағдарламаны жүзеге асыру тарихы көрсеткендей, бұл либералды қозғалыстың өзі үшін де айтарлықтай деструктивті фактор болып шықты, автократиядан (немесе оның нәтижесі бойынша - ойдан шығарылған конституционализмнен) авторитарлық биліктің басқа - әлдеқайда қатал түріне - тоталитарлық большевиктік диктатураға (номиналды конституционализмнің жарқын мысалы) көшуге объективті ықпал етті. Модернизация жағдайында әлеуметтік мәселелерді шешуді саяси жүйені азаматтық қоғам мен құқықтық мемлекет бағытында қайта құрумен қалай үйлестіруге болатындығы туралы мәселе қазіргі кездегі Конституциялық пікірталастардың басты тақырыбы болып қала береді. Осыған байланысты Конституциялық мәселені шешудің екі негізгі тактикасы - төменнен келетін эволюциялық өзгерістер арқылы (қоғамның барлық элементтерін әлеуметтік бақылау және өзін-өзі басқару институттарына біріктіру арқылы) немесе жаңа жағдайларда осы шараның тарихи қажеттілігін

түсінген мемлекеттің саяси жүйесін түбегейлі өзгерту арқылы назар аударады. Өткен ғасырдағы либералды реформалар кезеңіндегідей, олар қазіргі конституциялық дәстүрдегі маңыздылығын сақтайды (біздің заманымыздың саяси жобаларында көрініс табады). Қазақстан конституционализмін ұзақ уақыт зерттеу оның реформа процесімен байланысын ашады, оның бағытын өзгерту жүйенің өзін-өзі реттеудің негізгі әдісі болып табылады.

Пайдаланылған әдебиеттер тізімі:

1. Сулейманова Г. В. Право социального обеспечения. Учебник и практикум. — М: Юрайт, 2019. 430 с
2. Григорьев И. В., Шайхатдинов В. Ш. Право социального обеспечения. Учебник и практикум для вузов. — М: Юрайт, 2019. 428 с.
3. Буянова, М.О. Право социального обеспечения: учебник / Буянова М.О., Кобзева С.И., Кондратьева З.А. — Москва: КноРус, 2021. — 463 с
4. Кравченко А.И. Общая социология: учебное пособие для вузов - М.: Юнити, 2017.- 479с.

ОӘЖ 340

ҚҰҚЫҚ ҚОЛДАНУ ҚҰҚЫҚТЫҚ КАТЕГОРИЯ РЕТІНДЕ

Асқар Е.Д.

магистрант, М.Әуезов атындағы

Оңтүстік Қазақстан университеті, Шымкент қ., Қазақстан

Резюме: В статье рассматриваются научные подходы по теоретическим вопросам применения права. Анализируется понятие "правоприменение" и его признаки. Причиной современных теоретических споров вокруг понятия "правоприменение", его признаков и содержания является использование учеными различных методологических подходов к их изучению.

Summary: The article discusses scientific approaches to theoretical issues of the application of law. The concept of "law enforcement" and its features are analyzed. The reason for modern theoretical disputes around the concept of "law enforcement", its features and content is the use by scientists of various methodological approaches to their study.

Заң әдебиетінде құқық қолдану мәселесі жаңалық болмаса да, құқық қорғау қызметі деген не екендігі туралы жалпы түсінік әлі жоқ. Осы уақытқа дейін құқық қолдануды сақтау, қамтамасыз ету және пайдаланумен қатар құқықты жүзеге асырудың ерекше нысаны ретінде қарастыру керек пе деген пікірталастар жалғасуда; құқық қолдану мен орындау арасында қандай байланыс бар; Құқық қорғау қызметі мен құқық қорғау қызметін теңестіруге бола ма.

Әрбір адам өмірінің барлық кезеңінде кем дегенде бір рет мемлекеттік немесе муниципалды органдарға, лауазымды тұлғаға нақты жеке мәселені шешу үшін жүгіну қажеттілігіне тап болды.

Осылайша, бүкіл мемлекетте құқық қолданудың мемлекеттік, қоғамдық және жеке қызмет салаларында да орасан зор маңызы бар. Бұл мағынада құқықты қолдану әлеуметтік қатынастардың кең қабатын реттеудің салааралық,

көп функциялы механизмі ретінде әрекет етеді. Құқықтық ерекшеліктеріне байланысты құқық қорғау қызметі де құқық қолданудың ең күрделі, көп қырлы түрі болып табылады. Оның өзіне тән ерекше белгілері, қызмет салалары (функциялары), әсер ету объектілері, оны жүзеге асыратын субъектілері және т.б.

Құқықты қолдану мәселесі ұзақ уақыт бойы даулы және түсініксіз болып саналды және қызу ғылыми талқылаулар барысында шешілуде. Белгілі заңгер Марченко М.Н. атап өткендей, құқық – бұл тек мемлекеттік биліктің ғана емес, бүкіл халықтың тынымсыз еңбегі, ал құқықтың бүкіл өмірі қайсыбір жағдайда «тоқтаусыз күрес пен еңбектің сол бір көрінісін бейнелейді. бүкіл халықтың шаруашылық және ой өндірісі саласындағы соңғысының қызметі» [1].

Ғылыми қоғамдастықтың құқықты қолданудағы қызығушылығы, ең алдымен, осы құқықтық құбылыстың өмірдегі ерекше практикалық маңызы мен өзектілігіне байланысты.

Құқық қорғау қызметі басқа да көптеген құқықтық мәселелермен тікелей байланысты, олар өзара біріктірілген өзара өмір сүру процесінде. Сонымен, мысалы, құқықты қолдану құқықтық мәдениет пен құқықтық санамен, құқық пен құқықтық қызмет нысандарымен, заңның үстемдігімен және заң шығарумен, құқықтық процесспен және, әрине, құқықты жүзеге асырумен байланысты. оның құқықтық және әлеуметтік санасы іс жүзінде пайда болады.

Құқық қорғау қызметі мемлекеттік билікті жүзеге асырудың бүкіл механизмінің құрамдас бөлігі болып табылады. Осыған байланысты құқықты қолдану заң шығарумен қатар қоғамдық қатынастарды реттеудің ең маңызды тәсілі болып табылады [2].

Құқық қорғау қызметі арқылы мемлекеттің өкімдерін сөзсіз орындаудағы беделді мәні көрінеді. Оның үстіне, қоғамдық қатынастардың қалыпты жұмыс істеуіне ықпал ететін де құқық қорғау органдары деп есептейміз.

Құқықты қолдану барысында қоғамдық қатынастар заңды мінез-құлық кезінде де, құқық бұзушылық кезінде де реттелетінін атап өткен жөн. Құқықты қолдану ең алдымен жеке практикалық жағдайды реттеуге бағытталған. Мұндай даралық құқық қолданудың бір реттік немесе бір реттік әрекетін білдірмейді. Керісінше, белгілі бір қарым-қатынастың мағыналы толықтығы құқық қорғаушының әрекетінің көптігін анықтайды. Оның үстіне, мұндай әрекеттердің нәтижесінде ақпарат жинақталады, оның заңды пайдалы бөлігі құқықтық мемлекетке айналуы мүмкін.

Қазіргі заң ғылымында құқық қорғау субъектілерін құқық қолдану процесіне «араласуға» итермелеу үшін келесі жағдайлар негіз болады:

- тараптар жасаған әрекеттердің заңдылығын құқық қорғау органдарының бақылау қажеттілігі;
- тараптар өз бетінше келісілген шешімге келе алатын құқық туралы даудың туындауы;
- тараптардың субъективті құқықтары мен заңды міндеттерін жүзеге асыруға кедергілердің болуы;

- нақты фактілердің бар немесе жоқтығын ресми түрде анықтау және оларды заңдық маңызы бар фактілер деп тану қажеттілігі;

- құқық бұзушылық фактісін анықтау және соның салдарынан құқық бұзушыға қатысты заңды жауапкершіліктің нақты түрін немесе мемлекеттік ықпал ету шараларын анықтау қажеттілігін;

– тараптардың субъективті құқықтары мен заңды міндеттерін жүзеге асырудың негізі ретінде құқық қолдану актісін жариялау [3].

Отандық ғылымда құқықты қолдану заңды жүзеге асырудың өзіндік нысаны немесе тәсілі болып саналады. Құқық қорғау қызметінің оның ерекшелігін анықтайтын маңызды белгілерінің қатарына құқықты қолдануды өкілеттілік берілген субъектілер (құқық қорғаушылар) жүзеге асыратынын жатқызуға болады. Құқық қорғаушының іс-әрекеті іс жүргізушілік реттеуге қатаң сәйкестікте жүзеге асырылады, ал құқық қолдану нәтижелерінің объективтілігі ресми құқықтық құжаттарда – құқық қолдану актілерінде бекітілген, олардың жариялануы бағытталған қызметті жүзеге асыруға негіз болады.

Құқықтың заңды, негізді және әділ жүзеге асырылуының құқықтық кепілі бола отырып, құқықты қолдану әлеуметтік-құқықтық салада мемлекеттік басқаруды ұйымдастыруға бағытталған. Құқық қорғау қызметінің негізі – құқықтық қатынастарды мемлекеттік-билік реттеу принципі.

Құқық қорғау қызметі процесінде мемлекеттік органдар мен қоғамдық ұйымдардың өкілеттіктері жүзеге асырылады.

Құқық қорғау қызметінің маңызды ерекшелігі оның шығармашылық сипаты болып табылады. Заң шығарушы ерік пен құқықтық қатынастарға қатысушылардың мінез-құлқы арасындағы делдалдың бір түрі ретінде құқық қорғаушының шығармашылық интеллектуалдық және ерікті қызметі нормативтік құқықтық реттеудің қажетті әсеріне қол жеткізуге қабілетті. Алайда, құқық нормаларын қолданудағы шығармашылық көзқарастың соңғысын толығымен ресімдеу мүмкіндігін жоққа шығаратын болсақ, ондағы құқықты іске асырудың ерекше нысаны ретіндегі мағына жоғалады [4].

Жоғарыда айтылғандарды және құқық қолданудың басқа да анықтамаларын талдай отырып, оның негізгі белгілерін ажыратуға болады:

- 1) қоғамдық және жеке қатынастарды реттеудегі ерекше маңызы;
- 2) үстемдік сипаты;
- 3) заңнамада белгіленген нысандарда жүзеге асыру;
- 4) арнайы құқық қорғау субъектісінің болуы;
- 5) қатынастарды реттеудің жеке бағыттылығы;
- 6) әрекеттің басқарушылық сипаты;
- 7) іске асыруды бастау үшін ерекше себептердің болуы.

Қолдану құқық «дирижері», оның әрекетін практикалық қамтамасыз ету қызметін атқарады. Құқық қолдану – бұл құқықтық норма мен нақты қатынас арасындағы «қиылысудың» бір түрі, сондықтан да заң бірінші деңгейде, ал оны қолдану тәжірибесі екінші деңгейде болатын қосарланған реттеу түрін айтуға болады.

Құқық қолдануда, заң шығарудағы сияқты, құқықтық реттеу процесіне мемлекеттік-империялық ықпал ету бар. Құқықшығармашылық оған өмір береді, ал құқықты қолдану, айтқандай, оны көтеріп, нақты түрде жалғастырады.

Сонымен, құқықты қолдану заң шығарумен қатар қоғамдық және жеке қатынастарды мемлекеттік реттеудің негізгі жолы болып табылады, сондықтан оның ерекше құқықтық және әлеуметтік-экономикалық мәні бар.

Жоғарыда айтылғандар құқықты қолданудың келесі анықтамасын тұжырымдауға мүмкіндік береді: бұл арнайы уәкілетті органдардың заңдық маңызы бар шешім қабылдау немесе құқық қолдану арқылы құқық нормаларына негізделген жеке жағдайды шешуге бағытталған интеллектуалдық-ерікті шығармашылық мемлекеттік-билік қызметі.

Пайдаланылған әдебиеттер тізімі:

1. Марченко М.Н. Теория государства и права: схемы с комментариями: учебное пособие / М. Н. Марченко, Е. М. Дерябина ; МГУ им. М.В. Ломоносова. - М. : Проспект, 2016. - 200 с.
2. Сапарғалиев Ғ.С., Ибраева А.С. Мемлекет және құқық теориясы. –Астана: Фолиант, 2014.-288 б.
3. Захаров А.А. Современные проблемы правоприменения: опыт структурнофункционального анализа // История государства и права. 2009. № 5. С. 43.
4. Лазарев, В.В. Эффективность правоприменительных актов (вопросы теории) / В.В. Лазарев // Избр. тр. : в 3 т. М., 2010. Т. 1. С. 45–231.

ОӘЖ 340.1

ҚҰҚЫҚТЫҚ ЖАУАПКЕРШІЛІКТІҢ ТҮСІНІГІ МЕН НЕГІЗГІ ПРИНЦИПТЕРІ

Баймағанбетова А.Е.

магистрант, М.Әуезов атындағы

Оңтүстік Қазақстан университеті, Шымкент қ., Қазақстан

Резюме: Статья посвящена изучению принципов правовой ответственности в аспекте теоретико-правового рассмотрения сущности и цели юридической ответственности как одной из мер государственного принуждения. Авторы анализируют существующие подходы к пониманию принципов правовой ответственности ведущих отечественных специалистов в данной области, обобщают их мнения и формулируют свои выводы.

Summary: The article is devoted to the study of the principles of legal responsibility in the aspect of theoretical and legal consideration of the essence and purpose of legal responsibility as one of the measures of state coercion. The authors analyze the existing approaches to understanding the principles of legal responsibility of leading Russian specialists in this field, summarize their opinions and formulate their conclusions.

Заңды жауапкершілік – тұлғаның, қоғамның және мемлекеттің мүдделерін қорғаудың бірден-бір жолы. Құқықтық нормаларды бұзу нәтижесінде туындайды және құқық бұзушылыққа мемлекеттік мәжбүрлеу шараларын қолдану нысанымен сипатталады. Құқық бұзушының

жауаптылығының белгілі бір шарасы құқықтық норманың жаза қолдануы болып табылады [1].

Заңды жауапкершіліктің құқықтық негізі құқық бұзушылық болып табылады. Егер субъектінің әрекеті құқық бұзушылықтың құрамына сәйкес келмесе, ол жауапты болмайды.

Заңды жауапкершілік – күрделі әлеуметтік құбылыс. Бұған кем дегенде екі тарап қатысады: мемлекет пен қылмыскер. Олардың арасында құқық қорғау қатынастары қалыптасады, ол екі жақтан заң аясында қолданылатын жауапкершілік нормаларының нақты санкциялары негізінде жүзеге асырылады.

Заңды жауапкершілік құқықтық жүйенің құрамдас бөлігі бола отырып, оған қатысты маңызды рөл атқарады. Жауапкершілік ұғымы кең мағынада адамның қоғам мен мемлекет алдындағы борышын тану және орындау болып табылады. Тар мағынада – мемлекеттің құқық бұзушылыққа реакциясы.

Заңды жауапкершілік – тарихи құбылыс. Мысалы, атышулы қылмыстық жазалардың түрлері мен олардың дамуы тарихтың қиын кезеңдерінің ерекшеліктерімен тікелей байланысты. Қылмыстың көп бөлігі танылмаған және жеке тұлғаның мүдделеріне қатер төндіретін деп есептелсе, жаза өзінің сыртқы түрінде қылмыскер келтірген зиянды және жәбірленушіге келтірілген зиянды өтеуден тұрады [2].

Заңды жауапкершіліктің кез келген нысаны ең алдымен құқық бұзушылық үшін санкция ретінде, яғни мемлекеттің заңды орындауға мәжбүрлеуі ретінде қарастырылады. Мемлекеттік мәжбүрлеу мен заңды жауапкершілік әрқашан байланысты. Заңды жауапкершіліктің бұл белгісі құқықтың әр саласында әртүрлі сипатталады. Мысалы, азаматтық, экономикалық және еңбек заңнамалары міндеттемені ерікті түрде орындау мүмкіндігін қарастырады.

Заңды жауапкершілік тек құқықтық нормаларды бұзған жағдайда ғана емес, сонымен бірге оларды мүлтіксіз орындаған жағдайда да туындайды. Басқаша айтқанда, құқық бұзушының орындауы заңда белгіленген белгілі бір процессуалдық ережелерді бұзған жағдайда ғана мүмкін болады. Сонымен, заңды жауапкершіліктің белгілері келесідей:

- 1) мемлекеттік мәжбүрлеу;
- 2) тәртіп бұзушыны белгілі бір шектеулерді сақтауға міндеттейді;
- 3) құқық бұзушылық негізінде ғана туындайды.

Құқықтың жалпы теориясы тұрғысынан алғанда, құқықтық реттеу механизмінде құқық бұзушылық жаңа қатынастарды тудыратын, өзгертетін және тоқтататын құқықтық негіз рөлін атқарады. Бұл жағдайда құқық бұзушы мен мемлекет арасында әрекет жасалған сәттен бастап қорғаушы құқықтық қатынас болады. Бұл құқықтық қатынастың құқықтық мазмұны оған қатысушылардың субъективті құқықтары мен міндеттері болып табылады. Мемлекет құқық бұзушылық фактісін анықтағаннан кейін қылмыскерге күш қолдануға құқылы. Дегенмен, заң үстемдігі бұл әрекетті қылмыс, азаматтық құқық бұзушылық, әкімшілік немесе тәртіптік құқық бұзушылық ретінде қарастырады. рұқсатымен жүзеге асырылады. Қылмыскер ресми түрде кінәлі

деп танылса, ол жасаған әрекеті үшін құзырлы орган тағайындаған жазаны өтеуге тиіс және ол жазаның заңда белгіленген нормадан аспауын талап етуге құқылы [3].

Кінәлі үшін ғана жауапкершілік принципі. Бұл принцип негізінен заң шығарушы органға бағытталған. Ол қоғамға зиянды, қоғамдық құндылықтарға қайшы әрекеттер үшін ғана заңды жауапкершілікті талап етеді. Егер субъектінің құқық бұзушылық жасауға ерік-жігері болмаса, өз әрекетінің нәтижесін болжай алмаса, болжауға міндетті болмаса, оның болуын қаламаса және өзін-өзі басқара алмаса, бұл жауапкершілікке негіз бола алмайды.

Заңдылық принципі. Бұл қағида бойынша жауапкершілік заңмен тыйым салынған әрекеттің санкциясы шегінде туындайды. Сонымен бірге барлық іс жүргізу ережелерін сақтай отырып белгіленген құқық бұзушылық жасау нәтижесінде ғана туындайтын жауапкершілік заңды болып табылады.

Әділдік принципі. Ол оның мазмұнына келесі талаптарды қояды:

- теріс қылықтар үшін қылмыстық жазаның болмауы;
- қадір-қасиетін қорлайтын жаза тағайындауға жол берілмейді;
- жауапкершілікті растайтын және күшейтетін заңның кері күші жоқ;
- бір құқық бұзушылық үшін жауаптылық;
- жауапкершілік деңгейі құқық бұзушылықтың ауырлығына сәйкес болуы керек;
- жауапкершілік бұзылған құқықпен келтірілген зиянды өтеуге тиіс.

Мақсаттылық принципі. Ол құқық бұзушыға жасалған әрекеттердің заңды жауапкершілік мақсатына сәйкес келуін талап етеді:

- құқық бұзушылықтың ауырлығына қарай мемлекеттік мәжбүрлеу шараларын таңдау;
- жауапкершілікті жеңілдету немесе шартты түрде мерзімінен бұрын босату, жаза мақсатына қол жеткізілген жағдайда сөзсіз босату;
- Заңды жауапкершілік мақсатына қол жеткізу қажет болса, заңды жауапкершілікті басқа жауапкершілікпен ауыстыру.

Жауапкершілік принципі:

- Ешбір құқық бұзушылық мемлекет назарынан тыс қалмауы тиіс;
- құқық бұзушы заң алдында жауап беруі керек;
- құқық қорғау органдары қызметкерлерінің жоғары кәсібилігі;

Заңды жауапкершілікті уақтылы орындау [4].

Жоғарыда айтылғандарды қорытындылай келе, мыналарды атап өткен жөн:

1) заңды жауапкершілік институтын зерделеу, заңды жауапкершілік қағидаттарын ескеру осы саладағы қолда бар теориялық және құқықтық білімдерді жүйелеу тұрғысынан, сондай-ақ құқық қорғау қызметін жетілдіру жөніндегі ұсыныстарды негіздеу тұрғысынан маңызды болып табылады. құқық бұзушыларды заңдық жауапкершіліктің әртүрлі түрлеріне тарту саласындағы тәжірибе;

2) заң ғалымдарының арасында құқықтық жауапкершілік қағидаттарының тізбесіне қатысты әртүрлі көзқарастарды бөліп көрсету сәнге айналды, мұны

әлеуметтік-құқықтық құбылыстарды танудың плюрализм сияқты қағидасын жүзеге асырумен түсіндіруге болады, ол әртүрлі идеялық-теориялық тәсілдер мен концепциялардың болуы;

3) біздің көзқарасымыз бойынша, заңды жауапкершілік негіздерін айқындаудағы және құқық бұзушыларды заңды жауапкершілікке тарту тәртібін жүзеге асырудағы іргелі идеялар болып табылатын заңды жауапкершіліктің негізгі принциптері мыналар болып табылады: заңдылық, әділдік, бұлтартпаулық, уақтылылық, мақсаттылық, негізділік және гуманизм;

4) заңды жауапкершілік қағидаттарын талдау қоғамдық қатынастарды құқықтық реттеу жүйесіндегі маңызды элементтердің бірі ретінде заңды жауапкершіліктің мәнін ашуға ықпал етеді;

5) біздің ойымызша, құқық бұзушыларды заңды жауапкершілікке тарту процесінде, сөзсіз, жоғарыда аталған қағидалардың әрқайсысына тиісті назар аудару қажет, өйткені олардың ең болмағанда біреуін елемей заңды жауапкершіліктің мақсаттарына толық жетуге мүмкіндік бермейді және функцияларын жүзеге асыру.

Пайдаланылған әдебиеттер тізімі:

1. Правоведение: учебник и практикум для академического бакалавриата / С. И. Некрасов [и др.] ; под редакцией С. И. Некрасова. — 3-е изд., перераб. и доп. — Москва : Издательство Юрайт, 2019. — 455 с.
2. Өзбекұлы С., Қопабаев Ө. Мемлекет және құқық теориясы. - Алматы, 2016. -241 с.
3. Государство и право: учебное пособие / С. С. Алексеев. - М.: Проспект, 2017. -152 с.
4. Казаков В.Н. Теория государства и права: Учебник / науч. ред. Шагиева Р.В. - М.: Изд-во РААН, 2015. - 362 с.

ОӘЖ 343

ҚАЗІРГІ КЕЗДЕГІ ИНТЕРНЕТ – АЛАЯҚТЫҚ БЕЛГІЛЕРІН АНЫҚТАУ

Бейсебаева С.Б.

Мирас университеті, Шымкент қ., Қазақстан

Абдрасилова Б.Қ.

М.Әуезов атындағы Оңтүстік Қазақстан университеті, Шымкент қ., Қазақстан

Резюме: В статье рассматривается выявление признаков интернет-мошенничества на сегодняшний день. Существенно увеличилось количество мошенничества совершаемых в сети Интернет, возрос причиняемый ущерб, изменились способы совершения и «инструментарий» мошенников (пишутся новые программы), придумываются новые мошеннические схемы. Феномен Интернет-мошенничество в наше время обрел широкое распространение. Результаты авторской работы могут стать фундаментом для внесения изменений в законодательство Республики Казахстан, а так же для разработки методических рекомендации по досудебному расследованию интернет - мошенничества в правоохранительной деятельности.

Summary: The article discusses the identification of signs of Internet fraud today. The number of frauds committed on the Internet has significantly increased, the damage caused has increased, the methods of committing and the "tools" of scammers have changed (new programs are being written), new fraudulent schemes are being invented. The phenomenon of Internet fraud

has become widespread in our time. The results of the author's work can become the foundation for amendments to the legislation of the Republic of Kazakhstan, as well as for the development of methodological recommendations for the pre-trial investigation of Internet fraud in law enforcement.

Қазіргі әлемдік жаһандану жағдайында ақпараттандыру және коммуникация саласындағы қылмыстық құқық бұзушылықтардың ішінде біздің қоғам мен адамның өмірін жеңілдететін цифрлық құрылғылардың жаппай таралуы жағдайында виртуалды қылмыстың белсенді түрде дамып келе жатқан түрлерінің бірі интернет – алаяқтық болып отыр.

Телекоммуникация саласындағы оның даму процесі, адам өмірінің барлық саласын цифрландыру, оның интернет арқылы кез келген веб-парақшалар мен сайттарға шексіз қол жеткізуі, ақпаратпен лезде алмасу мүмкіндігі ғана емес, оның әлеуметтік саланың да дамуын жеделдете түсті.

Адам өміріне қатысты құқық бұзушылықтар, сонымен қатар қылмыстық құқық бұзушылықтардың мүлдем жаңа түрлері келіп шықты.

Осылайша, Қазақстан Республикасының Конституциясына [1], «Дербес деректер және оларды қорғау туралы» [2] заңға негізделген адам құқығын қорғауға қарамастан, бүгінгі таңда кез келген дербес құрылғылардың (компьютерлердің, гаджеттердің) және ақпараттық деректерді өңдеуге арналған әртүрлі бағдарламалардың көмегімен Қазақстан Республикасы азаматтарының Қазақстан Республикасының Заңымен қорғалатын жеке деректеріне қылмыстық қол сұғушылықтар жасалуда.

Әрекеттің елеусіз болып көрінгеніне қарамастан, бұл құқық бұзушылықтар шын мәнінде жоғары әлеуметтік қауіптілік дәрежесіне ие, өйткені олардың уақтылы жолын кеспей қылмыскердің интернет-ортасында жазасыздық сезімін сезінуіне әкеледі және олардың «бұзу» дағдыларын жетілдіруге мүмкіндік береді, әрі қарай болашақта аса ауыр қылмыстар жасауға өз үлесін қосады.

Сөйтіп, бүгінгі таңда интернет, IT-технологиялар, телекоммуникация желілері және төлем банктік карталарын қолдану арқылы жасалатын алаяқтықтың түрі - интернет-алаяқтық өзекті болуда. Қылмыстық қудалау органдарының қызметінде телекоммуникация желілері арқылы жасалған интернет-алаяқтыққа қатысты қылмыстық істерді тергеу тиімділігінің проблемалары атап өтілді [3].

Өйткені интернет-алаяқтар күн сайын бұл құқық бұзушылықты жасаудың жаңа жолдарын жасауда.

Интернет – алаяқтықпен күрес – экономикалық, қаржылық, ұйымдастырушылық, басқарушылық және заңнамалық шараларды қолдануды қамтитын күрделі, көп қырлы процесс.

Осылайша, ақпараттық жүйені пайдаланушыны алдау немесе сенімін теріс пайдалану жолымен жасалған интернет-алаяқтықтың жекелеген түрлерін зерттеу мәселесі өзекті болып отыр. Ол Қазақстан Республикасының ҚК 190-бабы, 2-бөлігі, 4-тармағында «4) ақпараттық жүйені пайдаланушыны алдау немесе сенімін теріс пайдалану жолымен» қарастырылған [4].

Интернетте жасалған алаяқтардың саны айтарлықтай өсті, соған қатысты келтірілген залал да өсті. Ал алаяқтардың құқық бұзушылық жасауының әдістері мен «құралдары» да өзгерді. Жаңа интернет – алаяқтықтың кестелері ойлап табылуда. Сөйтіп, біздің заманымызда интернет-алаяқтық құбылысы кең етек алды.

Интернет-алаяқтықтың криминалистикалық сипаттамасының жалпы ережелері бойынша ұйымдық және реттік біріктірілген бірінші кезектегі құқық бұзушылықтар (интернет-алаяқтық) түрі мен топтарының криминалистикалық маңызды белгілері моделінің ғылыми-практикалық тұжырымдамасы түсініледі.

Олардың жүріс-тұрысының мән-жайлары, сондай-ақ олардың арасындағы табиғи байланыстырушы байланыс және құқық бұзушылықтарды тергеу мәселелерін шешу бойынша жұмыс жасалуда.

Осылайша, интернет желісін пайдалану арқылы жасалған интернет-алаяқтықтың криминалистикалық сипаттамаларын зерделеу кезінде осы құқық бұзушылықтарды жасаудың ең маңызды нақты жағдайын (құрамдастарын) және оған ілеспе құбылыстардың өзара байланысын анықтау және белгілеу қажет.

Сотқа дейінгі тергеудің алынған теориялық моделіне ықпал ету көзделіп отыр. Бұл теориялық модель, зерттеушілердің пікірінше, келесі жағдайлармен (компоненттермен) жасалады:

- құқық бұзушылық субъектісі анықтайтын объект;
- құқық бұзушылық құралдары;
- құқық бұзушылықтың субъектісі (интернет-алаяқтың жеке басы).

Интернет желісін пайдалану арқылы жасалған интернет-алаяқтықтың нақты объектісі иеліктегі мүлікке меншік құқығына қатысты дамитын қоғамдық қатынастар болып табылады.

Құқықбұзушылықтарды тергеудің ең маңызды белгісі құқық бұзушылықтың көрсетілген субъектісінің нысаны – цифрлық ақша, ол бір жағынан құқық бұзушылықтың нысанасы мен құралын, ал екінші жағынан қылмыс жасаудың тергеу тактикасы мен әдістемесін анықтайды.

Интернетті пайдалана отырып жасалған интернет-алаяқтық субъектісін қарастыру және талдау (интернет-алаяқтың жеке басы) осы іс үшін қолайлы сот-сараптамалық сипаттамада бөлек орын алады, өйткені ол құқық бұзушылықты анықтауға, сотқа дейінгі тергеп-тексеруге қатысты ғана болғанда оң болады.

Интернет желісін пайдалану арқылы жасалған интернет-алаяқтықты тергеп-тексеру тәжірибесін талдау мұндай құқық бұзушылықтардың субъектілері бола алатынын көрсетті:

- 1) жүйелік әкімдіктер, бухгалтерлер, ұйымдардың қызметкерлері, оның ішінде басшылар;
- 2) ұйымның жұмыстан босатылған қызметкерлері;
- 3) басқа тұлғалар.

Интернет-алаяқтың жеке басына қатысты құқық бұзушылық жасау мотивтеріне қарай жіктеудің бірнеше тәсілдері бар. Осылай «Интернет-алаяқтың» жеке басынның 3 нұсқаға бөлуге болатындығы:

1. Сапасы бойынша ерекшеленетін пәндер, олар IT-технологиялар және бағдарламалау (C++, Javascript, Python) саласындағы құзіреттіліктердің берік үйлесімі болып табылады, олар жаңа кестелерді ойлап табуға бағытталған. Бұл опцияның қылмыскерлерінің айқын бірегейлігі қоғамға қарсы ниеттің нақты көрінісінің кемшілігіне ие. Салыстырмалы түрде барлық құқық бұзушылықтарды интернет-алаяқтар өздерінің зияткерлік, техникалық және жоғары кәсіби дағдыларын көрсету бөлігі ретінде жасайды.

2. Интернет – алаяқтықты «Интернет тәуелділігі» бар құқық бұзушылар жасауы мүмкін.

3. Интернетте мақсатты түрде айналысу – «хакер» деп аталатын өзімшілдік ниетпен алаяқтық. Сендіру дағдылары арқылы «бастаушылардың» өтпелі тобының бірінші нұсқасымен және «бейімділердің» екінші арнайы тобымен салыстырғанда, үшінші топтағы құқық бұзушылар құқық бұзушылықты жасыру мүмкіндігімен және қатты құқыққа ие болуымен интернет-алаяқтық жасаудың өзара әрекеттестігімен анықталады[5].

Кәсіби тұрғыдан алғанда интернет-алаяқ, әсіресе вирустық бағдарламаларды және алаяқтықтың басқа әдістерін жасайтын (дамытатын) онлайн платформаларда (банк сайттары, онлайн биржалар және т.б.) жұмыс істейтін бағдарламалау, автоматтандырылған жүйелер, жүйелік әкімшілендіру саласындағы мамандар, сонымен қатар сайттарды құру және басқару саласында арнайы дағдыларға ие.

Мұндай қылмыскерлерді сипаттай отырып, криминалист ғалымдар олардың әдеттерінің келесі қасиеттерін зерттейді:

1) құқық бұзушылардың негізгі бөлігі, атап айтқанда интернет-алаяқтар физика – математика ғылымдарына бейім және техникалық немесе математикалық сипаттағы жұмысты қалайды. Бұл тұлғалар фантастикалық жанрға ерекше жанашырлықпен қарайды. Сондай-ақ, бұл адамдар ағылшын тілінде сөйлейді немесе әдетте оны жақсы оқиды;

2) Интернет-алаяқ темпераменті еркіндік пен мақтанышқа деген сүйіспеншілік;

3) Интернет-алаяқтар ешкім араласпаған кезде «ұйқысыз уақыт өткізуге» бейім;

4) интернетте әлеуметтік желілерде уақыт өткізудің нәтижесінде интернет алаяқпен ұзақ уақыт бойы бойдақ отбасылық өмір жүреді;

5) Интернет-алаяқтар тұрғын үйді ретке келтіруге және ондағы тәртіпті сақтауға мән бермейді.

Тұрғын үйдің логикалық орталығы - жергілікті байланыстар үздіксіз қосылатын, бағдарламалар (зиянды және лицензияланған) енгізілген және кейіннен жойылатын дербес компьютер;

б) Интернетте әлеуметтік желілерде көп уақыт өткізу бұл құқық бұзушылардың өз ісінің маманы бола отырып, әңгімелесушілермен үнемі бірдей консервативті қарым-қатынаста болуына әкеледі[6].

Сарапшылар келесі реттілікке назар аударады: интернеттегі алаяқтық кестесі неғұрлым күрделі және ақпараттық тұрғыдан күрделі болса, осы әрекетті жасайтын құқық бұзушылардың саны азаяды. Ситуациялық сәттер әдетте мұндай құқық бұзушылықты жасаудың тек бір әдісі немесе интернет-алаяқтықтың қолданылған әдісі қылмыскердің деректерін бірауыздан дерлік көрсете алатын кезде құрылады.

Кәсіби құқық бұзушылардан басқа субъектілер де бөлінеді:

- IT-технологиялар саласында терең дағдылары жоқ, интернеттегі әлеуметтік желілерде жұмыс істеудің белгілі бір тұтынушылық дағдыларына ие адамдар. Әдетте, олардың әрекеттері қорғалмаған ақпаратты блоктауға, өзгертуге, жоюға және көшіруге бағытталған, арнайы дағдыларға арнайы дайындықтан кейін;

- әртүрлі компьютерлік фобиялардан зардап шегетін субъектілерді қамтитын психологиялық ауытқулардың болуы.

Желіде, әлеуметтік ортада ұзақ уақыт өткізу адамдардың психологиясының, өмір салтының айтарлықтай өзгеруіне әкеледі. Атап айтқанда, логика, ойлау мен іс-әрекет психологиясы, тіпті тәжірибелі программисттердің күнделікті мінез-құлқы көп жағдайда «қарапайым» интернет қолданушылардың психологиясынан, ойлауынан, мінез-құлқынан ерекшеленеді.

Пайдаланылған әдебиеттер тізімі:

1. Қазақстан Республикасының Конституциясы. 1995 жылы 30 тамыз https://adilet.zan.kz/kaz/docs/K950001000_
2. Дербес деректер және оларды қорғау туралы. Қазақстан Республикасының 2013 жылғы 21 мамырдағы № 94-V Заңы. <https://adilet.zan.kz/kaz/docs/Z1300000094>
3. Орлова В. В., Попова А. А. Мошенничество в сети интернет // Проблемы научной мысли. 2019. -Т. 6. -№ 2. -82 с.
4. Қазақстан Республикасының Қылмыстық кодексі. 2014 жылғы 3 шілдедегі № 226-V ҚРЗ. (өзгертеулер мен толықтырулар01.01.2023) <https://adilet.zan.kz/kaz/docs/K1400000226>
5. Егоров В.А. Особенности квалификации мошенничества, совершенного с использованием компьютерных средств и телекоммуникационных технологий / В.А. Егоров // Науч.-метод. электр. журн. «Концепт». — 2018. — № 1.-46 с.
6. Милованова М. М., Шурухнов В. А. О способах мошенничества в сети «интернет» // Имущественные отношения в Российской Федерации. -2021. -№ 10 (241). – 86 с.

НОТАРИАТТЫҚ ҚЫЗМЕТТЕРДЕГІ ЭЛЕКТРОНДЫҚ ҚҰЖАТ АЙНАЛЫМЫНЫҢ ӨЗЕКТІ МӘСЕЛЕЛЕРІ

Білләев М.Б.

магистрант, М.Әуезов атындағы

Оңтүстік Қазақстан университеті, Шымкент қ., Қазақстан

Резюме: В статье анализируется правовое регулирование функционирования электронного нотариата, основанное на работе с электронными документами, устанавливающими возможность электронного взаимодействия с органами власти, судебными и иными органами в целях удобной реализации прав граждан. Анализируются проблемы, возникающие при электронном документообороте, рассматриваются пути их решения и перспективы развития электронного нотариата.

Summary: The article analyzes the legal regulation of the functioning of an electronic notary, based on working with electronic documents that establish the possibility of electronic interaction with authorities, judicial and other bodies in order to conveniently exercise the rights of citizens. The problems arising in electronic document management are analyzed, the ways of their solution and prospects for the development of electronic notary are considered.

Қазіргі таңда ақпараттық-коммуникациялық технологиялардың дамуы соншалық, әлеуметтік, экономикалық және әлеуметтік қатынастардың өзгеруіне алып келеді. Бірнеше жыл бойы бізге жабайы болып көрінген нәрсе қазір қалыпты болып көрінеді және біз онсыз жасай алмаймыз. Сонымен бірге бұл процестердің барлығы мемлекет тарапынан құқықтық реттеуді, оның ішінде электрондық құжат айналымы жүйелерін талап етеді.

Ақпараттық технологиялардың дамыған дәуірінде, олар қоғамның барлық салаларына белсенді түрде енгізіліп жатқанда, олардың нотариаттық қызметте, оның ішінде электронды құжат айналымы түрінде де қолданыла бастауы ғажап емес. Нотариустардың қызметі құжаттармен тікелей байланысты, бірақ бұрын олар тек қағаз жүзінде болса, қазір олар да электронды түрде.

Электрондық құжат түсінігі құжаттың әдеттегі графикалық бейнесінен жұмыс процесі идеясына дейін дамыды. Электрондық құжаттар электрондық құжат айналымы жүйесі деп аталатын өзара байланысты технологияларды дәйекті қолдану арқылы өңделеді.

Электрондық құжат айналымы жүйесі екі негізгі міндетті шешуге арналған: қағаздағы құжаттарды электронды нысанға түрлендіру мүмкіндігі және барлық жасалған электрондық құжаттарды барлық кіріс көздерінен тіркеу мүмкіндігі. Құжатты басқарудың бай жүйелері негізгі компьютерге негізделген есептеу орталарынан микропроцессорлық жүйелерге, монолитті меншікті қолданбалардан ашық және біріктірілген бағдарламалық құрамдастарға көшу нәтижесінде дамып келеді [1].

1980 жылдары графикалық интерфейсі бар алғашқы микрокомпьютерлердің пайда болуы электронды құжаттарды жасау, сақтау және жіберу мәселесін көтерді, осылайша болашақта қағазсыз технологияға көшудің негізін қалады. Қағаз құжаттардың мүмкіндіктері шектеулі, ал

цифрлық электрондық құжаттар ақпаратты құруда, бөлісуде, таратуда және сақтауда ерекше артықшылықтар береді. Дербес компьютерлерді кеңінен енгізу кәсіпорындар мен ұйымдарға өз қызметкерлерінің қызметін автоматтандыруға, сол арқылы еңбек өнімділігін арттыруға, ақпаратты құру, ортақ пайдалану, тарату және сақтау мәселелерін шешуге мүмкіндік берді.

Электрондық құжат айналымы жүйесі кәсіпорынды автоматтандырудың жаңа буын жүйесі болып табылады. Мұндай жүйелердегі автоматтандырудың негізгі объектілері құжаттар (кең мағынада қарапайым қағаздан кез келген формат пен құрылымдағы электрондыға дейін) және құжаттардың қозғалысында, оларды өңдеуді де көрсететін процестер болып табылады. Электрондық құжат айналымы – «қағазсыз іс жүргізу» тұжырымдамасын жүзеге асыратын электронды түрде берілетін құжаттармен жұмыс істеудің бірыңғай механизмі [2].

Нотариустардың мемлекеттік органдармен және басқа ұйымдармен өзара әрекеттесуі жеңілдеді – электронды құжаттарды тапсыру әлдеқайда ыңғайлы.

Өйткені, бұл электронды құжат айналымының басты артықшылығы ғана. Бірақ қазірдің өзінде нотариаттық қызметте технология жыл сайын көбірек қолданылатын болады. Демек, бұл жаңашылдықтың келеңсіз тұстарын да ұмытпау керек.

Біріншіден, нотариустардың бірыңғай ақпараттық жүйесінің тізілімдерінде нотариаттық іс-әрекеттердің 100 пайызы электронды түрде тіркелгенімен, бұл нотариаттық құжаттардан ауытқымайды. Яғни, бір жағдайда құжаттардың көшірмелерін жасауға болады – оларды нотариус қағазда және электронды түрде бір уақытта сақтайды. Бірақ бұл жерде де, ақпарат толық болуы мүмкін емес, өйткені нотариустар алған барлық электрондық құжаттарды басып шығарудың қажеті жоқ: бұл электрондық құжатты сақтаудың орнына, сілтеме жай ғана файлға орналастырылады.

Екіншіден, құжаттарды жою мәселесі өзекті болып қала береді: егер қағаз нотариаттық құжаттарды жою тәртібі реттелсе, электронды құжаттарға ұқсас рәсім әлі қарастырылмаған.

Үшіншіден, құжаттарды сақтау мәселесі толық шешілген жоқ [3].

Қоғамдық қатынастар қоғам мен мемлекеттің барлық салаларына әсер етіп, үнемі дамып отырады. Қоғамдық қатынастардың дамуы жаңа технологиялардың, құқықтарды жүзеге асырудың жаңа тәсілдерінің, мәмілелер жасаудың жаңа тәсілдерінің пайда болуымен сипатталады. Ақпараттық технологиялар ғасырында ол өз құқықтарын пайдалануға, электронды транзакцияларды жасауға және т.б. Бұл әдіс тараптар бір-бірінен үлкен қашықтықта болуы мүмкін операцияларды тиімді жүргізуге мүмкіндік береді. Бұл әдістің де кемшілігі бар - алаяқтармен және транзакциялардың жосықсыз қатысушыларымен кездесу ықтималдығы жоғары. Сонымен қатар, электрондық ортада да мәмілеге қатысушылардың жосықсыз әрекеттерінен қорғаудың әдістері мен құралдары жоқ, бұл адам құқықтары мен бостандықтарын қорғаудың табысты жолдарын табу үшін ғылыми қоғамдастықтың ғылыми негізделген назарын талап етеді.

Адам мен азаматтың құқықтары мен бостандықтарын қорғауды қамтамасыз етудің маңызды құралы мәміле қатысушыларына әртүрлі құқық бұзушылықтардан қорғауға мүмкіндік беретін нотариаттық іс-әрекеттер болып табылады.

Осылайша, нотариустардың қызметі қазіргі заманғы шындыққа сәйкес келді, өйткені олар электронды құжаттармен жұмыс істей алды. Заңды және жеке тұлғалар балама қағаз түріндегі электрондық құжаттарды нотариалды куәландыруға және куәландыруға құқылы. Енді электронды түрде жасалған мәмілелер мен келісім-шарттарды нотариалды куәландыруға болады.

Электрондық нотариаттық әрекеттердің барлық артықшылықтарына қарамастан, олардың тиімділігіне әсер ететін бірқатар проблемалық мәселелер бар.

Мәселен, проблемалық мәселелердің қатарында электронды құжаттардың резервтік көшірмелерін қорғау мәселесі де бар. Бұл мәселенің негізгі қауіп-қатері хакерлер шабуылдарының нәтижесінде электрондық құжаттарды жою, бұрмалау және өзгерту болып табылады. Бұл мәселені шешу ақпараттың қауіпсіздігі мен құпиялылығын қамтамасыз ететін сәйкес бағдарламалық қамтамасыз етуді әзірлеу мен енгізуде жатыр. Бұл ұсыныс нотариус үшін сөзсіз қаржылық шығынға әкеледі және осылайша мұндай нотариаттық іс-әрекет үшін тиісті алымдардың өсуіне ықпал етуі мүмкін.

Осылайша, атап айтқанда, мәмілелерді электронды нотариалды куәландырудың проблемалық аспектілерінің бірі міндеттемені орындамаған немесе тиісінше орындамаған жағдайда жосықсыз контрагенттерді жауапкершілікке тарту болып табылады. Себебі, сотқа тиісті талаппен жүгінген кезде мәміленің адал тарапы мән-жайлар мен фактілерді дәлелдеуге тиіс. Мәміле электронды түрде жасалып, расталғанын ескере отырып, талапкер айтқан мән-жайлар туралы сұрақ туындайды. Қазіргі уақытта электрондық құжаттарды азаматтық сот ісін жүргізуде дәлелдеме ретінде пайдалануға болады. Алайда, тәжірибе көрсеткендей, процессуалдық құқықтық қатынастарға қатысушылар электронды құжаттарға екі жақты және ақпараттық технологияларды қолдану арқылы алынған ақпаратқа өте сақтықпен қарайды.

Электрондық құжаттарды пайдалану олардың заңды күшін заңнамалық растауды талап етеді, яғни. оларды сертификаттау тәртібін (құрамы мен деректемелерін тіркеу әдістері), сондай-ақ электрондық алмасу процесінде алаяқтықтан қорғауды белгілеу. Сонымен қатар, Қазақстанда қолданыстағы электрондық қолтаңба және электрондық құжаттар стандарттарының ерекшеліктері қағаз түріндегі құжаттарға қарағанда көп жағдайда шетелде электронды нотариалды куәландырылған құжаттарды пайдалануға мүмкіндік бермейді. Осы себепті электронды нотариаттық құжаттарды қабылдаушы тараптың консулдығында әдеттегідей заңдастыру немесе апостиль қою мүмкін емес.

Сонымен қатар, Қазақстанда электрондық өзара іс-қимыл стандарттарының біркелкілігі әлі толық қамтамасыз етілмеген, оның ішінде мемлекеттік органдар арасында және әртүрлі ұйымдар кейбір ортақ стандарттар

мен талаптарға сүйенеді. Сондықтан бөлім нотариустың білікті электронды қолтаңбасы бар нотариалды куәландырылған құжатты қабылдауы үшін көбінесе көптеген мекемелер мен ведомстволардың бағдарламалық жасақтамасын бөлек конфигурациялау қажет. Кеңсе кіріс электрондық құжаттардың стандартын бекітетін, ал нотариус өтініш берушінің өтініші бойынша құжаттарды қажетті форматта ресімдейтін жағдайлар ерекшелік болып табылады. Нотариустардың жаңа өкілеттіктерін іске асыру үшін нотариустардың аппараттық-бағдарламалық инфрақұрылымы әлі толық дайын емес. Атап айтқанда, бұл нормативтік-құқықтық актілерде көзделген электрондық нотариаттық құжаттарды қалыптастыру тетігінің әлі әзірленбегенімен байланысты.

Нотариаттық қызметте электронды технологияларды дамыту жылжымайтын мүлік нарығына қатысушылардың жайлылық деңгейін жоғарылатады және оның бүгінгі нақты өмірде тұрақтылығын тиімді қамтамасыз етеді. Осылайша, биылдан бастап нотариус электронды түрде жасалған барлық нотариаттық іс-әрекеттерді тіркеуге толығымен көшті. Бұл маңызды құқықтық ақпаратты қорғаудың, оның қауіпсіздігі мен сенімділігінің қосымша кепілі [4, 98].

Заң толығымен құжатсыздандырылған электрондық құжатты жасауды көздейді, оның мәні қағаз түріндегі құжатқа теңестіріледі. Нотариаттық құжатқа бірегей сәйкестендіру коды – QR коды беріледі, ол электрондық тізілім арқылы жасалады, деректер базасында автоматты түрде тіркеледі және кейіннен өзгертуге жатпайды. Бұл құжатты жалғандықтан қорғайды.

Қорытындылай келе, нотариаттық іс-әрекеттерді электронды түрде жасау қабілетін дамыту қажеттілігі қазіргі заманғы қоғамдық қатынастардың нақтылығынан туындайтынын атап өткен жөн. Мәмілелерді нотариаттық куәландырудың құқықтық негізі қазірдің өзінде қаланды, бірақ одан әрі эволюциялық дамуды талап етеді.

Пайдаланылған әдебиеттер тізімі:

1. Иванова И.Ю. Право на информацию в нотариальной деятельности // Нотариус. – 2011. - № 1. – С. 2-5.
2. Ақпараттандыру туралы Қазақстан Республикасының Заңы 2015 жылғы 24 қарашадағы № 418-V ҚРЗ.
3. Сергун П.П., Фадеева Г.В. Гарантии нотариальной деятельности // Правовая культура. 2017. № 4 (31). С. 37.
4. Нотариат РК. Учебное пособие. Костанай: КГУ им. А. Байтұрсынова, 2011 - 150с.

СОВРЕМЕННЫЕ ТИПЫ МОТИВАЦИИ СОТРУДНИКОВ ОРГАНИЗАЦИИ

Әбіләзім Тоғжан Ерсіңқызы, ДВА (Докторант)

Научный руководитель: Амирбекова Диана Кайратовна, PhD, ассоциированный профессор
АО «Казахстанско-Британский технический университет», Казахстан

Написано множество статей о типах мотивации сотрудников. Существует гипотеза, что для того, чтобы предотвратить текучесть сотрудников в организации нужно определить тип сотрудников при принятии человека на определенную должность. Одним из верности данной гипотезы является то, что для руководителя организации является очень приемлемым и менее расходным выбрать на работу сотрудника, который больше подходит на определенную должность чем работать над уже имеющимися сотрудниками и развивать в них неподходящие им типы мотивов. В книжном издательстве был испробован способ диагностики работников организации, которые рассматривают интервьюирование, тест и работу над ответами. Данные ответы могут стать инструментальным ключом для выявления типа мотивации работника организации.

Существуют уже устоявшиеся типы мотивов сотрудников организации, такие как

- Социальный мотив показывает, что для сотрудника организации является важным быть одобренными замеченным руководителем и коллективом организации.

- Процессный мотив показывает сам фактор того, что работник организации получает удовольствие от процесса самой работы.

- Идеальный мотив показывает, что сотрудник ставит в приоритет достижения совместной высокой цели с самой организацией.

- Мотив вознаграждения показывает, что работник организации готов работать для достижения материальных и иных благ.

- Мотив достижения указывает на то, что работник организации показывает стремление к самореализации и самоутверждению.

Основным первостепенным методом диагностики лидирующего мотива работника организации является – интервьюирование. Прodelывается следующий процесс работы интервью. [1, с. 15]

- Нужно объяснить потенциальному сотруднику организации о том, что не существует верного или неверного ответа на вопросы интервью. Сперва задаются все вопросы интервью ведущие к двум группам.

- Если кандидат на работу отвечает неверно, то нужно задать ему или ей наводящие вопросы для разъяснения собственной точки зрения.

- Во время всего интервью нужно будет записывать и выделять значимые слова, которые наиболее подходят к определенному типу мотивации сотрудника.

Вопросы для интервью могут звучать как следующее:

- 1) Что именно вас заинтересовало в данной вакансии?
- 2) Как вы видите для себя безупречную работу?
- 3) Опишите плюсы и минусы вашего предыдущего руководителя?
- 4) Какие факторы влияют на вашу мотивацию работать?
- 5) Что может повлиять на вашу сверхурочную работу?
- 6) Как может помочь руководитель для того, чтобы вы были полностью заинтересованы работой?
- 7) Чтобы вы сделали для того, чтобы ваши сотрудники выполняли работу с полной отдачей?
- 8) Подскажите пожалуйста, как вы представляете свой прогресс в организации?

Во всех полученных ответах кандидатов должна будет отслеживаться определенная наклонность к определенному типу или к двум типам мотивации сотрудника.

Сотрудники организации с социальным мотивом могут быть следующие:

Типичные словосочетания и фразы сотрудников с социальным мотивом используют следующие слова, как командная работа, коллективный дух совместное развлечение, организация – это, все является семьей и тому подобное. Они считают безупречной работой работу с хорошим коллективом и руководителями, которые подходят под общие правила. Данные люди могут указать в виде недостатков предыдущей работы: отказ в помощи освоения на рабочем месте и отказ признания. Хорошим руководителем могут указать человека, который относится к сотруднику как к близкому человеку и который всегда понимает и поддерживает во всем как отец. На работу с полной отдачей данных кандидатов мотивирует признание руководителей и публичные просьбы, а также уважительное отношение. Карьерный рост для них является способом достижения статуса. Могут задать вопросы, такие как: опишите мой режим работы, каких людей ищите и требования к должности.

Сотрудники организации с процессным мотивом могут быть следующие:

Типичные словосочетания и фразы сотрудников с процессным мотивом используют следующие слова, как свободолюбие, удовлетворение от самих задач, профессионал, вариативность, творчество и проекты и тому подобное. Они считают безупречной работой работу с интересными задачами и свободным рабочим графиком. Данные люди могут указать в виде недостатков предыдущей работы рутинность и заганность под один шаблон. Хорошим руководителем могут указать человека, который дает время на принятие решений, поощряет новые методы и не ставит многозадачность и заранее предупреждает об изменениях. На работу с полной отдачей данных кандидатов мотивирует собственное желание сделать что-то лучшее. Карьерный рост для них является возможностью решить неопределенные задачи. Могут задать вопросы, такие как: как можно скорректировать мой режим работы, какие дополнительные задачи могут появиться и многозадачность должности. [2, с. 31]

Сотрудники организации с идейным мотивом могут быть следующие:

Типичные словосочетания и фразы сотрудников с идейным мотивом используют следующие слова, как привязанность, лояльное отношение, цель и задачи организации. Они считают безупречной работой совместное достижение к великим целям и принятие важных решений в пользу будущего организации с помощью собственного вклада в работу. Данные люди могут указать в виде недостатков предыдущей работы недозволенность участия в решении важных вопросов и скрывание информации, и разные принципы работы. Хорошим руководителем могут указать человека, который относится как к равному по должности человеку и ответственного в принятии важных решений. На работу с полной отдачей данных кандидатов мотивирует сама важность работы. Карьерный рост для них является возможностью повлиять на структуру организации. Могут задать вопросы, такие как: цели организации и принципы работы организации.

Сотрудники организации с идейным мотивом могут быть следующие:

Типичные словосочетания и фразы сотрудников с идейным мотивом используют следующие слова, как бонус, премия, заработная плата. Они считают безупречной работой повышение заработной платы и карьерного роста. Данные люди могут указать в виде недостатков предыдущей работы несправедливые решения и фиксированную зарплату. Хорошим руководителем могут указать человека, который всегда готов помочь и не закрывает поток денег. На работу с полной отдачей данных кандидатов мотивирует сверхурочные оплаты. Карьерный рост для них является возможностью увеличить зарплату. Могут задать вопросы, такие как: как достичь больше зарплаты и существует ли испытательный срок работы и что меня ждет дальше. [4, с. 83]

Сотрудники организации с мотивом вознаграждения могут быть следующие:

Типичные словосочетания и фразы сотрудников с мотивом вознаграждения используют следующие слова, как бонус, премия, заработная плата. Они считают безупречной работой повышение заработной платы и карьерного роста. Данные люди могут указать в виде недостатков предыдущей работы несправедливые решения и фиксированную зарплату. Хорошим руководителем могут указать человека, который всегда готов помочь и не закрывает поток денег. На работу с полной отдачей данных кандидатов мотивирует сверхурочные оплаты. Карьерный рост для них является возможностью увеличить зарплату. Могут задать вопросы, такие как: как достичь больше зарплаты и существует ли испытательный срок работы и что меня ждет дальше.

Сотрудники организации с мотивом достижения могут быть следующие:

Типичные словосочетания и фразы сотрудников с мотивом достижения используют следующие слова, как достижение, ступени развития и надежность. Они считают безупречной работой внятные цели и задачи. Данные люди могут указать в виде недостатков предыдущей работы непрофессионализм и кризис

развития. Хорошим руководителем могут указать человека, который является профессионалом и умеет бросать вызов. На работу с полной отдачей данных кандидатов мотивирует не обычные задачи и потенциал собственной реализации. Карьерный рост для них является возможностью доказать собственные возможности. Могут задать вопросы, такие как: будут ли предусмотрены обучения и каковы дальнейшие развития на этой вакансии.

Конечно же нельзя ожидать по итогам интервью, что кандидат будет отвечать с точностью по определенному типу мотивации. Нужно также работать с собственной интуицией при определении типа мотивации сотрудника организации. А также можно определить тип мотивации по тестированию. Для определения лидирующего типа мотивации сотрудника в организации можно использовать иерархию ответов тестирования.

Подскажите пожалуйста, что могло бы подтолкнуть вас на сверхурочную работу сложного характера?

- 1) Сверхурочная оплата
- 2) Признание руководства
- 3) Потенциал выполнения творческой задачи
- 4) Вызов самому себе на выполнение работы на высоком уровне
- 5) Выполнение важной работы для организации

В какой организации вы бы смогли работать?

- 1) С большой зарплатой
- 2) С лучшим коллективом
- 3) С наиболее интересными задачами
- 4) С необычными задачами
- 5) С возможностью дальнейшего обучения
- 6) С совместными ценностями и убеждениями

Нумерацию мотивации сотрудников надо сравнить с ответами в тесте. Получается можно определить тип мотивации сотрудников на первоначальном этапе выбора кандидатов. Самым важным определением в этой работе является выявление собственного типа мотивации сотрудника. Потому что это влияет на то каких сотрудников вы хотите принять на работу. Поэтому не нужно стремиться удерживать на работе сотрудников с иными ценностями и убеждениями чем руководитель организации. [5, с. 11]

А также все мотивы вакансии для потенциального сотрудника организации должны совпадать с его или ее собственными убеждениями и ценностями. Не должно быть так что на работу взяли человека с социальным типом мотивации на вакансию с идейным типом мотивации и тому подобное. Так как данные решения могут глубоко повлиять на дальнейшую работу сотрудника и разрушение совместной картины работы. Учитывая все эти факторы, руководитель должен быть весьма аккуратен при приеме сотрудника на определенную должность в соответствии с его или ее возможностями и ожиданиями. При совпадении всех мотивов данные сотрудники не попадут в поток сотрудников, которые не задерживаются на одном рабочем месте.

По окончании интервьюирования и тестирования в книжном издательстве были в основном получены такие ответы:

- 1) Интерес к литературе, самообразование, познание нового.
- 2) Приобретение навыков, продвижение в социуме, изучение интересных авторских работ.
- 3) Плюсы-лояльное отношение к сотрудникам, минус-график работы.
- 4) Любимая работа, интерес к книгам.
- 5) Большие и срочные заказы.
- 6) Комфортное место работы и большая зарплата.
- 7) Вежливое и бережное отношение к сотрудникам.
- 8) Вклад в совместное будущее с организацией.

Данные ответы позволили выяснить что в книжном издательстве работают сотрудники всех типов мотивации. В основном большую часть занимают социальные и идейные типы мотивов.

Список использованной литературы:

1. <https://searchinform.ru/kontrol-sotrudnikov/motivatsiya-personala/metody-motivatsii-personala/>
2. <https://kontur.ru/articles/282>
3. <https://secrets.tinkoff.ru/razvitie/motivaciya-sotrudnikov/>
4. <https://tgu-dpo.ru>
5. <https://books.google.kz/>

ОӘЖ 342.7

ЗАҢНЫҢ САПАСЫ ҚОҒАМНЫҢ ҚҰҚЫҚТЫҚ МӘДЕНИЕТІН ҚАЛЫПТАСТЫРУДЫҢ ШАРТЫ РЕТІНДЕ

Ернар Е.

Магистрант, М.Әуезов атындағы

Оңтүстік Қазақстан университеті, Шымкент қ., Қазақстан

Резюме: Мақалада қоғамның құқықтық мәдениетінің пайда болуы мен дамуы мәселелері қарастырылған. Құқықтық мәдениетті қалыптастыру мәселелеріне талдау жасалып, шешу жолдары, сонымен қатар заң сапасы қоғамның құқықтық мәдениетін қалыптастырудың алғышарттарының бірі екені көрсетілген.

Summary: The article deals with the emergence and development of legal culture of the society. The problems of formation of legal culture are analyzed and the ways to solve them are also shown that the quality of law is one of the prerequisites for formation of legal culture of the society.

Соңғы кездері заңгер ғалымдар, журналистер, саясаткерлер жеке және қоғамның құқықтық мәдениетін жиі атап өтіп, оның нақты елдердегі төмен немесе керісінше жоғары деңгейін атап көрсетеді. Бірақ «құқықтық мәдениет» түсінігінің астарында не жатыр және оны қалыптастырудың қандай проблемалары бар?

Тұтастай алғанда, мәдениет мыңжылдықтар бойы әзірленген

құндылықтар жүйесі, нұсқаулар және сақтау үшін міндетті болып табылатын оларды білдіру нысаны ретінде түсініледі. Бұл ұғым латынның «cultura» сөзінен шыққан, «тәрбие», «білім беру», «дамыту» дегенді білдіреді. Мәдениет – көптеген қырлары мен түрлері бар ұжымдық ұғым.

Құқықтық мәдениет – қоғамдық өмір субъектілерінің құқықпен, заңдармен және басқа да құқықтық категориялармен қарым-қатынасын білдіретін жалпы мәдениет түрлерінің бірі.

Заң сапасы – бұл заңның белгіленген тәртіпке сәйкес тиімді және тұрақты жұмыс істеуінің алғы шарттарының бірі болып табылатын құқықтық заңдылық қасиеттерінің тұтас, тұрақты жиынтығы, заңның құралдық және құқықтық, сондай-ақ техникалық және құқықтық қасиеттері. жариялау кезінде қойылған мақсаттар.

Сапа – бұл ғаламның, әлеуметтік құрылымның және адам қызметінің барлық аспектілерін қарастыру үшін қолданылатын іргелі ғылыми категория.

А.В.Петровтың пікірінше, «құқықтық мәдениет дегеніміз – құқықтық қызметтің, құқықтық актілердің, құқықтық сананың қол жеткізілген даму деңгейінде көрінетін, бүкіл әлеуметтік, рухани, саяси және экономикалық жүйемен шартталған қоғамның құқықтық өмірінің сапалық жағдайы. және жалпы алғанда, субъектінің құқықтық даму деңгейіне, сондай-ақ мемлекет пен азаматтық қоғамның бостандықтары мен адам құқықтарына кепілдік беру дәрежесі» [1]. Ал қазір заң әдебиетінде бұл анықтаманың әртүрлі түсіндірмелері бар. Бірақ барлық құқықтанушылар бір нәрсеге тоғысады және бір-бірімен келіседі: құқықтық мәдениет – бұл қоғамның құқықтық өмірінің сапасы, сонымен бірге қоғамның әрбір жеке мүшесінің заңды білуі, түсінуі және, әрине, оны сақтауы.

Тұлғаның құқықтық мәдениеті алдымен отбасында ата-анадан, кейін оқу орындарындағы ұстаздардан қалыптаса бастайды. Әсіресе, адамға мемлекет берген құқықтар мен бостандықтардың жүзеге асуы оның заңды қабылдап, орындауына тікелей байланысты екенін санадан тыс деңгейде түсіндіру маңызды.

Азамат пен қоғамның құқықтық санасын дамыту адамдардың девиантты мінез-құлқын жеңуге, озбырлық пен адамға қатысты зорлық-зомбылық жағдайларын болдырмауға ықпал етеді. Азаматтардың санасына ғылыми негізделген, салмақты құқықтық идеяларды, көзқарастарды енгізу, қылмысқа қарсы күрес заңдылық пен заңдылықты нығайтудың алғышарты болып табылады, яғни онсыз азаматтық қоғам құру мүмкін емес. және заң үстемдігі. Заңға, құқыққа деген оң көзқарасты қалыптастыру, азаматтардың мемлекет пен қоғам алдындағы өз құқықтары мен міндеттерін білуі құқықтық мәдениетті қалыптастыру үдерісіндегі басты міндет болып табылады.

Құқықтық мәдениет адамның іс-әрекетінде тек құқықтық салада ғана емес, сонымен қатар одан тысқары жерлерде де, егер ол қандай да бір жолмен құқық нормалары мен құқықтық білімдерді қолданумен байланысты болса, көрінеді. Соңғылары бүгінгі таңда гуманитарлық және техникалық сияқты көптеген ғылымдар мен пәндер үшін өте қажет, өйткені кез келген мамандық

иесі құқықтық нормалармен өзара әрекеттесуі керек.

Құқықтық мәдениетті қалыптастырудағы басты рөл мемлекеттің өзіне тиесілі. Өйткені, азаматтық ұстанымы биік, заңды құрметтейтін, ел өміріне белсене араласатын тұлға тәрбиелеу – мемлекеттің бірінші кезектегі міндеті. Бұл қасиеттер құқықтық мәдениет мәнінің маңызды аспектілері болып табылады, олардың дамуы құқықтық мемлекет құру туралы айтуға мүмкіндік береді.

Бірақ, қазіргі уақытта құқықтық мәдениетті қалыптастыру үдерісінде көптеген мәселелер бар. Көбінесе біз заңнамаға деген немқұрайлылық пен күмәнмен қарауды немесе сенімсіздікті және көбінесе оның құндылығын толығымен жоққа шығаруды байқаймыз. Мұндай көзқарастың себебі неде?

Қоғамда құқықтық мәдениетті қалыптастырудың маңызды мәселелерінің бірі – құқықтық нормалардың азаматтарға қолжетімсіздігі мен түсініксіздігі. Бұл, ең алдымен, құқықтық білімі жоқ адамдардың өз құқықтары мен міндеттерін білмеуінен және толық білмеуінен, соның салдарынан олардың бұзылғанын мойындай алмауынан және қорғауды талап етуінен көрінеді. Құқықты білу, оны бағдарлай білу ғана жеке адамның ғана емес, мемлекеттің де құқықтық даму жолына түсуіне көмектеседі.

Құқықтық мәдениетті қалыптастыру жолындағы келесі кем емес маңызды мәселе - шындықтың құқықтық актілерінің жиі қайшылықтары. Халықтың көз алдында заң өз күші мен беделін жоғалтады, өйткені заңдар тек формальды және билік құрылымдарымен тікелей орындалмайды деген түсінік бар. Нәтижесінде құқықтық нигилизм осыдан шығады.

Бірақ азаматтардың құқыққа деген оң көзқарасын қалыптастыру және жоғары құқықтық мәдениеттің болуы көбірек дәрежеде лауазымды адамдарда, атап айтқанда құқық қорғау органдарының қызметкерлері мен қызметкерлерінің арасында осындай құқықтық мәдениеттің болуына байланысты екенін әрқашан ескеру қажет [2].

Құқықтық мәдениетті қалыптастыру үшін мемлекет пен тұлғаның берік және тығыз қарым-қатынасы қажет. Өйткені, соңғылар ел өміріндегі маңыздылығын, орталық орнын сезінуі керек. Ашық және тиімді өзара іс-қимыл азаматтардың конституциялық құқықтары мен бостандықтарын жүзеге асырудың берік негізін құруға арналған. Мемлекеттік саясатты жүзеге асыру барысында кедергілерді мүмкіндігінше алып тастау, бір жағынан мемлекеттік билік, оның құрылымдары, лауазымды тұлғалар, мемлекеттік емес органдар мен ұйымдар, екінші жағынан азаматтар арасында диалог орнату қажет. , «мөлдір».

Жоғарыда айтылғандардың барлығын қорытындылай келе, азаматтардың құқықтық мәдениетін арттырудың құралы – құқықты насихаттау, азаматтардың құқықтық білімін дамыту, заңдылықты іс жүзінде нығайту деп қорытынды жасауға болады. Тәрбиелік мәні зор, азаматтарға, әсіресе жастарға ықпалы, заң талаптарын мүлтіксіз орындауда, қылмыспен күресуде басшылардың, соның ішінде мемлекеттік аппараттың лауазымды тұлғаларының үлгісі бар. Құқықтық

мәдениет азаматтың қоғам мен мемлекетке өз міндетін саналы түрде атқаруының қажетті шарты болып табылады.

Тұлғаның құқықтары мен бостандықтарын қамтамасыз етуге бағытталған сапалы заңдар мен басқа да нормативтік құқықтық актілерді жасау қажеттілігі заң шығарудағы, соның ішінде заң техникасындағы, құқық қолдану тәжірибесі мен бақылау-қадағалау қызметіндегі көптеген орын алып отырған проблемаларды терең және бейтарап түсінуді талап етеді. Сонымен бірге, заң шығарушының нормативтік құқықтық актілерді тиімді іске асыруға ықпал ету мүмкіндігі туралы мәселе бүгінгі күні шешімін таппай отыр.

Заңның сапасы мәселесін қарастырғанда адам құқығы мен оң құқыққа қарсылық білдірмеу керек. Көптеген формальды заңдар, шын мәнінде, олардың орындалуының объективті мүмкін еместігіне байланысты ешқандай қоғамдық қатынастарға әсер ете алмайтыны белгілі. Бұл, ең алдымен, заң шығарушының мемлекеттік органдардың құқық қолдану қызметіне әсер ететін факторлардың барлық жиынтығын есепке алмауымен байланысты (себебі олар қызметтің жан-жақтылығына байланысты мемлекет механизмінде ерекше орын алады). адам құқықтары, сол арқылы құқықтың сапасын сипаттайды. Осы факторларды талдауға жүгіну іс жүзінде әрекет етпейтін нормативтік құқықтық актілерді анықтауға мүмкіндік береді, сол арқылы адам құқықтарын қамтамасыз етуге бағытталған іс жүзінде қолданыстағы заңдардың сапасын арттыруға ықпал етеді.

Адам құқықтары соңғы уақытта салыстырмалы маргиналды құбылыстан құқықтық реттеудің бүкіл механизмінің ең маңызды бөлігіне айналып, ұлттық және халықаралық құқықтың серпінді дамып келе жатқан бөлімдерінің біріне айналды.

Қазіргі жағдайда адам құқықтары мен бостандықтарын қамтамасыз ету механизмі ішкі және халықаралық бақылау мен қадағалау құралдарын қамтитын күрделі құқықтық кешен болып табылады. Бұл, бір жағынан, оларды жүзеге асыруға бағытталған нормативтік актілер мен мемлекеттік органдарға, ал екінші жағынан, қабылданған және танылған нормалардың орындалуын қамтамасыз етуге арналған, олардың негізінде құрылған халықаралық шарттар мен органдарға жатады.

Кез келген заңның басқару актісі ретіндегі құндылығын бағалау критерийі оның нақты әлеуметтік қажеттіліктерді көрсете отырып, жалпы қоғам үшін және, демек, оның әрбір мүшесі, әрбір азамат үшін қаншалықты әлеуметтік тиімді екендігі болып табылады. Осы өлшемдерге сәйкес құқықтың сапасын анықтайтын қоғамдық, мемлекеттік, әлеуметтік, құқықтық (құқықтық), теориялық, тәжірибелік, мәртебелік және процессуалдық (процессуалдық) құндылықты бөліп көрсету қажет.

Пайдаланылған әдебиеттер тізімі:

1. Евсеев А. В., Лядов А. О., Петров И. В. Теория государства и права: учебное пособие. СПб.: Издательство Санкт-Петербургского университета управления и экономики, 2014. 200с.

2. Петров А. В., Баукен А. А. Теория государства и права // Учебное пособие. Челябинск: ЮУрГУ, 2014. 238 с.

ОӘЖ 340.1

ЗАҢГЕРДІҢ КӘСІБИ МӘДЕНИЕТІ: ТЕОРИЯЛЫҚ ЖӘНЕ ҚҰҚЫҚТЫҚ ТҮСІНІК

Ешенкулова Д.Н.
магистрант, М.Әуезов атындағы
Оңтүстік Қазақстан университеті, Шымкент қ., Қазақстан

Резюме: В статье рассматриваются проблемы повышения профессиональной культуры современных юристов, являющейся важным элементом правовой культуры общества. Профессиональная правовая культура юристов предполагает значительную заинтересованность образовательных учреждений высшей школы в формировании и развитии духовно-нравственных качеств, объединенных профессиональными интересами правоприменителей, которые направлены на соблюдение и защиту конституционных прав и свобод граждан.

Summary: The article deals with the problems of improving the professional culture of modern lawyers, which is an important element of the legal culture of society. The professional legal culture of lawyers presupposes a significant interest of higher education institutions in the formation and development of spiritual and moral qualities united by the professional interests of law enforcement officers, which are aimed at observing and protecting the constitutional rights and freedoms of citizens.

Қазіргі құқықтық мемлекетте қоғамның құқықтық мәдениетін арттырмай, әрбір азаматта құқықтық сананы қалыптастырмайынша экономикалық, саяси және әлеуметтік мәселелерді шешу мүмкін емес. Құқықтық мәдениет демократиялық мемлекет пен азаматтық қоғамды қалыптастырудың, құқықтық институттарға деген сенімді арттырудың және мемлекеттік билік органдарының қызметіне беделін арттырудың маңызды шарттарының бірі болып табылады [1, 114].

Қоғамның құқықтық мәдениетінің маңызды элементтерінің бірі заңгердің құқықтық мәдениеті болып табылады, ол арқылы құқық қорғау органдары қызметкерлерінің (судьялардың, прокурорлардың, адвокаттардың, нотариустардың және т.б.) құқық қорғау органдарының мақсаттары мен міндеттерін іске асыру жөніндегі кәсіби құқықтық қызметін түсінеміз. Кәсіби құқықтық мәдениет ұғымына келер болсақ, заң әдебиетінде оның әртүрлі анықтамалары тұжырымдалғанын атап өткен жөн.

Заңгердің кәсіби мәдениетін зерттеу тұрақты әлеуметтік, ғылыми және технологиялық қайта құруларға жауап ретінде «цифрлық экономиканың», инновациялық қоғамның қалыптасуы жағдайында өте маңызды болып табылады. Ресми заңдық операцияларды орындауды жеңілдететін заңгердің кәсіби қызметін техникалық және технологиялық жаратқандыру, бір жағынан, теориялық және практикалық білім деңгейін көтеруге ынталандырса, екінші жағынан, заңгерлік қызметті дамытуға мүмкіндік береді. құқықтық

техноцинизм, өйткені адамның жансыз робот-заңгермен қарым-қатынасында құқықтық шындықтың құндылық-рухани бастамасын теңестіру қаупі бар.

Заңгер мамандығының болашағын осылайша түсіну оның әділеттілік, мінез-құлық, кәсіби қызмет және оның нәтижесі, дәрежесімен анықталатын заңгер тұлғасының сапалық күйі ретіндегі кәсіби құқықтық мәдениетті автордың пайымдауына ықпал етеді.

Құқықтық мәдениеттің бұл түрі белгілі бір әлеуметтік-мәдени жағдайларда құқықтық білім беру және кәсіби қызмет процесінде қалыптасады және дамиды. Мұның бәрі заңгер емес кәсіп өкілдерінің арасында кәсіби құқықтық мәдениеттің болуы мүмкін еместігін дәлелдейді.

Бүгінгі таңда заңгердің кәсіби мәдениетін зерттеу «заман рухымен» шартталған: 1) әлеуметтік шындықтың, ғылыми-техникалық прогрестің динамизмі, ол әлеуметтік жағдайлардың саны мен алуан түрлілігінің өсуінен көрінеді. әлеуметтік нормаларды жалпылау мен деңгейлеуге, әлеуметтік кеңістікті нормалау мәселесінің өзі өсуіне; 2) тұлғаның қоғамдағы да, кәсіптегі де мінез-құлқын айқындайтын кеңестік кезеңмен салыстырғанда қазіргі қоғамның құндылық бағдарындағы өзгерістер (даралыққа мән беру) [2].

Заңгердің кәсіби қызметінде (судья, прокурор, адвокат және т.б.) жеке және жеке мүдделердің заң мамандығының мақсатымен - адамға, қоғамға және мемлекетке қызмет етумен үйлесімді үйлесуі маңызды.

Құқықтық әдебиеттерде кәсіби құқықтық мәдениет келесі критерийлерге негізделгені дәлелденген:

- 1) дамыған құқықтық сана;
- 2) құқықтық білімнің болуы;
- 3) кәсіби тәжірибе мен дағдылар [3, 98].

Қазіргі құқық теориясында бұл критерийлер құқықтың плюралистік және интеграциялық түсінігімен толықтырылады, оның көмегімен құқық қорғау қызметі ең тиімді болады, ал оның нәтижелері адам құқықтары мен бостандықтары тану тұрғысынан ең жоғары әділеттілік дәрежесімен сипатталады.

Заңгерлердің кәсіби құқықтық мәдениеті олардың әділеттілік сезімімен тығыз байланысты. Заңгер құқықтық құбылыстарды неғұрлым терең түсінсе, оның істің барлық сатыларына қатысуы соғұрлым тиімді болады. Айта кету керек, заңгерлердің кәсіби мәдениеті оның жеткілікті жоғары деңгейін білдіретін құқықтық сананың бір бөлігін қамтиды.

Заңгерлердің кәсіби құқықтық мәдениеті құқық қорғау органы қызметкерінің де, жоғары оқу орындарының оқу орындарының да, азаматтық қоғам институттарының да өз деңгейін ұдайы көтеруге, оның ішінде жоғары кәсіби қасиеттерді қалыптастыру және дамыту тұрғысынан маңызды мүдделілігін білдіреді. Бұл құқықтық мемлекет әрекет ететін құқықтық мемлекет құру қажеттілігінен туындап отыр. Заңгерлердің құқықтық мәдениеті төмен болған жағдайда, бұл құқық бұзушылықпен күресті қиындатып қана қоймай, олардың жасалу себептерінің біріне айналуы мүмкін. Өкінішке орай, қазіргі құқық қорғау органдарының кәсіби құқықтық мәдениеті мен құқықтық

санасының бұрмалану проблемасын, әсіресе құқық бұзушылықтардың, соның ішінде олар жасаған қылмыстардың статистикасын ескере отырып, мойындау керек.

Заңгерлердің кәсіби мәдениетінің құндылығы қазіргі заманғы теориялық құқық зерттеушілері қарастыратын құқықтық білім мен практикалық тәжірибе алу арқылы алынған білім мен дағдыларды іске асыруда, қазіргі құқықтық білім беру саясатының стратегияларын негіздеуде, негізгі оның міндеті – жоғары білімді ғана емес, сонымен қатар, заңгер мамандығының тұрақты өкілдерін дайындау. Қазіргі таңда заңгерлердің құқықтық мәдениетін қалыптастыруда құқықтық тәрбиенің алатын орны ерекше, олардың қызметі рухани-адамгершілік және әлеуметтік бағытты болуы керек.

Заңгерлердің кәсіби мәдениеті адам мен азаматтың құқықтары мен бостандықтарын қорғауға және қорғауға, қабылданған шешімдерге жауапкершілікке, кәсіпқойлыққа, заңды және құқықтық қатынастар субъектілеріне құрметпен қарауға бағытталған. Сонымен, заңгерлердің кәсіби мәдениеті құқықтың мәндері мен құндылықтарын тәжірибеде жоғары моральдық тұрғыдан іске асыру болып табылатын қоғамның құқықтық мәдениетінің маңызды бөлігі ретінде анықталуы керек.

Нәтижесінде, біз үшін заңгердің кәсіби құқықтық мәдениеті – бұл оның кәсіби құқықтық санасында, мінез-құлқында, кәсіби қызметінде және оның мазмұндық нәтижесінен көрінетін, жүйеленген доктриналық, догматикалық дәрежесімен айқындалатын заңгер тұлғасының сапалық жағдайы, әлеуметтік-мәдени және кәсіби құндылық контекстінде құқықтың теориялық, философиялық, технологиялық дамуы. Заңгер-студент құқықтық тәрбие процесінде ғана өзінің кәсіби құқықтық санасының ұтымды және иррационалды-эмоционалды мазмұнын қалыптастырады.

Кәсіби қызмет барысында заңгер санасында құқықтық доктринаның, құқықтық догманың, құқықтық идеологияның одан әрі интернационализациялануы жүреді, ол процестің деңгейі мен оның қызметінің нәтижелерінен көрінеді.

Сонымен, кәсіби құқықтық мәдениет дегеніміз:

1) заңгердің жалпы мәдениетінің бір жағынан оның жалпы мәдениетінің дамуын айқындаса, екінші жағынан кәсіби ойлауының, кәсіби құзыреттілігінің, мінез-құлқының қалыптасуы мен көріну ерекшеліктерін айқындайтын бөлігі. заңгер;

2) қоғамның құқықтық мәдениетінің дамуын қалыптастыратын және айқындайтын құндылық-мақсатты өзегі ретіндегі құқықтық мәдениеттің бөлігі;

3) топтық (ұжымдық) және жеке тәжірибе мен тәжірибе арасындағы өзара тәуелділікті көрсететін қоғамның кәсіби мәдениетінің түрі.

Кәсіби құқықтық мәдениеттің ерекшелігі мынада:

1) Құқықтық мәдениеттің жүйе құраушы элементі ретінде әрекет етеді, мұнда оның квинтэссенциясы шоғырланған. Заңгер құқықтық мәдениетке енеді, онда әлеуметтік субъект ретінде ғана емес, кәсіби, т.б. құқықтық мәдениетті

қалыптастыру, дамыту және беруді игерген және белсенді түрде қатысатын тұлға.

2) Жеке тұлғаны құқықтық әлеуметтендіру және кәсібилендіру процесінде қалыптасады және дамиды [4, 75].

Болашақ заңгер кәсібилендіру процесінде құқықтық құндылықтарға қосылады, оларды өзінің ішкі әлеміне енгізеді, кәсіби қызметке дайындалады, оны жүзеге асырады, т.б. «сыртқы құқықтық мәдениеттің» «ішкі құқықтық мәдениетке» айналуы байқалады.

3) Кәсіби құқықтық мәдениеттің мазмұны заңгерлердің белгілі бір кәсіби тобына (судьялар, адвокаттар, прокурорлар және т.б.) тән құқықтық білімдер, дағдылар, құндылық бағдарлар, нормалар, дәстүрлер, көзқарастар жүйесімен нақтыланады, ол олардың кәсіби қызметін реттейтін құжаттар, кәсіби этика кодекстерінде, мысалы, Судьялық этика кодексінде, Адвокаттың кәсіби этика кодексінде және өзге де заңдарда көрініс табады.

4) Бұл заңгердің қызметтің жалпы қабылданған (жекелендірілмеген) сипаттамалары мен заңгердің қызмет субъектісінің жеке сипаттамаларының синтезі.

Заңгер – бұл өз бетінше статикалық болып табылатын кәсіби мәртебе, оны белгілі бір тұлға өзіне тән құндылықтары, эмоциялары, қажеттіліктері, білімі, құзыреттері және т.б. алған кезде ғана өмірге келеді.

Сонымен, кәсіби құқықтық мәдениеттің мәнін түсінудің айқындығы оның қалыптасу жолдарын анықтауға, әлеуметтік-мәдени және кәсіби-мақсатты өзгерістерге сәйкес нақты жағдайды көруге, құқықтық мәдениет жүйесіне дер кезінде түзетулер енгізуге және білім беру, заңгерлерді кәсіптік қайта даярлау және біліктілігін арттыру үдерісіне мүмкіндік береді.

Пайдаланылған әдебиеттер тізімі:

1. Сапарғалиев Ғ.С., Ибраева А.С. Мемлекет және құқық теориясы. –Астана: Фолиант, 2014.-288 б.

2. Вопленко Н.Н. Правосознание и правовая культура: учеб. пособие. / Н.Н. Вопленко. - Волгоград: Изд-во ВолГУ, 2000. - С. 47.

3. Булгакова Д.А. Теория государства и права : учеб. пособие / Д. А. Булгакова. - Алматы: NURPRESS, 2016. - 130 с.

4. Певцова Е.А., Соколов Н.Я. Законность и правовая культура (теоретико-правовые и сравнительно правовые аспекты): учеб. пособие. – М.: Проспект, 2018. – 160 с.

ОӘЖ 340

ҚҰҚЫҚ ҚОЛДАНУ ҰҒЫМЫ ҚҰҚЫҚТЫ ІСКЕ АСЫРУДЫҢ ЕРЕКШЕ НЫСАНЫ РЕТІНДЕ

Жакыпов Б.Т.

магистрант, М.Әуезов атындағы

Оңтүстік Қазақстан университеті, Шымкент қ., Қазақстан

Резюме: В статье рассматриваются проблемы повышения профессиональной культуры современных юристов, являющейся важным элементом правовой культуры

общества. Профессиональная правовая культура юристов предполагает значительную заинтересованность образовательных учреждений высшей школы в формировании и развитии духовно-нравственных качеств, объединенных профессиональными интересами правоприменителей, которые направлены на соблюдение и защиту конституционных прав и свобод граждан.

Summary: The article deals with the problems of improving the professional culture of modern lawyers, which is an important element of the legal culture of society. The professional legal culture of lawyers presupposes a significant interest of higher education institutions in the formation and development of spiritual and moral qualities united by the professional interests of law enforcement officers, which are aimed at observing and protecting the constitutional rights and freedoms of citizens.

Құқық қорғау қызметі құқықты жүзеге асыру нысандарының бірі болып табылады, сондықтан жалпы құқықтық категорияны зерттеу – құқықты іске асыру ерекше маңызға ие. Іске асырудың өзі белгілі бір ниеттерді жүзеге асыруды қамтиды. Қазіргі заң ғылымында іргелі құқықтық категория ретінде құқықты жүзеге асырудың негізгі анықтамалары қалыптасты.

Заңды жүзеге асыру – бұл, бір жағынан, мемлекеттік органдар мен лауазымды адамдар тарапынан заңға бағыну, екінші жағынан, азаматтардың іс-әрекетінде, олардың ұйымдары мен бірлестіктерінің қызметінде заңды орындау.

Осыған байланысты заң әдебиетінде құқықтың жүзеге асырылуын қоғамдық қатынастар субъектілерінің (мемлекеттік органдар, лауазымды тұлғалар, қоғамдық ұйымдар және азаматтар) заңды мінез-құлқы арқылы құқықтық нормалардың нұсқауларын іске асыру, практикаға енгізу деп түсіну ұсынылады деген көзқарас бар [1].

Сәйкестік – субъектілерден ережелермен тыйым салынған әрекеттерді қатаң түрде орындау талап етіледі. Бұл құқықтық қатынастарды реттеу мен жүзеге асырудағы субъектілердің пассивті мінез-құлқы немесе құқықтық әрекетсіздігі. Бұл тыйым салынған нормаларды қатаң сақтаудың бір түрі деп аталады.

Орындау – субъектілердің нормативтік құқықтық актілерінде көрсетілген тапсырмалардың толық орындалуын қамтамасыз ету. Мұнда субъектілерден белсенді әрекет ету талап етіледі. Мұндай әрекеттерді орындаудың міндетті нысандары деп атайды.

Пайдалану – субъектілердің өз мүдделері мен мақсаттарын нормативтік актілер арқылы ерікті түрде қамтамасыз етуі. Адамдар заңмен тыйым салынбағанның бәрін өз еркімен жасайды.

Осы үш нысанда позициялар қатысушы тараптардың әрекетімен немесе әрекетсіздігімен реттеледі. Бұл процесс заңдылықты тікелей жүзеге асыру деп аталады. Ережелердің көпшілігі осы нысан арқылы жүзеге асырылады. Алайда, өмірдегі әлеуметтік қатынастарды реттеуге және басқаруға жоғарыда аталған үш түрі жеткіліксіз. Бұл қоғамдағы қарым-қатынас субъектілерінің өзара әрекеттесуінде қайшылықтар мен келіспеушіліктердің болуымен түсіндіріледі. Оларды құқықтық реттеу үшін мемлекеттің уәкілетті органдарының қатысуы объективті түрде қажет, ал қоғамдық мүдделерді, саясатты, билікті жүзеге

асыру мемлекеттің міндеті болып табылады. Осылайша, бұл міндеттерді мемлекеттік органдар нормативтік құқықтық актілерге сәйкес жүзеге асырады.

Заңды қолданудың жоғарыда аталған үш түрінен айырмашылығы:

1) заңды қолдану мемлекеттік органдардың әкімшілік, ұйымдастырушылық өкілеттіктеріне негізделеді;

2) өзара қарым-қатынас субъектілерінің бірі – мемлекеттік органның болуы;

3) мемлекеттік органның қатысуы заңдылықты жақсартуға ықпал етеді;

4) қатынастардың құқықтық сапалы тоқтатылуына ықпал ететін ережелерді қолдану, орындау, сақтау процесімен қатар кейбір аспектілерде қолдану;

5) құқық нормаларын қолдану міндетті түрде нормативтік актінің жасалуымен, оның заңды күшімен аяқталады [2].

Құқықтық нормаларды қолдану тек мемлекеттік органдар мен лауазымды тұлғалардың жұмысы болып табылады. Олар өз құзыреті шегінде ғана басқаруға құқылы. Қоғамдық ұйымдар заңдылықты тек мемлекеттің рұқсатымен ғана қолдана алады. Мысалы, кәсіподақтар өз қызметінде еңбек заңнамасының баптарын пайдаланады.

Демократиялық мемлекетте ережелерді қолдануда қатаң тәртіп бар: кім қандай заңды, не үшін қолданады, өйткені уақытты, орынды көрсету керек. Бұл мәселелердің барлығы мемлекет бақылауында. Мемлекеттік органдар жеке және заңды тұлғалардың қатынастарына араласпайды, оларға толық еркіндік беріледі.

Мемлекеттік органдардың бұл қатынастарға түсуі мүмкін жағдайларға мыналар жатады: егер қарым-қатынас барысында тараптар арасында түсініспеушілік болса; екі жақтың құқықтары мен міндеттерінің орындалуының дұрыстығын тексеру қажет болған жағдайда.

Құқықтық нормаларды қолдану кезеңдері:

1) Істің қазіргі мазмұнымен және мән-жайларымен танысыңыз, қарым-қатынастың басталуын, оның субъектілерін анықтаңыз.

2) Қатынастардың құқықтық негіздерін анықтау, талдау, іске құқықтық баға беру.

3) Іс бойынша қаулы шығару, орындалуын анықтау, заңды күшіне ену және шешімді мүдделі тұлғаларға жеткізу.

4) Шешімнің орындалуы.

Құқық қорғау қызметі осылай басталып, аяқталады. Бұл процесс толығымен ресми мемлекеттік органның бақылауында.

Мемлекеттік орган заңдылықты қолдану саласында үш функцияны орындайды:

- нормативтік құқықтық актілерді қолдану арқылы қоғамдағы қатынастарды реттеу және басқару;

- стандарттардың сақталуын қамтамасыз ету;

- нормативтік құқықтық актілердің уақытылы орындалуын қорғау.

Құқықтық нормаларды қолданудың негізгі, ең күрделі түрі – мемлекеттің нормативтік құқықтық актілерді жүзеге асыруы мен орындалуын қамтамасыз ету. Оның негізгі ерекшеліктері:

Біріншісі – нормаларды тек мемлекеттік аппараттың жүзеге асыруы.

Екіншісі – аппараттың нормативтік құқықтық актілерді қолдану жөніндегі нұсқауларының мемлекеттік күші.

Үшіншіден, олардың нұсқауларын қағаз жүзінде орындайтын субъектілерді нақты көрсетеді.

Төртіншіден, нормаларды қолдану тиісті заңға негізделеді.

Мемлекеттік аппарат құқық қорғау қызметін төрт себеп бойынша бастады:

- егер қатысушы тараптардың құқықтары мен міндеттерін жүзеге асыруда кедергілер болса. Мысалы, заңсыз жұмыстан шығару;

- егер қатынастар субъектілерінің бірі өз міндеттерін ерікті түрде орындамаса. Мысалы, мәміле бойынша міндеттемелерді орындамау;

- егер субъектілер арасындағы қатынастар ресми мемлекеттік органның араласуынсыз басталмаса. Мысалы, қабылдау, жұмысқа орналасу, зейнетке шығу;

- егер субъектілер арасындағы қарым-қатынас дұрыс тоқтатылмаса. Жауапкершіліктің себептері мен түрлерін анықтау үшін ресми мемлекеттік аппарат тартылуы керек.

Құқық қорғау қызметінің негізгі субъектілері: мемлекет, мемлекеттік органдар, лауазымды адамдар, қоғамдық топтар және рұқсат етілген жағдайда ұйымдар. Олардың құқықтары мен міндеттерінің көлемі Жарғыда және нормативтік құқықтық актілерде толық көрсетілуі керек.

Заңды қолдану және қолдану кезінде акт жасалуы керек. Онда пәндердің атаулары, қандай норма, қашан және не үшін қолдану керектігі көрсетілуі керек [3].

Құқық қолдану актінің негізгі белгілері:

- мемлекеттік актінің болуы;

- барлық қоғамдардың азаматтары мен бірлестіктері оны орындауға міндетті;

- акт нақты іс, бір қатынас бойынша жасалады, оның мәні нақты көрсетіледі;

- Құқық қолдану актінде заң нормалары қатаң сақталуы керек, еркіндікке жол берілмейді;

- Өтініш актісі мемлекет бекіткен нысан бойынша жазылады. Бұл пішінді толтырудың қатаң ережелері бар. Өтініш актісі үш бөлімнен тұрады: кіріспе бөлім, негізгі бөлім, қорытынды бөлім [4].

Осылайша, құқық қолдану процесінде заңды дәлелдемелер мен заңды мазмұны анықталуы керек. Бұл негізгі дәлелдерді немесе дәлелдерді анықтауға мүмкіндіктер жасайды. Бұл дәлелдемелер тиісті заң бойынша шешім қабылдау үшін жеткілікті болуы керек. Істің негізін анықтау керек: қажетті құқықтық норманы табу; оның мәтінінің дұрыстығын тексеру; норманың шынайылығын

анықтау; оның кеңістіктік, периодтық беріктігін және объектілерге қатынасын анықтау; норманың мазмұнын анықтау. Бұл әрекеттердің барлығы заңдылықты нығайтуға қызмет етеді.

Құқық қорғау өте маңызды. Мұндай әрекет істің тағдырын шешеді. Өйткені акт заңға негізделеді және мемлекет атынан жасалады. Бұл акт белгілі бір заңға сәйкес тексеру жүргізуге, тараптардың құқықтары мен міндеттерінің бар-жоғын анықтауға және тиісті шараларды белгілеуге уәкілетті органның әктісі болып табылады.

Қолдану әктілері мазмұнына қарай нормативтік, атқарушылық және қорғаушылық болып үшке бөлінеді. Қатысушы ұйымдар нормативтік құқықтық әктілерде көрсетілген өз міндеттері мен құқықтарын тиісінше және уақтылы орындауға міндетті. Осылайша, олар құқықтық нормалардың реттеуші рөлін жетілдіреді. Субъектілер арасындағы қарым-қатынаста нормалардың мазмұны бұзылса, оны сот немесе басқа да тиісті мемлекеттік орган қарастырып, шешуге және түзетуге тиіс.

Мемлекеттің барлық құқықтық нормаларының жақсы және дұрыс жүзеге асырылуының дәлелі – азаматтар мен қоғамның мүдделері мен мақсаттарының жүзеге асуы, заңдылықтың нығаюы.

Құқықты қолдану – бұл мемлекеттің, оның органдарының құқықтық нормаларды жүзеге асыруы, олардың орындалуын басқару және реттеу.

Құқықтық нормаларды қолдану үшін оның мазмұны азаматтарға, бірлестіктерге және билік органдарына жақсы таныс болуы керек. Қоғамның құқықтық санасы төмен болса, ережелер дұрыс қолданбай, заңсыздыққа жол беріп отыр. Құқықтық нормалардың маңызды белгілерінің бірі олардың жалпылама ойдан шығарылған (абстрактілі) сипаты болып табылады. Осы ережелерді қолдану кезінде түсіндірулер, талқылаулар және нақтылаулар қажет.

Пайдаланылған әдебиеттер тізімі:

1. Теория государства и права в вопросах и ответах: учебное пособие. Издание второе, исправленное и доработанное / А. Ф. Колотов, О. С. Вырлеева-Балаева, В. Н. Симонов, И. В. Скуратов, Ю. В. Ярыгина. – Оренбург: ООО ИПК «Университет», 2013. – 233 с.

2. Мельников С.А. К вопросу о формах реализации права // Вестник Саратовской государственной юридической академии. 2015. № 6 (107). С. 68.

3. Булгакова Д.А. Теория государства и права : учеб. пособие / Д. А. Булгакова. - Алматы : NURPRESS, 2016. - 130 с.

4. Казаков В.Н. Теория государства и права: Учебник / науч. ред. Шагиева Р.В. - М. : Изд-во РАН, 2015. - 362 с.

ҚАЗАҚСТАНДАҒЫ FASHION ИНДУСТРИЯСЫНЫҢ ТУРИЗМДЕГІ РӨЛІ МЕН ҚАЗІРГІ ЖАҒДАЙЫ: ӘЛЕУМЕТТАНУЛЫҚ ТАЛДАУ

Жақыпбек А.А., Рамазанова Л.А.
«Мирас» университеті, Шымкент қ., Қазақстан

Резюме: Статья посвящена специфике fashion индустрии в сфере туризма в Казахстане и основана на раскрытии роли fashion индустрии в развитии туризма. Автор проводит SWOT-анализ с целью раскрытия значения fashion индустрии в развитии туризма, анализируя место и перспективы развития fashion индустрии в сфере туризма в Казахстане

Summary: The article is devoted to the specifics of the fashion industry in the field of tourism in Kazakhstan and is based on the disclosure of the role of the fashion industry in the development of tourism. The author conducts a SWOT analysis in order to reveal the importance of the fashion industry in the development of tourism, analyzing the place and prospects for the development of the fashion industry in the tourism sector in Kazakhstan

Бүгінгі күні Fashion индустриясының туризмдегі көрінісі әлемнің түкпір-түкпірінен туристерді тартатын туризмнің жаңа даму бағыттарының бірі болуда. Қазір бұл үрдіс туристік нарықтардағы ең көп кездесетін бағыттардың біріне айналып отыр. Әлемде сән индустриясының туризм саласында алар орны биік екені олардың Fashion индустриясы арқылы туризмінен тапқан табыстарынан анық көрінеді. Fashion индустриясында бүгінде ең үлкен сән апталары әлемнің төрт сән астанасында, яғни Нью-Йоркте, Лондонда, Миланда және Парижде өтеді. Жақында Лос-Анджелес, Мадрид, Торонто, Ыстамбұл, Дубай, Берлин, Копенгаген және Даллас – әлемдегі Fashion индустриясын маңызды сән көрсетілімдері өтетін тағы бір орындар болды [1].

Аталған қалалар тек өздерінің әсем де әдемі, тарихи маңызы бар ғимараттарымен, таңқалдырар табиғатымен ғана туристерді қызықтырмай, олар сондай-ақ, Fashion индустрияны дамыта отырып та өздеріне туристерді тартуда. Бұл Fashion индустриясымен ұштасқан туризм сапарындағы туристер тек әдемі табиғат, сұлу теңіз бен ақ құмды жағалаулардан ғана ләззат алмайды, сонымен қатар, арнайы сән фестивальдері, шопинг-турлар мен түрлі сәнге байланысты шоулар көру арқылы туристер саяхаттарын қызықтыра түседі [2].

Бұл құбылыстың бәрі адамның қолымен жасалғандықтан оны екінші мемлекет те үйрене алады. Сол себепті, қазіргі кезде туризм саласында Fashion индустриясына теориялық және тәжірибелік талдау жасау, ол саладағы шетелдік зерттеу нәтижелеріне назар аударып, олардың тәжірибелерін игеру, сонымен қатар, Қазақстанның аумағында Fashion индустриясын дамытудың перспективаларын қарастырып, оны дамытудың жолдарын іздеу маңызды.

Қазақстанда қазіргі кезде арнайы сән туризмін дамытуға арналған бағдарламалардың жоқтығы, сонымен қатар, сыртқы сән туризмнің ішкі туризмге қарағанда басымдылыққа ие екендігі де зерттеуге мақалаға өзектілік береді. Себебі, ішкі сән туризмін дамыту жаңа туристерді елге тартады, ал сыртқы сән туризмі керісінше ел тұрғындарын шет мемлекеттерге баруға

бастау болады. Сән туризмін елде дамыту арқылы экономикалық тұрақтылыққа ие болу бүгінгі таңда өзекті мәселелердің бірі [3].

Мақаланың өзектілігі әлемдік тәжірибеге сүйене отырып Қазақстандағы Fashion индустриясына баға беру, оның ерекшеліктері мен даму перспективасын салыстырмалы түрде қарастыра отырып, оны туризмнің элементі ретінде қарастыру, сондай-ақ, арнайы эмпирикалық зерттеулердің нәтижесінде Қазақстанда сән туризмін дамытудың алғышарттарын анықтап, оны дамыту бойынша ұсыныстар жасау болап табылады.

Туризм саласында Fashion индустриясының ерекшеліктерін айтпас бұрын, алдымен Қазақстандағы туризмнің құқықтық негізіне тоқталып кетер болсақ, Қазақстандағы туризмі арнайы заңдармен және құқықтық құжаттармен бекітіліп, қадағаланады. Сонымен қатар мемлекет тарапынан арнайы туризм саласын дамытуға арналған түрлі бағдарламалармен отадық туризмді дамытушы компанияларға қолдау көрсетіледі. Бұл құжаттардың ішінде басты құжаттар болып «Қазақстан Республикасындағы туристік қызмет туралы», «Қазақстан Республикасында туризмді дамыту тұжырымдамасы», «Қазақстан Республикасында туризмді дамытудың 2007-2011 жылдарға арналған мемлекеттік бағдарламасы», «Қазақстанның үдемелі индустриялық-инновациялық дамуының 2010-2014 жылдарға арналған мемлекеттік бағдарламасы» және қазіргі таңда өте маңызды «Қазақстан Республикасының туристік саласын дамытудың 2019-2025 жылдарға арналған мемлекеттік бағдарламасы» табылады [4].

Қазақстан Республикасының туристік саласын дамытудың 2019-2025 жылдарға арналған мемлекеттік бағдарламасында көрсетілген Қазақстанның туризм саласының жай-күйіне жүргізілген талдау қорытындысы бойынша саланы дамыту бойынша SWOT-анализ жаслынады. Нәтиже 1-кестеде берілген.

Қазақстанның туризм саласындағы бірінші мәселе – ол туристік нарықтың ойыншылары (туроператорлар, турагенттер, туристік объектілер, қызмет көрсетушілер, қауымдастықтар, орталық және жергілікті атқарушы органдар және т.б.) арасында жолға қойылған байланыстардың, үйлестірудің және тиімді өзара іс-қимылдың болмауы. Екінші мәселе – әлсіз брендинг, маркетинг және қазақстандық туристік дестинацияларды ілгерілету, тіпті ішкі нарықта Қазақстандағы туризм орындары туралы ақпараттық қамтамасыз етудің жеткіліксіздігі. Бұл аталмыш мәселелердің бәрі туризм саласындағы отандық fashion-туризм бағытын дамытуды тежеуші факторлар болып табылады [5].

Қазақстан үшін туризм саласында сән индустриясын дамыту арқылы сән туризмін кеңінен етек жайғызу үшін алдымен туризм саласы мамандары, сән индустриясы мамандары, сонымен қатар мемлекет және БАҚ бірлесіп үлкен жоба жасау керек.

Кесте – 1. Қазақстанның туризм саласының жай-күйіне SWOT-анализ [автормен құрастырылған].

<p style="text-align: center;">Күшті жақтары</p> <p>1) табиғи ресурстардың болуы; 2) халықаралық маңызы бар объектілерді қоса алғанда, материалдық және материалдық емес мәдени мұра ескерткіштерінің болуы; 3) тұрақты саяси және мемлекетшілік жағдай; 4) Қазақстанның тиімді геостратегиялық орналасуы; 5) Орталық Азия өңіріндегі дамудың жоғары деңгейі болып табылады.</p>	<p style="text-align: center;">Әлсіз жақтары</p> <p>1) туризм орындарында инженерлік-көлік инфрақұрылымының жеткіліксіз дамуы; 2) туристік объектілерге қол жеткізу қиындығы; 3) туристер демалатын орындардағы сервистің төмен деңгейі; 4) туризм саласында білікті кадрлардың жетіспеушілігі; 5) туризм саласына сыртқы инвестициялар санының жеткіліксіздігі; 6) жетілмеген визалық және көші-қон режимі; 7) әуе кеңістігін реттеудегі шектеу; 8) ішкі және халықаралық нарықтардағы Қазақстанның туристік әлеуеті туралы ақпараттың төмен деңгейі; 9) тұру және әуе тасымалдарының жоғары бағалары.</p>
<p style="text-align: center;">Мүмкіндіктер</p> <p>1) шығу туризмінің жоғары әлеуеті бар елдермен жақын орналасуы (Ресей, Қытай); 2) бірегей жергілікті туристік өнімдерді әзірлеу; 3) өңірлерді дамытуға, оның ішінде туристік және көліктік-логистикалық инфрақұрылымды жайластыру есебінен белсенді мемлекеттік қатысу; 4) коммуникация және өнімдерді тарату саласында қазіргі заманғы технологияларды пайдалану.</p>	<p style="text-align: center;">Қауіптер</p> <p>1) жақын орналасқан елдердің ұқсас туристік өнімдері; 2) іскерлік сапарлар көлеміне қатты тәуелділік; 3) көлік қатынасының баяу дамуы (әуе, жерүсті); 4) жаңа әлемдік және өңірлік дағдарыстар.</p>

Қазақстанда Мәдени мұра ескерткіштері мен Қазақстанның сакралды картасы шеңберінде түрлі іс-шаралар жұмыс жасауда. Осы іс-шараларды тек тарихи құжат немесе есептік мәдени шаралар ретінде, сондай-ақ, бір-екі күндік демалыс турлары түрінде қалдырмай, бұл іс-шараларға сәндік тренд те беру маңызды. Оған әсіресе сән әлемінің бояулары жақсы көмекке келеді. Солардың бір мысалдық жобасы ретінде, Аида Кауменованың ұлттық нақыштағы сәндік көктем-жаз коллекциясын Қайыңдының жазық территориясында ұсыну ұйымдастырылса. Оған әрине туристік компаниялар мен операторлар арнайы тур жасаса, сондай-ақ, мемлекет тарапынан Туризм және спорт министрлігі қолдау көрсетіп, БАҚ арқылы түрлі PR-жарнаманы таратса, әлеуметтік желілердегі блогерлер арқылы да жарнамалардың санын көбейтіп, келушілердің қызығушылығын кемінде екі есе арттыруға болар еді. Мұндай сән индустриясымен ұштасқан турлар әлемі бояуларға толы болғандықтан,

интернет, БАҚ арқылы ақпараттың толуына алып келу ықтималдылығы жоғарылатады [6].

Бұл жерде тек сән индустриясы ғана дамып қоймай, сонымен қатар туризм саласында да біршама өзгерістер болар еді. Мұндай сәндік қойылымдарды ұйымдастыру барысында эвент-туризм саласы да қатар дами түседі. БАҚ пен Интернет порталдарында Қазақстандағы сән-туризмі тақырыбында түрлі пайдалы ақпараттар да болар еді. Сонымен қатар, тарихи мұра болған ескерткіштердің де танылуы жоғары болады.

Қорытындылай келе, Қазақстандағы ұйымдастырылатын турлар елдің әдемі табиғатын көрсетуді ұйымдастырумен шектеледі. Бұл қазіргі кезде бояуы аз турлар деп айтуға болады. Әрине турлардың маңыздысы ол табиғат, табиғаттан әсем нәрсе жоқ алайда табиғатты бояуға толтыратын, туристердің естелігін ұзаққа созатын және барған жері туралы ақпарат телефон радиосы әдісі арқылы тез таралса, онда туризм бағытына тегін жарнама болады.

Пайдаланылған әдебиеттер тізімі:

1. Вайнштейн О. Денди: мода, литература, стиль жизни. М., Новое литературное обозрение, гл. XIV, 2005
2. Коржанова, А. А. XXI ғасырдағы Туризм және мәдениет // Жас ғалым. -2010.№ 12 (23). -Т. - Б.82-83. - URL: <https://moluch.ru/archive/23/2337>
3. Қазақстанда арнайы шетелге шоп-турлар: «<https://ht.kz>»
4. Fashion Tour: <https://tui.kz/fashion-tour-v-gruziyu.php>
5. Статистический сборник Агенства Статистики РК «Туризм Казахстана: 2007-2011 гг.». - Астана, 2012 г.
6. Закон Республики Казахстан от 15 июля 2011 г. № 461- IV «О внесении изменений и дополнений в некоторые законодательные акты Республики Казахстан по совершенствованию разрешительной системы» // Ведомости Парламента РК, 2011 г., № 12.

ОӘЖ 340.1

ҚҰҚЫҚТЫҚ САНА МӘСЕЛЕЛЕРІ

Жаналиева А.Ж.

«Мирас» университеті, Шымкент қ., Қазақстан
Жайлауова А.Ш., Ахмет С.Ү.

Орталық Азия Инновациялық университеті, Шымкент қ., Қазақстан

Резюме: В статье рассматриваются вопросы понимания правосознания. Он состоит из трех частей: проявления правовой реальности, ее познания и человеческого отношения к ней. Рефлексия происходит через правовые понятия, категории, отношения определяются ценностями и эмоциональными элементами психологии.

Summary: The article discusses the issues of understanding legal consciousness. It consists of three parts: the reflection of legal reality, its cognition and the attitude of a person to it. Reflection occurs through legal concepts, categories, the relationship is determined by the assessments and emotional elements of psychology.

Құқықтық сана мәселесі құқық теориясында да, қоғамдық практиканың қажеттіліктері тұрғысынан да заң ғылымының өзекті мәселелерінің бірі болып

қала береді. Құқықтық сана қоғамның құқықтық өмірінің жай-күйін, жаңа синтездерін мен талаптарын көрсететін және оның барлық салаларына, әсіресе құқық шығару, қоғамдық қатынастарды құқықтық реттеу және тұлғаның құқықтық дамуына маңызды әсер ететін қызмет атқарады.

Қазақстанның қазіргі даму кезеңінде құқықтық сананы зерттеу мәселелері сөзсіз өзекті болып табылады. Қазіргі ғылымда құқықтық сана мен құқықтық тәрбиенің жалпы теориясының негіздері жасалып үлгерді.

Құқықтық сана – қоғамдық сананың бір түрі. Құқықтық сананы «азаматтардың қолданыстағы заңға да, заң тәжірибесіне де, құқықтарына, бостандықтарына, міндеттеріне қатынасын білдіретін құқықтық сезімдер, эмоциялар, идеялар, көзқарастар, бағалаулар, көзқарастар, идеялар және басқа да көріністер жүйесі деп анықтауға болады. азаматтардың және қалаған құқыққа, басқа да қалаулы құқықтық құбылыстарға. Оны зерделеу кезінде айырмашылықтарына қарамастан бірін-бірі толықтыратын гносеологиялық және социологиялық аспектілер бөлектеледі [1, 214].

Құқықтық сана – қоғамымызда болып жатқан күрделі және динамикалық процестерді сипаттайтын құқықтық мәнді мінез-құлықтың ішкі, жеке реттеушісі. Олар көптеген теориялық постулаттарға қайта баға беруді, заңгерлердің ғылыми мұрасын бүгінгі күннің проблемаларын шешуде, соның ішінде құқықтық тәрбие мен құқықтық сананың нысандары, әдістері мен жүйелері мәселелерін шешуде кеңінен пайдалану қажеттілігін талап етеді.

Атап айтқанда, бұл құқықтық сана ұғымына қатысты. Заң әдебиетінде ол мынаны түсінеді:

- білім (құқықтық сана – бұл құқық туралы, құқықтың қалыптасу және даму тарихы, оның қазіргі жағдайы туралы білімдер жүйесі, құқықтың дұрыс тәртібі туралы түсініктер, түсініктер жүйесі. қоғамдық өмірді реттеу);

- рефлексия ретінде (құқықтық сана – бұл құқықтық құбылыстар мен дұрыс құқықтық тәртіп туралы идеялардың көрінісі, құқықтық шындықтың құқықтық білім түріндегі көрінісі, мемлекеттік-құқықтық шындықтың психологиялық көрінісі);

- қатынас ретінде (құқықтық сана – бұл адамның және қоғамдық бірлестіктердің қолданыстағы заңға қатынасы, адамдардың адамдардың мінез-құлқына қатынасы; адамдардың өз құқықтары мен міндеттеріне қатынасы);

- қабылдау ретінде (құқықтық сана – құқықтық шындық туралы ақпаратты интеллектуалды, сонымен қатар эмоционалды құнды қабылдау);

- мемлекеттік аппарат қызметкерлері арасында (әсіресе практикалық заңгерлер арасында) дүниетанымдық идеология мен арнайы құқықтық білімдер негізінде қалыптасатын және заң тәжірибесін жинақтайтын құқық идеясы ретінде [2, 108].

«Сана» терминіне анықтама беру қиын, өйткені ол кең мағынада қолданылады және түсініледі. Сана ойды, қабылдауды, қиялды және өзіндік сананы және т.б. қамтуы мүмкін. Философияда сана сыртқы дүниедегі оқиғалардың субъективті тәжірибесінде және индивидтің өзінің өмірінде

көрініс табатын жеке адамның психикалық өмірінің күйі ретінде түсініледі [3, 94].

Сондықтан жас адамның құқықтық санасын анықтайтын факторлар қандай, сонымен қатар оны өзгертетін соңғы ағымдардың әсері қандай, құқықтық жұмыстың тиімді нормалары, құралдары мен әдістері қандай деген сұрақтарды қарастырған жөн. жас азаматтармен. Жастардың құқықтық санасы әлеуметтік-құқықтық шындықтың әртүрлі элементтерін көрсететін күрделі идеялық-психологиялық кешен. Бұл жас ұрпақтың құқықтық көзқарастары мен идеялары, құқықтық білімдері, құқықтық қажеттіліктері, мүдделері мен көзқарастары, сондай-ақ мемлекеттік-құқықтық мұраттары. Жастардың құқықтық мәдениетінің бір бөлігі ретінде құқықтық сананы арттыру мәселесін шешу үшін құқықтық білім берудің тиімділігі мен сапасы мәселесіне үлкен көңіл бөлу қажет.

Құқықтық білім беруде мемлекеттің, оның органдары мен олардың қызметкерлерінің мақсатты жүйелі қызметін түсіну әдетке айналған. қоғамдық ұйымдар мен еңбек ұжымдары жастардың құқықтық санасын қалыптастыру және көтеру. Құқықтық тәрбие туралы ұсынылған тезисті толығырақ ашу қажет, ол (құқықтық тәрбие) құқықтық тәрбие, құқықтық тәжірибе, өзін-өзі тәрбиелеу арқылы жүзеге асады.

Өзін-өзі тәрбиелеу әрбір жастың бойында заңға деген терең құрмет сезімін, өз бетінше оқу, құқықтық шындықты өз бетінше талдау және жеке іс-тәжірибеде заңдық нұсқауларды бұлжытпай орындау қажеттілігін қалыптастырудан тұрады. Арнайы дайындықпен қатар, жас кәсіпқой заңгерлердің өзін-өзі тәрбиелеуі – сана мен тұлғаның деформациясының алдын алу және кәсіби біліктілікті тиісті деңгейде ұстаудың жолы.

Жастарды құқықтық тәрбиелеу мен оқытуда сот тәжірибесі мен жалпы сот жүйесінің қызметі маңызды рөл атқарады, ол нағыз әділеттілік болуы керек. Тіпті Монтескье адамзат үшін әділдіктен маңызды ештеңе жоқ деп жазды. Демек, сотты құрметтеуге және барлық жанжалдарды сотта шешу қажеттілігін түсінуге тәрбиелеу құқық қолдану тәжірибесіне тұрақты оң көзқарастың мазмұнындағы құрамдас бөлігі болып табылады. Ұзақ уақыт бойы жастардың құқықтық санасы тек абстрактілі-теориялық әдістердің көмегімен зерттелді. Ғылымның біржақты бағыттылығының нәтижесінде бұл құбылыстың көптеген маңызды жақтары дамымай қалды. Мысалы, жастар арасында құқықтық насихат пен оның тиімділігінің мәселелерін алайық. Сонау кеңестік кезеңде жастардың құқықтық мәдениетін қалыптастырудың негізгі құралы ретінде баспасөз бен жалпы БАҚ-ты пайдаланудың тұтас тұжырымдамасын және қызметтің осы түріне арналған мақсатты бағдарламаларды әзірлеу қажеттігі туралы мәселе көтерілген болатын.

Құқықтық шындықтың тікелей әсерінен туындайтын құқықтық психология құқықтық сананың бастапқы эмпирикалық дәрежесі болып табылады. Құқықтық идеологияның түбегейлі айырмашылығы оның құқықтық сананың жоғары концептуалды деңгейін білдіруінде. Құқықтық идеология мен құқықтық психология органикалық байланыста және өзара байланыста болады,

бірақ сонымен бірге олар бір-бірінен айтарлықтай ерекшеленеді. Құқықтық сана құрылымындағы жетекші элемент – құқықтық идеялардың жиынтығы. Құқықтық сананы талдаудың социологиялық аспектісінде үш құрамдас бөлік бөлінеді: когнитивтік, бағалаушылық және практикалық құқықтық сана. Қазіргі әдебиеттерде құқықтық сананың функциялары туралы мәселені қарастырғанда, олар құқықтық модельдеудің гносеологиялық, реттеуші функциялары мен функцияларын атайды [4, 378].

Құқықтық сананы талдауда біз оның құрылымында құқықтық сананың да деңгейлері болатындығынан шығамыз: тұрмыстық, кәсіптік, ғылыми. Құқықтық сананың ерекше белгілері: жеке, топтық және бұқаралық. Құқықтық сана құқықтық мәдениетпен органикалық түрде байланысты. Соңғысы құқықтық санаға негізделген, бірақ дербес категория болып табылады.

Құқықтық мәдениет құқықтық мемлекетпен тығыз байланыста, заңдылықты нығайту үдерісіне енеді. Құқықтық мәдениет адамдардың қоғамдық-құқықтық қызметі процесінде туындайды, қоғамдық сананың идеологиялық элементтерін және құқықтық жүйенің идеологиялық мәнін көрсетеді.

Құқықтық мәдениетті зерттеу мемлекет пен құқықтың даму заңдылықтары туралы ғылыми білімге негізделуі керек. Жастардың құқықтық мәдениетінің жағдайын талдай отырып, қоғамның әлеуметтік-экономикалық даму деңгейімен тығыз байланыста құқықтық мәдениеттің даму деңгейі мен даму үдерісін бөліп көрсету қажет. Құқықтық мәдениет жалпыадамзаттық құндылықтар санаттарының бірі болып табылады және мемлекеттіліктің қалыптасуының маңызды критерийі ретінде әрекет етеді. Құқықтық мәдениет – қоғамның рухани мәдениетінің негізгі бөлігі. Ол құқықтық институттармен және оларды қолдану тәжірибесімен, қоғамдағы азаматтардың мінез-құлқының белгілі нұсқаларын қалыптастырумен байланысты қоғамдық сананың осындай элементтерін қамтиды. Құқықтық мәдениет әрбір жеке тұлғаның мінез-құлық принциптерін, құқықтық құндылықтар жүйесін, қоғам мұраттарын анықтайды.

Құқықтық сана құқыққа баға беруді оның әділдігі немесе әділетсіздігі, жұмсақтығы немесе қаталдығы, гуманизмі мен қатыгездігі, кемелдігі немесе жетілмегендігі, тиімділігі немесе тиімсіздігі, артықшылығы немесе кемшілігі тұрғысынан білдіреді. Олар жалпы әлеуметтік реттеуді оңтайландыру үшін де, құқықтық әсер етудің оң тенденцияларын анықтау үшін де, құқықтық құралдарды қолданудың тиімділігін қамтамасыз ету үшін де өзіндік негіз болып табылады. Бағалау оң және теріс болуы мүмкін, яғни сыни. Құқыққа идеалданған қатынас құқықтық қатынастарды реттеудегі құқықтың рөлін абсолюттандырудан (құқықтық идеализм) көрінеді. Индифферентті қатынас (құқықтық конформизм) – құқыққа, заңдарға, нормативтік тәртіпке теріс-жағымсыз қатынаста (құқықтық нигилизм) [5, 79].

Позитивті көзқарастар адамның, әлеуметтік топтың, жалпы қоғамның құқықтық мәдениетінің дамуының нәтижесі болып табылады. Мұндай қатынастың әлеуметтік құндылығы адам санасының (демек, мінез-құлқының) құқық рухына, оның шынайы мақсатына, құқық құндылықтарын тәрбиелеуге

бағытталуында. Олар адамды заңды әрекеттер жасауға итермелейді, оның құқықтық қызметін ынталандырады және «құқықтық ынталандыруды күшейту арқылы құқықтың өзінің құндылығы мен рөлін арттыруға болады».

Құқықтық шындыққа қатынас құқықтық ар-ождан, заңды ерік, заңды міндет, ұят сияқты құбылыстармен байланысты.

Құқықтық ар-ұждан – интуитивті түсіну, әділ өмір сүруге ұмтылу, моральдық заң (жеке тұлғаның құқықтық психологиясының маңызды элементтерінің бірі); құқықтық ерік құқықтық сананың қоғамға қажетті заңдарды әзірлеуге, оларды іс жүзінде жүзеге асыруға үнемі назар аударуын білдіреді. Құқықтық еріктің құндылығы жеке және заңды тұлғалардың заң шығару және құқық қолдану қызметін дұрыс бағытқа бағыттай білуінде. Құқықтық міндет оң құқықтық тәртіптің онтологиялық құрылымдарына сәйкес имманентті қатынастың аксиологиялық көрінісін қалыптастырады.

Жоғарыда айтылғандарды қорытындылай келе, қоғам оның алға жылжуы үшін азаматтардың құқықтық мәдениетін дамытуды шұғыл және үнемі қажет ететінін атап өтуге болады.

Пайдаланылған әдебиеттер тізімі:

1. Сапарғалиев Ғ.С., Ибраева А.С. Мемлекет және құқық теориясы. –Астана: Фолиант, 2014.-288 б.
2. Өміржанов Е. Мемлекет және құқық теориясы. Оқулық. - Алматы: Жеті Жарғы, 2015. -176 б.
3. Матузов Н.И., Малько А.В. Мемлекет және құқық теориясы / Оқулықты орыс тілінен қазақшаға аударған: Б. Алтынбасов. – Алматы: ЖШС АйСанПресс баспа үйі, 2013. – 583 б.
4. Байниязов Р. С. Правосознание: психологические аспекты // Правоведение. – 1998. – № 3. – С. 16, 21.
5. Булгакова Д.А. Теория государства и права: учеб. пособие / Д. А. Булгакова. - Алматы: NURPRESS, 2016. - 130 с
ОӘЖ 347.97

ҚАЗАҚСТАН РЕСПУБЛИКАСЫНДАҒЫ ЭЛЕКТРОНДЫҚ СОТ ӨНДІРІСІНІҢ МӘСЕЛЕЛЕРІ

Жаналиева А.Ж., Исатаева Б.Т., Мырзалыпов Б.М.
«Мирас» университеті, Шымкент қ., Қазақстан

Резюме: В данной статье рассматриваются актуальные вопросы электронного правосудия в гражданском процессе, анализируется законодательство в данной сфере, а также излагаются положительные и отрицательные аспекты электронного правосудия.

Summary: This article discusses current issues of electronic justice in civil proceedings, analyzes legislation in this area, and outlines the positive and negative aspects of electronic justice.

Маңыздылығының артуы және ақпараттық технологиялардың енгізілуімен сипатталатын қазіргі қоғам осы кезеңге сәйкес құқықтарды қорғаудың сот жүйесін дамытуды қажет етеді. Дәл осы мақсатта қазіргі уақытта экономикалық дамыған елдер сот жүйесіне заманауи технологияларды енгізуде.

Сот ісін ақпараттандыру процесі қазіргі уақытта әлем кеңістігінің басым бөлігін қамтитын керемет жылдамдықпен дамып келеді. Бұл, ең алдымен, әлемдік қоғамдастықтың сот ісін жүргізуді қамтамасыз ету үдерісіне заманауи технологиялардың енуінің маңыздылығы мен қажеттілігін түсінуімен байланысты [1].

Қазақстан әлемдік қауымдастықтың толыққанды мүшесі ретінде жаһандық үрдістерден тыс қалған жоқ.

Қазақстанда сот өндірісін ақпараттандыру үдерісін тиімді жүзеге асыру үшін сот органдарының қызметін қолдауда заманауи технологияларды қолдануда салыстырмалы түрде аз тәжірибесі бар шет мемлекеттердің сот жүйесіне IT-технологияларды енгізу тәжірибесін зерделеу қажет деп санаймыз. Қазақстан Республикасы. Осыған байланысты біздің жұмысымызда шет мемлекеттерде сот ісін жүргізуді қамтамасыз етуде интернет-технологияларды енгізудің негізгі кезеңдері талданады.

Электрондық сот төрелігі цифрлық сот төрелігі жолындағы маңызды қадам болып табылады, яғни сот төрелігі ақырында цифрлық болуы керек, бірақ тиісті техникалық және технологиялық жабдықсыз бұған қол жеткізу мүмкін емес. Көрсетілген екі процесс – сот жүйесін ақпараттандыру және автоматтандыру және сандарға көшу – қатар жүруі мүмкін, бірақ дәл цифрлық ортаға назар аудара отырып. Цифрлық экономиканы қамтамасыз ету сонымен қатар цифрлық ортаны барынша пайдалануды талап етеді: мұнда дауларды онлайн шешу сот төрелігін жүзеге асырудың ең тиімді құралы ретінде қарастырылады.

Электрондық сот төрелігінде жаңа ақпараттық технологияларды қолдану және онымен байланысты проблемалар біз жүргізген жеке зерттеу мәселесі болып табылады. Мұнда біз тек қысқаша қорытынды жасаймыз: - Блокчейн – бұл мемлекеттік басқаруға қайшы келетін перспективті таратылған кітап технологиясы.

Электрондық сот төрелігін пайдалануды тартымды ететін артықшылықтар (мөлдірлік, жоғары қауіпсіздік және т.б.), сондай-ақ оны пайдалануды күмәнді ететін шектеулер (псевдоним, деректерді беру шектеулері және т.б.). Жүйелерді құқықтық салаға қосуға мүмкіндік беретін блокчейн құрылымдары әлі әзірленбеген; — үлкен деректер — тез келетін құрылымды және нашар құрылымдалған мәліметтердің үлкен көлемін өңдеуге арналған технологиялар тобын білдіретін шартты атау [2].

Бұл технология электрондық сот төрелігі үшін өте перспективалы болып табылады (және құқық қолдану тәжірибесі туралы ақпарат жинау, халықтың сот жүйесіне қатынасын бақылау және келешегі бар кадрларды табу үшін талдау); - бұлтты технологиялар – терминнің мазмұны сақталмаған, бірақ көбінесе бұлтты технологиялар цифрлық ақпаратты қашықтан сақтауға арналған форматтар болып табылады, олардың қызметтері әртүрлі тәсілдермен көрсетіледі.

Электрондық сот төрелігінде қолдану тұрғысынан алғанда артықшылықтар да (ақпаратқа жылдам және бір мезгілде қол жеткізу,

қорғаудың жоғары дәрежесі) және айтарлықтай шектеулер (байланыс желілерінің өткізу қабілетінің шектеулілігі, юрисдикцияның белгісіздігі және т.б.) бар. Құқықтық реттеудің біркелкі әдістері жоқ, бірақ бұл технология өте перспективалы және өзінің құқықтық реттеуі жағынан кемшіліктері жоқ; - жоғарыда айтылған жасанды интеллект - құқықтық ортада хаттамалық жүйелерден бастап құқықтық чат боттарына дейін әртүрлі жолдармен жүзеге асырылады.

Тұтастай алғанда, пайдаланушыға ыңғайлы технология бұрыннан көптеген құқықтық және этикалық мәселелерді көтерді. Құқықтық реттеу бұл бағытта техникалық дамыған Еуропаның өзінде сәби кезінен басталады. Бұл технологияны оның құқықтық мәртебесін белгілемей пайдалану, әсіресе, сот жүйесіне қатысты өте абайсыз болып көрінеді.

Жалпы деректер алмасу интерфейсінің болмауы. Бұл мәселе алдыңғысымен "қосылған". Бұл, ең алдымен, мемлекеттік бағдарламалардың ешқайсысында ақпаратты сақтау форматтары мен электрондық құжат айналымының стандарттары құжаттарды цифрлық түрге ауыстыру талаптары мен нормаларының белгіленбегендігімен байланысты сияқты.

Мемлекеттік ақпараттық жүйелерді өндірудің жалпы техникалық регламенттері мен стандарттарының болмауы жекелеген модульдер арасындағы әлсіз өзара іс-қимыл проблемасына және соның салдарынан ведомствоаралық байланыстың жеткіліксіздігіне әкеледі.

Цифрлық ортаға баса назар аудару біздің заңнамамыз үшін дәстүрлі құқықтық мәні бар құжат – ақпараттың жетіспеушілігінен бас тарту қажеттілігін көбірек туғызуда. Құжаттың электрондық түрінің болуын ескере отырып, бұл ақпаратты бекітудің ең сәтті түрі емес. Қазір цифрлық трансформацияға дайындық құнын айтарлықтай төмендетуге болатын уақыт. Бұл үшін қарапайым қолданбалы қызметтер жеткіліксіз, деректер түріндегі ақпараттың басымдылығы пайдасына қағаздағы жұмыс үрдісінен толығымен бас тарту қажет. Мемлекеттік қызметтің отандық тәжірибесінде белгілі бір "ішінара" ауысу байқалады.

Деректерді қорғау және мүмкін аппараттық ақаулар. Техникалық құрамдас бөлік электрондық сот төрелігінің дұрыс және тиімді жұмыс істеуінің маңызды шарты болып табылады. Әр түрлі аймақтардағы соттар әртүрлі жабдықталған, кейде бұл олқылық өте маңызды болады - заманауи бағдарламалық қамтамасыз ету көбінесе үлкен есептеу қуатын және жеткілікті кең деректерді беруді қажет етеді. Мысалы, сот отырыстарын міндетті түрде аудиожазбаға түсіруді ескере отырып, жақын арада сақталатын деректер көлемі терабайт емес деп есептеледі. Сонымен қатар, сот ақпаратының сипатына байланысты сот жүйелерін қорғаудың жоғары деңгейін қамтамасыз ету соңғы мәселе емес.

Жабдықты басқаруға болады (басқарылатын "ақаулар" деп аталады). "Техникалық ақауларға" сілтемелерді кеңінен қолдануға болады, бұл, атап айтқанда, мұндай аудиожазба қажет болса немесе тіркеу автоматты түрде болса да, сот-медициналық аудиожазбаның әлеуетін жоққа шығаруы мүмкін.

Бүгінгі таңда Қазақстанда заңгер – таза гуманитарлық мамандық, «Ақпарат туралы» заң техникалық терминдер мен түсініктерге толы. Заңгерлер мен IT мамандары әртүрлі тілдерде сөйлейді, кейде бір-бірін мүлде түсінбейді. Сонымен, әдетте заңгер қажетті ақпараттық жүйеге құзыретті техникалық тапсырманы құрастыра алмайды, бұл оның дамуында қанағаттанарлықсыз нәтижелерге әкеледі. Әзірлеушілер заңдық процестерді қажетсіз адвокаттық кәсіпті құра отырып, толығымен рәсімдеуге болады деп санайды. Электрондық сот төрелігіне келетін болсақ, бұл жерде судьялардың ақпараттық сауаттылығының төмендігі тіпті сот жүйесінде бар функционалдық мүмкіндіктерін толық пайдаланбауға және судьяның жұмысын қандай құралдармен жеңілдететінін түсінбеуге әкеп соқтырады.

Осылайша, Қазақстанда арнайы құқықтық білім беруді (ақпараттық пәндерді тереңдетіп оқыту бағытында) қайта құру қажет, әйтпесе ақпараттық кеңістікті реттеудегі барлық бастамалар жеткілікті тиімді болмайды, ал «цифрлық экономиканы» жүзеге асыру. «бағдарламалар мен кейіннен жүзеге асыру үлкен мәселе болады. Әрине, бұл болашақтың жұмысы, бірақ қазірден бастап әрекет ету керек, өйткені қайта құруды бастауыш білімнен бастау керек. Цифрлық ортаның ерекшеліктері әрқашан ескерілмейді. IT мамандарымен бұрын айтылған ынтымақтастық заңгерлерді техникалық жабдықтау саласында ғана қажет емес.

Ақпараттық саланы реттейтін заңдарды қабылдау кезінде олардың білікті пікірі де маңызды, әйтпесе соңғысы іс жүзінде пайда әкелмейді, тіпті саладағы жағдайдың нашарлауына әкелмейді. Технологияның мәнін түсінбей, заң шығарушы техникалық іске асырылмайтын нормаларды бекітеді. Цифрландыру процесінің бейтараптығын теріс аспектіде де қолдануға болады - біз цифрлық жазықтыққа көшу ештеңені өзгертпейтін және цифрландыру туралы шешім қабылдаған кезде ескі проблемалардың цифрлық түрлендірулерінің өзіндік «камуфляжы» туралы айтып отырмыз. популист. Мәселен, сот жүйесінің цифрлық трансформациясы халықтың сотқа деген сенімсіздігі мәселесін шешпейді, керісінше алаңдатады. Бұл ақпараттың зияны жоқ дегенді білдірмейді, жай ғана оның әртүрлі салаларда сауатты немесе сауатсыз қолданылуына байланысты қандай да бір әлеуметтік салдары бар екенін білдіреді [3].

Осылайша, цифрлық трансформация – сот реформасының бір қыры ғана, ол бар жаһандық мәселелерді цифрлық емес, басқа тәсілдермен шешумен қатар жүруі тиіс. Цифрлық ортаның ерекшеліктері мен ақпаратты тарату заңдарының жеткіліксіз дамуы цифрлық технологиялар заңгерлерді алмастыра ала ма, қоғамды жаппай теңдікке жетелей ме деген утопиялық эйфорияға әкеледі [4]. Адамды жасанды интеллектпен ауыстыру кейбір жағдайларда, әсіресе күнделікті жұмысқа келгенде пайдалы, бірақ адамдар арасындағы теңсіздікті адам мен машина арасындағы теңсіздікпен ауыстыруға мүмкіндік бар. Заң үшін мұндай жағдайға жол берілмейді, сондықтан сандық ортаның мүмкіндіктерін жете бағаламау да, асыра бағалау да қауіпті.

Пайдаланылған әдебиеттер тізімі:

1. Пономаренко В.А. Гражданское судопроизводство как услуга в электронном сервисном государстве // Lexrussia. – М., 2016. – № 2. – С. 49–61
2. Антонов Я. В. Электронная демократия как политико-правовой механизм согласования частных и публичных интересов // Российская юстиция. -2017. - № 12.-С. 39-40.
3. Шахова А.М. Цифровизация в гражданском процессе. Юридическая наука. 2020. №7. С. 32-33.
4. Гейко П. Цифровизация правосудия: преимущества и риски. <https://www.advgazeta.ru/mneniya/tsifrovizatsiya-pravosudiya-preimushchestva-i-riski/>

УДК-347.1

ИССЛЕДОВАНИЕ ЭФФЕКТИВНОСТИ ПО СОВЕРШЕНСТВОВАНИЮ ПРОЦЕДУР МЕДИАЦИИ

Б.Е.Имашев, Г.Серик
Университет «Мирас»
г. Шымкент, Республика Казахстан.

Түйін: Нормативтік және доктриналық сипаттағы медиацияның құқықтық негіздерін зерделеу барысында олардың өзара іс-қимыл деңгейі мен арақатынасы анықталды. Құқық қолдану практикасында татуластыру рәсімін табысты қолдану қатысушы тараптардың медиация рәсіміне, медиатордың өзіне деген сенімімен байланысты, бұл елдегі медиативтік практиканың табысты дамуының көрсеткіші болып табылады. Медиация бұдан да маңызды мақсаттарға қызмет етеді, мысалы, адамдар арасындағы моральдық және іскерлік қатынастарды сақтау.

Summary: In the course of studying the legal foundations of mediation of a normative and doctrinal nature, the level of their interaction and correlation was revealed. The successful application of the conciliation procedure in law enforcement practice is associated with the confidence of the parties involved in the mediation procedure, in the mediator himself, which is an indicator of the successful development of mediation practice in the country. Mediation serves more important purposes than this, for example, maintaining moral and business relations between people.

В стране в качестве дополнительного метода разрешения споров действует Закон Республики Казахстан «О медиации» [1].

Данный закон применяется по гражданским, трудовым, семейным и иным правоотношениям с участием физических и юридических лиц, а также по отношениям, возникающим в ходе уголовного судопроизводства по делам о преступлениях небольшой и средней тяжести, а также при разрешении досудебных споров, а также при исполнении исполнительного производства. Не применяется по делам о спорах, коррупционных преступлениях, иных преступлениях против интересов государственной службы и государственного управления, в отношении интересов лиц, признанных недееспособными, одной из сторон которых является государственный орган. Также регламентирует и определяет принципы и процедуру проведения общественных отношений в области организации медиации, а также статус медиатора.

Слово "посредничество «в переводе с латыни означает» посредник, третье лицо, которое приводит обе стороны в сделку". Способ медиации станет единственным способом обеспечения справедливого правосудия в судебной системе, то есть переговорной процедурой, проводимой на основе удовлетворения стороны. Значение слова медиация можно трактовать как обряд двустороннего примирения.

Институт медиации не чужд казахскому обществу. В истории нашей страны существовал институт танцев. Споры, возникшие между гражданами, справедливо разрешались танцами, чеченцами или местными старейшинами с авторитетом. Основная задача судей-восстановить нанесенный ущерб и довести спорщиков до перемирия.

Для казахского народа миротворчество-самый передовой пример власти. Всем известно, что мудрые танцы во главе с известными личностями власти великой казахской степи –Толе би, Казыбек би, Айтеке-обращали внимание на сохранение единства, сплоченности, целостности нашего народа, разрешая любые споры между странами миротворческим путем. Закон О медиации, хотя и носит отдельное название, не является чуждым для казахского народа. Надо понимать, что дарабозские танцы являются законным продолжением традиционного способа правления нашего народа [2].

Соглашение об урегулировании спора, достигнутого сторонами медиации при проведении медиации, заключается в письменной форме и подписывается сторонами. Соглашение должно содержать данные о сторонах медиации, предмете спора, медиаторе (медиаторах), а также условия соглашения, согласованные сторонами, способы и сроки их исполнения и последствия их неисполнения или ненадлежащего исполнения. Соглашение об урегулировании спора должно быть исполнено сторонами медиации в добровольном порядке и в сроки, предусмотренные настоящим Соглашением. Соглашение об урегулировании спора, заключенное до рассмотрения гражданского дела в суде, представляет собой сделку, направленную на установление, изменение или прекращение гражданских прав и обязанностей сторон. В случае неисполнения или ненадлежащего исполнения такого соглашения сторона медиации, нарушившая соглашение, несет ответственность в порядке, предусмотренном законами Республики Казахстан. Соглашение об урегулировании спора, достигнутое сторонами при проведении медиации в ходе гражданского процесса, незамедлительно направляется судье, в производстве которого находится гражданское дело. Соглашение об урегулировании спора утверждается судом в порядке, предусмотренном Гражданским процессуальным кодексом Республики Казахстан. При этом уплаченная государственная пошлина подлежит возврату плательщику в порядке, предусмотренном Гражданским процессуальным кодексом Республики Казахстан [3].

Соглашение об урегулировании спора, достигнутое сторонами при проведении медиации в ходе уголовного процесса, означает соглашение об урегулировании спора путем возмещения потерпевшему причиненного ущерба

и примирения лица, совершившего преступление, с потерпевшим. Данное соглашение незамедлительно направляется в орган, ведущий уголовный процесс, в производстве которого находится уголовное дело, и является обстоятельством, исключающим либо позволяющим не осуществлять уголовное преследование в случаях, предусмотренных Уголовно-процессуальным кодексом Республики Казахстан. Соглашение об урегулировании спора подписано сторонами вступает в силу в день постановления.

Также известно, что на VII съезде судей в качестве очередного шага по дальнейшему расширению применения медиации по внедрению механизмов досудебного урегулирования споров запущен пилотный проект по досудебному урегулированию споров (конфликтов) отдельной категории в порядке медиации.

Пилотный проект предусматривает досудебное урегулирование отдельных категорий споров в гражданском судопроизводстве в порядке медиации, расширение сферы применения примирительных процедур, минимизацию судебных издержек граждан, повышение заинтересованности сторон в досудебном урегулировании споров и развитие мировых соглашений и института медиации, позволяющих сохранять стабильность, мирно разрешать различные возникающие конфликты, эффективно осуществлять пропаганду и проект - я не знаю, - сказал он [4].

В настоящее время активно продолжается данный закон, который положительно влияет на расширение сферы примирительной, миротворческой процедуры, заинтересованность населения в досудебном урегулировании споров, снижение напряженности в обществе.

В заключение хочу сказать, что данный закон, как и в цивилизованных странах, должен способствовать примирению дела и развитию современной правовой системы путем привлечения нейтрального медиатора. Действие закона только-только начинает действовать. Глава государства подчеркнул, что способ медиации должен стать предпосылкой государства, почитающего права человека как самое ценное сокровище. Поэтому развитие института медиации в стране должно быть максимально поддержано органами государственной власти и способствовать широкому распространению института. Потому что медиация имеет большое будущее в нашей стране. Если мы поддержим его на одном уровне, медиация окажет благотворное влияние на наш народ.

Список использованной литературы:

1. Закон Республики Казахстан от 28 января 2011 года № 401-IV «О медиации» (с изменениями и дополнениями по состоянию на 20.12.2021 г.)
2. Сулейменова У. А. Медиация: не доводить дело до суда / У.А. Сулейменова // Заңгер. 2016. № 10(183).
3. Гражданский кодекс Республики Казахстан (Общая часть), принят Верховным Советом Республики Казахстан 27 декабря 1994 года (с изменениями и дополнениями по состоянию на 07.03.2023 г.)
4. Скаков А. Медиация в Казахстане: опыт и практика применения / А. Скаков // Заңгер. 2016. № 10(183).

ЗИЯТКЕРЛІК МЕНШІК САЛАСЫНДА ЖАСАЛАТЫН ҚЫЛМЫСТАРДЫҢ МӘСЕЛЕЛЕРІ МЕН САРАЛАУ ЕРЕКШЕЛІКТЕРІ

Исмаилова Д.А.

магистрант, «Мирас» университеті, Шымкент қ., Қазақстан

Резюме: В статье рассмотрены проблемы и особенности квалификации преступлений, совершаемых в сфере интеллектуальной собственности. Также проанализированы вопросы профилактики преступлений, совершаемых в сфере интеллектуальной собственности.

Summary: The article discusses the problems and features of the qualification of crimes committed in the field of intellectual property. The issues of prevention of crimes committed in the field of intellectual property are also analyzed.

Қылмыстың саралануы-жасалған іс-әрекет белгілері мен қылмыстық-құқықтық нормада көзделген қылмыс құрамының белгілері арасындағы сәйкестікті белгілеу және заңды түрде бекіту. Біліктіліктің заңды мәні іс жүргізу құжаттарында бекітілген кезде ғана болады.

Құқық қолданушының дұрыс біліктілігі үшін ҚР ҚК-нің Ерекше бөлігінде көзделген бір қылмыстық іс-әрекеттің ұқсас белгілерін басқалардан ажырату үшін жеткілікті білімі болуы қажет.

ҚР Конституциясына сәйкес әркімге әдеби, көркем, ғылыми, техникалық және басқа да шығармашылық түрлерінің бостандығына кепілдік беріледі және зияткерлік меншік заңмен қорғалады [1].

Адамның зияткерлік қызмет нәтижелері - өнер туындыларының, өнертабыстардың қайнар көзі. Бұл өнертабыстар адамға лайықты өмірдің кепілі болып табылады. Мемлекеттің міндеті-өнер мен өнертабыстың барлық түрлерін сенімді қорғауды қамтамасыз ету Дүниежүзілік зияткерлік меншік ұйымының штаб-пәтері ғимаратының күмбезінде жазу жазылған.

Іргелі халықаралық және құқықтық актілер зияткерлік меншік объектілерін құру жөніндегі қызмет үшін барынша қолайлы режимді қамтамасыз етудің жоғары басымдығын жариялайды.

Қазіргі Қазақстан дамыған нарықтық экономикасы, әлеуметтік, идеологиялық және құқықтық салалары бар азаматтық қоғам мен құқықтық мемлекет құру жолында тұр. Зияткерлік меншік-бұл елдің басты байлығының бірі, ол табиғи байлықтан айырмашылығы жаңартылатын және ұлғайтылатын ресурс екенін түсінеді.

Сонымен қатар, зияткерлік меншік саласындағы қоғамдық қатынастардың қалыпты дамуы үшін, сондай-ақ оны пайдаланудан оң нәтиже (әлеуметтік, экономикалық, эстетикалық және т.б.) алу үшін тиімді механизм болуы керек екені анық. авторлардың және басқа да құқық иелерінің құқықтарын қорғау үшін әзірленген, ең алдымен осы құқықтарға қылмыстық қол сұғушылықтан сенімді қорғауды қамтамасыз етеді [2].

Қылмыстың кез келген түрінің криминологиялық сипаттамасына криминологиялық доктринада бекітілген және қарастыруды қажет ететін

мәселелердің тізбесі кіреді. Сонымен, зерттеушілердің көпшілігі оның құрамына қылмыстың сандық және сапалық көрсеткіштерін (қылмыстың жай-күйі, оның динамикасы, деңгейі, құрылымы мен сипаты), себептік-салдарлық кешен және қылмыскер тұлғасын зерттеу нәтижелерін қосады.

Ақпараттық саладағы қылмыстарды тергеген кезде зияткерлік меншікке қарсы қылмыстар мен зияткерлік меншікке қарсы қылмыстардың қандай байланысы бар, оларды қылмыстық-құқықтық қорғаудың бір объектісіне біріктіру мүмкін бе, зияткерлік құқықтың материалдық бейнесін БАҚ қалай байланыстырады деген орынды сұрақтар туындайды.

XX ғасырдың соңғы онжылдығы және жиырма бірінші ғасырдың басы Қазақстан зияткерлік меншікті қорғау мен пайдалануды қамтамасыз ететін қоғамдық қатынастардың құқықтық базасын реформалауды талап ететін әлеуметтік-экономикалық қайта құрулармен ерекшеленді.

Зияткерлік меншік саласындағы қатынастарды реттейтін заңнамаға енгізілген өзгерістер осы саладағы проблемалардың көпшілігін жоюға мүмкіндік бергенін, атап айтқанда, зияткерлік меншік объектілерін табысты экономикалық пайдаланудың негізін қалағанын атап өткен жөн, сондай-ақ құқық иелерінің мүдделерін үшінші тұлғалардың заңсыз қол сұғушылықтарынан қорғау. Сонымен қатар, қазіргі уақытта зияткерлік меншік объектілеріне құқық бұзушылықтардың таралуы қылмыс өндіріс саласының дамуына айтарлықтай әсер ететін, инвестициялардың келуіне кедергі келтіретін, бюджетті кірістің айтарлықтай бөлігінен айыратын, инфляцияны арттыратын деңгейге жетті, сонымен қатар шаруашылық айналымының қалыпты жұмыс істеуіне кедергі келтіреді. Сондықтан да Қазақстан үшін зияткерлік меншікті қорғау маңызды және күрделі міндет болып табылады, оны шешу көбінесе зияткерлік әлеуетті, мәдени мұраны, халықаралық беделді сақтау мен арттыруды және елдегі қылмыстық шиеленісті төмендетуді анықтайды.

Зияткерлік меншік саласындағы қылмыстар туралы статистикалық деректерді талдау нәтижелері оның бұрын-соңды болмаған өсімін көрсетеді. Жүргізіліп жатқан экономикалық қайта құрулар іс жүзінде зияткерлік меншік саласындағы қылмыстың өзгеруіне әкелді, оны экономикалық қызмет саласындағы қылмысқа жатқызады, өйткені зияткерлік өнім бүгінде экономикалық қызмет саласындағы объект ретінде әрекет етеді және экономикалық қызмет саласындағы қылмыстың бір түрі ретінде қарастыру.

Соңғы он жылда зияткерлік меншік саласындағы қылмыс жоғары өсу қарқынымен сипатталады. Қылмыстық статистика, сондай-ақ ғылыми-криминологиялық және басқа да ақпараттық-аналитикалық деректер дәлелдегендей, бұл кезең зерттелетін қылмыс түрінің толқын тәрізді динамикалық өзгерістерімен ерекшеленеді, олардың өсуі айқын.

Зияткерлік меншік саласындағы қылмыстың алдын алудың негізгі міндеті, жалпы қылмыс сияқты, азаматтық қоғам мен демократиялық институттардың тұрақтылығын сақтай отырып, оның тұрақтылығын қамтамасыз ете алатын стратегияны таңдау болып табылады [3].

Қылмыстың алдын алудың жалпы міндеттеріне сүйене отырып, зияткерлік меншік саласындағы қылмыстың алдын алу міндеттерін бөліп көрсету керек, оларды келесіге дейін азайту керек:

1. Зияткерлік меншік саласындағы қылмыстың өсуі жағдайында, ол өте жағымсыз әлеуметтік салдармен бірге жүреді, оның алдын-алу қызметі оны жүзеге асыру стратегиясы мен тактикасындағы түбегейлі өзгерістер негізінде құрылуы керек.

2. Қосымша құрылымдарды, органдарды құруға және кейбір жаңа, әлі зерттелмеген әдістерді қолдануға ғана емес (бұл да маңызды), алдын-алу іс-әрекетінің сәттілігін қамтамасыз ете алатын білікті жұмысты жүргізудің бұрыннан қалыптасқан тиімді формалары мен әдістерін енгізуге назар аудару қажет.

3. Алдын алу қызметі тиімділік пен жүйелілік талаптарына ғана жауап бермеуі керек. Зияткерлік меншік саласындағы қылмыстың алдын алу шараларын әзірлеуге және жүзеге асыруға жүйелі көзқарас ауқымы, функциялары, қасиеттері бойынша сараланған және сонымен бірге профилактикалық міндеттерді шешуде өзара әрекеттесетін және біртұтас жұмыс істейтін алдын алу қызметінің әртүрлі буындарының әрекетін түсінуді талап етеді. Бұл зияткерлік меншік саласындағы қылмыстың себептік кешеніне әсер етудің экономикалық, саяси, әлеуметтік, құқықтық, идеологиялық және басқа шараларының өзара байланысты кешенінің әсерінің жан-жақтылығы туралы болуы керек.

Қылмысқа қарсы күрес мәселелерін зерттеген бірқатар криминологтардың еңбектерінде белгілі бір дәрежеде кешенді профилактикалық әсер ету мәселесі қозғалған. Осы зерттеулерді қорытындылай келе, ескерту қылмысты тудыратын себептер мен жағдайларға кешенді әсер еткенде ғана сәтті болады деп айтуға болады.

Бұған келісуге болмайды, өйткені қылмыс-бұл көп деңгейлі сипаттамалары бар және әлеуметтік, әлеуметтік-психологиялық және жеке-психологиялық тәртіп факторларымен анықталған жүйе, ол оны зерттеу үшін кешенді тәсілді қолдануды талап етеді. Бұл, мысалы, экономикалық қылмыстардың алдын-алу кезінде расталады, өйткені мұнда себеп-салдарлық кешен Күрделі ғана емес, сонымен қатар өте ерекше, сондықтан профилактикалық әсердің арнайы құралдарын қажет етеді.

Зияткерлік меншік саласындағы қылмыстың алдын алудың кешенді тәсілін әр түрлі үйлесімде қамтамасыз ете алатын аса маңызды нақты талаптардың жиынтығы жалпы әлеуметтік және арнайы алдын алу шараларының, жалпы және жеке профилактика шараларының бірлігімен, өмірдің барлық негізгі салаларын және азаматты әлеуметтендіру институттарын қамтумен, экономикалық, идеологиялық, мәдени, құқықтық, ұйымдастырушылық және әлеуметтік қатынастардың өзара байланысты және өзара шартталған шараларын қолданумен сипатталады.- басқарушылық сипаттағы, профилактиканың барлық субъектілерінің өзара іс-қимылы мен қызметін үйлестіру, профилактикалық әсерді талап ететін объектілер

жиынтығын қамту, экономикалық қылмыстар жасауға ықпал ететін себептер мен жағдайлардың жиынтығына әсер ету [4].

Алдын алу қызметінде зияткерлік меншік объектілерін қорғаудың заманауи технологиялары мен құралдарын құруды қоса алғанда, техникалық шараларға үлкен рөл берілуге тиіс. Осы құралдардың арқасында, ең алдымен, электронды түрде объектілердің заңсыз таралуына кедергі келтіріп қана қоймай, сонымен қатар азаматтық және қылмыстық процесте дәлел ретінде пайдаланылуы мүмкін құқық бұзушылар, жол берілген бұзушылықтардың тәсілдері мен саны туралы мәліметтер жинауға болады.

Ғылыми-техникалық жетістіктер-өнеркәсіп пен экономиканы дамытудың маңызды ынталандырушысы, оларды инновациялық қызметке сүйенбей тиімді пайдалану мүмкін емес. Бірақ зияткерлік меншік саласындағы қылмыс деңгейін төмендету үшін тұрақты профилактикалық жұмыс қажет, оның тиімділігі профилактика субъектілеріне, олардың өзара әрекеттесуіне және қызметін үйлестіруге байланысты.

Бірақ ең бастысы зияткерлік меншік саласындағы қылмысқа қарсы іс-қимылдың нақты, ойластырылған және жақсы қаржыландырылатын бағдарламасы қажет, ол қылмыстың осы түрінің өсуіне және нығаюына әкелетін факторлардың барлық кешенін жоюға бағытталатын болады. Оның мүмкіндігінше тиімді болуы үшін оны дайындау қатаң тексерілген ғылыми мәліметтерге негізделуі керек, оны әзірлеуге елдің ғылыми және оқу орталықтарының білікті қызметкерлерін, білімнің әртүрлі салаларын ұсынатын тәжірибелі практик-мамандарды: экономика, құқық, басқару, әлеуметтану және т. б. тарту керек.

Пайдаланылған әдебиеттер тізімі:

1. Қазақстан Республикасының Конституциясы 1995 жылғы 30 тамыз (2022.19.09. берілген өзгерістер мен толықтыруларымен)
2. Ихсанов Е.У. Авторское право как субъективное гражданское право по законодательству Республики Казахстан: дис. канд. юрид. наук. — Алматы, 2011. — 127 с.
3. Гацולהва А. Х. Криминологическая характеристика и предупреждение преступлений в сфере интеллектуальной собственности: дисс. ... канд. юрид. наук — Кисловодск, 2004. — С. 86.
4. Мандрыко А.В. Некоторые особенности понятийного аппарата преступности в сфере интеллектуальной собственности //А.В.Мандрыко //Пробелы в российском законодательстве. — 2015. — №5. — С. 139.

ОӘЖ 347

ПРОЦЕСТІК ҚҰҚЫҚТЫҚ ҚАТЫНАСТАРДЫҢ ЭЛЕМЕНТІ РЕТІНДЕ СОТ ҚОРҒАУЫНА ҚҰҚЫҚ

Қасым А.С.

магистрант, «Мирас» университеті, Шымкент қ., Қазақстан

Резюме: В статье рассматривается понятие права на судебную защиту, раскрываются сущность и содержание права на судебную защиту, а также субъекты

данного права и гарантии судебной защиты. Исследуется структура процессуальных правоотношений. Анализируются особенности реализации права на судебную защиту в судопроизводстве. Представлены основные права и обязанности субъектов судопроизводства.

Summary: The article examines the concept of the right to judicial protection, reveals the essence and content of the right to judicial protection, as well as the subjects of this right and guarantees of judicial protection. The structure of procedural legal relations is investigated. The features of the realization of the right to judicial protection in legal proceedings are analyzed. The basic rights and obligations of the subjects of legal proceedings are presented.

Адам мен азаматтың құқықтары мен бостандықтарын қамтамасыз етудің мемлекеттік-құқықтық механизмінде сот арқылы қорғау жетекші рөл атқарады.

Сотта қорғауға жүгіну құқығы кез келген мүдделі тұлғаның бұзылған немесе даулы (нақты немесе болжамды) құқығын немесе заңмен қорғалатын мүддесін қорғау мақсатында сот ісін қозғау үшін сотқа жүгінуінің заңмен белгіленген мүмкіндігі болып табылады.

Қазақстан Республикасы Конституциясының 13-бабының 2-бөлігінде әрбір адамның өз құқықтары мен бостандықтарының сот арқылы қорғалуына кепілдік беретін сот арқылы қорғалу құқығы жарияланған [1]. Кез келген құқықтар мен бостандықтар қандай құжатта – конституцияда, салалық заңдарда, басқа да нормативтік немесе жергілікті құқықтық актілерде бекітілгеніне қарамастан, сот қорғауына жатады.

Ғылымда соттық қорғау конституциялық құқықтың институты, қоғамдық қатынас және мемлекеттік функция ретінде қарастырылады. Кейде соттық қорғау әділеттілікпен сәйкестендіріледі немесе оған қол жеткізудің кепілі ретінде қарастырылады [2, 87].

Құқық теориясында соттық қорғау мемлекеттің құқық қорғау қызметінің құрамдас бөлігі ретінде қарастырылады. Алайда, құқықтық мемлекетте табиғи болып табылатын сот билігінің ықпалының күшеюі, оның құқық қорғау органдарынан оқшаулануы, мемлекеттік биліктің дербес тармағына бөлінуі сот арқылы құқықтар мен бостандықтарды қорғаудың дамуына сөзсіз әкеледі. азаматтардың тәуелсіз мемлекет қызметін атқаруы [3, 189].

Сот арқылы қорғалу құқығы сот ісін жүргізудің конституциялық, азаматтық, әкімшілік және қылмыстық іс жүргізу болып табылатын барлық түрлерінде қамтылған. Олардың барлығы өз өкілеттіктері шегінде адам мен азаматтың заңды құқықтары мен бостандықтарын қорғауға шақырылған.

Сот қорғау құқығын конституциялық реттеу сот және сот ісін жүргізу туралы заңнаманың бастапқы нүктесі болып табылады.

Адам мен азаматтың сот арқылы қорғалуына конституциялық құқығының құқықтық табиғаты субъективті және объективті құқықтың бірлігіне негізделген. Объективті құрамдас бөлік, ең алдымен, конституциялық нормаларда, принциптерде, қасиеттер мен кепілдіктерде көрініс табады, олар өз жиынтығында осы құқықтың мазмұнын, сондай-ақ заң шығарушының нормашығармашылық қызметін алдын ала анықтайды. Адамның және азаматтың субъективті мағынада сот арқылы қорғалу құқығы бұзылған заңмен қорғалатын объектілерді қорғау мүмкіндіктерінің жиынтығынан тұратын

негізгі, ажырағысыз және ешбір жағдайда шектеуге жатпайтын субъективті құқық кепілдігі болып табылады. тиімді және әділ сот төрелігі арқылы.

Азаматтардың құқықтарын сот арқылы қорғау деңгейі сот билігінің қоғамдағы орнының негізгі көрсеткіші, қоғамның өзінің демократиялық көрсеткіші ретінде қарастырылады. Кейбір жағдайларда сот арқылы қорғау адамның жалғыз құралы болып табылады (мысалы, заңсыз сотталған немесе қылмыстық жауапкершілікке тартылған адамды ақтау, әке болуды анықтау, хабар-ошарсыз кетті деп жариялау немесе өлді деп жариялау). Сот арқылы қорғаудың сипаты оны әмбебап, демек, адамның бұзылған құқықтары мен бостандықтарын қорғаудың ең тиімді жолы деп санауға мүмкіндік береді. Өйткені, соттық қорғаудың басты белгісі оның шексіздігі, немесе әмбебаптығы болып табылады.

Адамның және азаматтың сот арқылы қорғалу құқығы ең маңыздыларының бірі болып табылады, өйткені бұл құқықты жүзеге асыру медиация арқылы азаматтар, негізінен, кез келген басқа құқықтары мен бостандықтарын әртүрлі бұзушылықтардан қорғай алады. Сот арқылы қорғау, яғни жеке адамның құқықтарын соттың қорғауы бұзылған жеке құқықты қалпына келтіруден, соттың қол сұғушылық жасағандарға мемлекеттік мәжбүрлеу шарасын қолдануынан тұратын тиімді құқықтық кепілдік болып табылады. немесе азаматтардың құқықтарына, олардың заңды мүдделеріне осындай қол сұғу қаупін туғызады [4].

Қазіргі уақытта ғылыми әдебиеттерде көзқарас өте кең таралған, оған сәйкес сот қорғау құқығы процессуалдық құқық қабілеттілігі мен әрекет қабілеттілігінің элементі ретінде қарастырылады. Құқықтың жалпы теориясында құқық қабілеттілігінің негізгі үш түрі бар: жалпы, салалық және арнайы. Жалпы құқық қабілеттілік дегеніміз кез келген жеке немесе заңды тұлғаның құқық субъектісі ретінде әрекет ету қабілеті. Құқық қабілеттіліктің бұл түрін мемлекет жеке тұлғалар үшін олар туған кезден бастап, ал заңды тұлғалар үшін мемлекеттік тіркеуден өткен кезден бастап мойындайды.

Салалық құқық қабілеттілігі жеке немесе заңды тұлғаның белгілі бір құқық саласының субъектісі болу мүмкіндігін білдіреді. Сонымен бірге құқық қабілеттілігінің көрсетілген түрінің басталу мерзімі құқықтың нақты саласына байланысты әртүрлі болуы мүмкін.

Арнайы құқық қабілеттілігі – белгілі бір лауазымдарды атқаруға (атап айтқанда, аралық сот судьясы лауазымына) байланысты туындайтын құқықтық қатынастарға қатысушы болу мүмкіндігі. Арнайы құқық қабілеттілігінің пайда болуы үшін әрқашан ерекше алғышарттар орындалуы қажет.

Құқықтық қабілеттілікке келетін болсақ, заңда көзделген құқықтық қатынастарға қатысушының өз әрекеттерімен субъективтік құқықтар мен заңды міндеттерге ие болу және оларды жүзеге асыру мүмкіндігін түсіну қажет. Құқық қабілеттілігінің сипаты мен мөлшері тиісті нормативтік құқықтық актілерде бекітіледі.

Конституциялық сот төрелігі тәжірибесінде оны толық жүзеге асыруға мүмкіндік беретін сот арқылы қорғалу құқығының кепілдіктер жүйесін

айқындайтын тәсілдер әзірленді. Бұл кепілдіктерге мыналар жатады: сот төрелігіне қолжетімділік; істерді соттың заңмен белгіленген, еріксіз таңдалмаған құрамы залалсыз, толық, жан-жақты және объективті қарауды талап ету; юрисдикция туралы ережелерді сақтау; сот өкілдігі институтының болуы; тараптардың бәсекеге қабілеттілігі мен теңдігін қамтамасыз ету, оның ішінде тараптарға барлық іс жүргізу әрекеттерін жүзеге асыру кезінде олардың мүдделерін қорғау үшін жеткілікті процессуалдық өкілеттіктер беру; сот төрелігі бұзылған жағдайда істі жоғары тұрған соттың қарау мүмкіндігін мемлекеттің қамтамасыз етуі; сот үкімінің орындалу жағдайы жағынан қамтамасыз ету және басқалар.

Азаматтардың мемлекеттік органдардың, жергілікті өзін-өзі басқару органдарының, қоғамдық бірлестіктер мен лауазымды адамдардың шешімдері мен әрекеттеріне (әрекетсіздігіне) және осы әрекеттерге (шешімдерге) немесе екеуіне де негіз болған мәліметтерге шағымдану құқығына ерекше назар аударғым келеді. Айта кету керек, бұл ретте азаматтар шағымданған әрекеттерінің (әрекетсіздігінің) заңсыздығын дәлелдеу міндетінен босатылады, бірақ олар бұл әрекеттердің (әрекетсіздіктің) құқықтары мен бостандықтарын бұзғанын дәлелдеуге міндетті. Даулы іс-әрекеттердің заңдылығын құжаттау жөніндегі іс жүргізу міндеті әрекетіне (әрекетсіздігіне) шағым жасалып отырған органдар мен тұлғаларға жүктеледі.

Сот ісін жүргізу теориясында түпкілікті мақсат бұзылған құқықты сот арқылы тиімді қорғау болып табылады. Сот төрелігі теориясында мүдделері бұзылған әрбір адамның субъективті азаматтық құқықтарын тиімді қорғау үшін жағдайларды қамтамасыз ету маңызды мақсат болып табылады.

Сот арқылы қорғалу құқығын жүзеге асыру механизмі азаматтық іс жүргізу құқықтық қатынастарда осы құқықтың даму тәртібі болып табылады. Механизмге сот ісін жүргізуге қатысушылардың және соттың құқықтарды, бостандықтар мен заңмен қорғалатын мүдделерді қорғауға бағытталған іс жүргізу заңнамасында белгіленген өкілеттіктерді жүзеге асыру жөніндегі қызметі жатады. Өзінің дамуында сот арқылы қорғалу құқығы пайда болу, іске асыру және тоқтау сатыларынан өтеді [5, 134].

Субъективтік құқықтың мазмұнынан туындайтын сот арқылы қорғалу құқығын жүзеге асыру тетігінің ерекшелігі сот арқылы қорғалу құқығы субъектілерінің әрекеттері мен соттың әрекеттерінің жиынтығы болып табылады.

Сот қорғауы мен әділ сот ісін жүргізу құқығын жүзеге асыру проблемалары сот қорғау құқығының құрамдас бөліктерін іске асыру мәселелерінен тұрады: сот талқылауының ашықтығы; сот талқылауы мерзімдерінің негізділігі; тараптардың бәсекеге қабілеттілігі мен теңдігі; сот шешімдерін орындау; сот бақылауына құқығы; білікті заң көмегін алу құқығы.

Елімізде сот қорғауы мен әділ сотта қарау құқығын бұзу көптен бері үйреншікті құбылысқа айналған. Азаматтық сот ісін жүргізуде мұндай бұзушылықтар барлық сатыларда орын алады. Сотқа дейінгі сатыда олар талап арызды қабылдаудан бас тартуда көрсетіледі. Алдымен жалпы юрисдикция

соты белгілі бір дауды қарау бітімгершілік сотының немесе аралық соттың құзыретіне кіретініне сілтеме жасай отырып, талап арызды қабылдаудан бас тартады. Дәл сол, өз кезегінде, дәл керісінше дәлелдей отырып, талапкерді жалпы юрисдикциядағы сотқа жібереді. Тұйық шеңберге енген өтініш беруші судьялардың шешімдеріне бірден екі сотқа шағымдануы керек. Олардың әрқайсысы әдетте бұрын қабылданған шешімнің заңдылығын растайды.

Нәтижесінде екі сот та арыз берушіні қорғаудан бас тартады. Және екеуі де «дұрыс». Бұл юрисдикция мен юрисдикцияның және басқа да іс жүргізу заңнамасының нормаларының құқықтық белгісіздігі мәселесі.

Сот арқылы қорғалу құқығын жүзеге асырудың тағы бір проблемасы сот төрелігінің бұрмалануы болып табылады. Әрбір жіберілген қателік сот төрелігінің мүдделеріне кері әсерін тигізеді, істерді қарау мен шешу сапасына әсер етеді, сот ісін жүргізудің мақсатына жетуге кедергі жасайды. Бірінші, апелляциялық, кассациялық және қадағалау сатыларындағы соттардың судьялары әділетсіздікке жол береді.

Азаматтық іс бойынша сот төрелігінің бұзылуы азаматтық істі қарау және шешу кезінде сот атынан әрекет ететін судьяның (судьялардың) кінәлі мінез-құлқының нәтижесі болып табылады, бұл теріс пайдалану болып табылмайды, бірақ процестік, кейде материалдық нормаларды бұзады. құқық болып табылады және жеке іс жүргізу әрекетін немесе олардың белгілі бір жиынтығын жасау кезінде сот ісін жүргізудің мақсаттарына жетуді қамтамасыз етпейді.

Қорытындылай келе, сот арқылы қорғалу құқығын қамтамасыз ету адамның бұзылған құқықтары мен мүдделерін қорғауға қол жеткізе алатын тиісті құрылымдарды құру, тиісті рәсімдер мен тетіктерді заңнамалық тұрғыдан бекіту арқылы ғана мүмкін болатынын атап өткім келеді. Мемлекет дамуының қазіргі кезеңінде адам мен азамат құқықтарының деңгейі қарама-қайшы болып табылады, сондықтан сот жүйесі өзіне тән барлық кемшіліктеріне қарамастан, адам және азамат құқықтарын жүзеге асыру мен қорғаудың ең тиімді тетігі бола алады.

Бұзылған құқықтарды қалпына келтірудің сот тәртібі жеке адамның құқықтарын қамтамасыз етудің әлемдік адамзат өркениетіне белгілі ең кемел әдісі мен құралы болып табылады, сондықтан біздің заңнамамыздағы әлі де бар сәйкессіздік, теңгерімсіздік және олқылықтар адам құқықтары жөніндегі халықаралық құқықтық актілерге және Қазақстан Республикасының Конституциясына сәйкес келтірілуін талап етеді.

Пайдаланылған әдебиеттер тізімі:

1. Қазақстан Республикасының Конституциясы 1995 жылғы 30 тамыз (2022.19.09. берілген өзгерістер мен толықтыруларымен)
2. Сапарғалиев Г.С. Конституционное право Республики Казахстан : академический курс / Г. Сапарғалиев. - 3-е изд., доп. - Алматы : ЖетІ Жарғы, 2014. - 544 с.
3. Казаков В.Н. Теория государства и права: Учебник / науч. ред. Шагиева Р.В. - М. : Изд-во РААН, 2015. - 362 с. - 500.
4. Грудцына Л.Ю. Государство и гражданское общество / под ред. С.М. Петрова. М., 2011. С. 95–99.

5. Сапарғалиев Ғ.С., Ибраева А.С. Мемлекет және құқық теориясы. –Астана: Фолиант, 2014.-288 б.

УДК 516.65.54. (754).

Б.А.КУФТИН – КАК ИССЛЕДОВАТЕЛЬ ЭТНОГРАФИИ КАЗАХСКОГО НАРОДА

Қосанбаев Қ., Султанова В.И., Жуматаева Ж.А.
Университет «Мирас»
г. Шымкент, Республика Казахстан

Түйін: Бұл мақалада авторлар белгілі кеңестік зерттеуші, этнограф Б.А.Куфтиннің еңбектерін ғылыми тұрғыдан қайта қарастыруға тырысты. Қысқаша түрде көшпелі қазақтардың дәстүрлі тұрмыс-тіршілігі, мәдениеті, кәсібі, шаруашылығы, наным-сенімдерінің ерекшеліктері сипатталады. Сондай-ақ қазақ балаларының септігінде тәрбиенің ерекшеліктеріне маңызды орын берілген. Сонымен қатар, автор қазақ рулары мен тайпаларының қоныстанған аймағы мен саны туралы құнды мағлұматтар береді.

Summary: In this article, the authors attempted a scientific rethinking of the works of the famous Soviet researcher, ethnographer B.A. Kuftin. In a brief form, the features of the traditional way of life, life and culture, occupations, economy, beliefs of nomadic Kazakhs are described. In addition, an important place is given to the peculiarities of education in the sepi of Kazakh children. In addition, the author describes the area of settlement and the number of Kazakh clans and tribes.

Обретение Казахстаном государственной независимости придало значительный импульс росту национального и духовного самосознания народов Центральной Азии, открыла широкие просторы и возможности для восстановления ранее утраченных и вырванных страниц национальной истории казахской нации. Это обстоятельство позволила представителям научной общественности отразить реальную историческую панораму прошлых лет, и выявить, в какой степени были глубоки исторические корни казахского народа.

Возрождение исторической памяти, духовного наследия казахского народа, выдвинули на передний план проблему бережного сохранения и укрепления межнационального и межкультурного согласия между различными представителями этнических групп населения, проживающих в бок о бок вместе с коренными ее жителями.

Осмысление сквозь историческую ретроспективу богатейшего историко-культурного наследия, этнической самобытности казахской нации, ее глубинных истоков, приобретает на данном этапе времени особую актуальность. Безусловно, для решения этой широкомасштабной проблемы необходимо осуществить углубленные и целенаправленные исследования особенностей кочевой цивилизации, ее специфику, этногенез и этническую историю, быта и культуры казахского народа. Эта мера позволит представителям научной общественности отразить наиболее ключевые и важные аспекты казахской этнографии, и раскрыть в полной мере внутренний и духовный мир казахов.

Весьма значительный вклад в изучении ранее неизученных и выпавших из поля зрения вопросов и проблем, касающихся истории и этнографии казахов, внес известный советский исследователь Б.А.Куфтин, который является автором ряда содержательных и интересных работ, посвященной истории и этнографии казахского народа.

В 1916 году на страницах журнала «Этнографическое обозрение» в третьем и четвертом выпуске, была опубликована интересная и солидная научная публикация Б.А.Куфтина «Календарь и первобытная астрономия киргиз-казацкого народа», посвященная анализу и истокам зарождения казахского народного календаря, движению небесных светил, и ее роли и места в традиционном быту кочевников. Как пишет автор: «Киргиз – казаки (казахи – авторы) представляют значительный интерес для представителей научной общественности. Они самый многочисленный тюркский народ, сохранивший свой традиционный уклад жизни, быт и культуру, и проживающий на равнинах Южно Сибири, Туркестана и всей Европы» [1].

На наш взгляд, оценки Б.А.Куфтина вполне объективны, правдивы и обоснованы с научной точки зрения. По мнению автора: «Вопрос о народном казахском календаре в исторической литературе колониального периода затрагивался в силу господства царской цензуры относительно слабо, кроме разбросанных перечислений названий казахских месяцев, имен созвездий и звезд, нашедших в некоторой степени отражение в трудах Ч.Ч.Валиханова и Г.Н. Потанина» [2].

Учитывая вышеизложенный фактор, автор предпринял попытку научного переосмысления истоков зарождения казахского календаря, небесных светил, звезд и созвездий, которые при некоторых обстоятельствах служили для кочевников ориентиром во время их передвижений по Великой степи.

Не менее интересна и другая его работа «Киргиз – казаки. Культура и быт», изданной в Москве 1926 году, где ее автор дает содержательную характеристику физического типа, образа жизни, ареала расселения, обычаев, обрядов, нравственных и духовных особенностей, а также материальной культуры (жилища, пищи, одежды) кочевых казахов.

Как отмечает автор: «Киргиз-казаки (казахи – авторы) представляют многочисленную тюркскую народность в Средней Азии. Ареал их обитания велик и значителен. Они обитали от берегов Иртыша до нижнего течения реки Амударьи, причем на всем историческом пространстве они сохранили единство языка и культуры» [3].

По свидетельству Б.А.Куфтина: «Особым почетом пользуются у киргиза (казахов – авторы) профессиональные певцы и сказители акыны, поющие под аккомпанемент домбры. Широко распространены в степи лирические песни и поэзия. Большой известностью у казахов пользуются казахская лирическая поэма Козы Корпеша и Баян сулу, в ней повествуется любовь двух возлюбленных друг другу с раннего детства. Могила их пользуется глубоким уважением и известностью в степи. В эпических и исторических песнях возвеличиваются и восхваляются героические подвиги, отвага и мужество

легендарных защитников нашего Отечества» Особой популярностью у казахов пользуются духовные состязания казахов – айтыс» [4].

Характеризуя основные занятия кочевых казахов, автор справедливо замечает, что: « Кочевники разводят лошадей, овец, коров, верблюдов. Казахские лошади принадлежат выносливой и сильной породе, овцы дают главным образом мясо, шерсть и молоко, верблюды и лошади используют для верховой езды. Шерсть домашних животных идут на изготовление одежды, ковров, кошем и арканов» [5].

Как замечает автор: « Скот отправляется в путь обычно раньше аула, особенно овцы, так гнать вперед этих животных очень сложно и трудно, так как они передвигаются очень медленно. Крупный рогатый скот кочует вместе с аулом. Во время передвижений, глава рода заботится о том, как продвигается впереди домашний скот. Молодые юноши и девушки надевают праздничную одежду и передвигаются на быстроногих лошадях, то отставая медленно от движущихся стад, то наоборот догоняя их» [6].

Отмечая об особенностях казахской национальной кухни, автор замечает, что: «молочные продукты составляют главную пищу казахов: кумыс, айран (квашеное овечьё молоко с водой). Из мучной пищи кочевники употребляли баламык, баурсак, лепешки из теста, похлебку из муки – кужа. Мясо употребляли кочевники только во время свадебных торжеств, похорон и поминок» [7].

В целом, автор, верно, смог отразить основной рацион и компоненты казахской национальной кухни.

Помимо описания национальной пищи, одежды, автор подробно охарактеризовал роль и место казахского народного жилища в их традиционном быту, ее устройство и основные детали, интерьер и постельные принадлежности. Юрта в условиях господства кочевой цивилизации является самым удобным и доступным видом жилья. Он широко бытует у всех тюркских народов Евразии. Очень подробно автор описывает изготовление войлочных изделий алаша, текеметы, способы их обработки и изготовления.

Таким образом, данная работа Б.А.Куфтина вносит определенный вклад в изучение важнейших и ключевых аспектов казахской этнографии. В ней детально проанализированы и изучены мало исследованные актуальные проблемы истории и этнографии казахского народа, в частности история их происхождения, и многогранные жизненные судьбы казахов, взаимоотношений с соседними народами.

Пайдаланылган әдебиеттер тізімі:

1. Б.А.Куфтин Календарь и первобытная астрономия киргиз-казацкого народа // этнографическое обозрение. Выпуск 3-4. Москва, 1916. С. 123-124.
2. Там же. С. 126.
3. Б.А.Куфтин Киргиз – казаки. Культура и быт. Москва, 1926. С. 3.
4. Там же. С. 11.
5. Там же. С. 15.
6. Там же. С. 17.
7. Там же. С.19.

ҚАЗІРГІ ҚОҒАМДАҒЫ ҚҰҚЫҚТЫҚ САЯСАТ

Махсат М.А.

магистрант, М.Әуезов атындағы

Оңтүстік Қазақстан университеті, Шымкент қ., Қазақстан

Резюме: В статье обращено внимание на то, что сейчас активно создается теория правовой политики, которая имеет значение не только для юридической науки, но и для практики.

Summary: The article draws attention to the fact that a theory of legal policy is being actively created, which is important not only for legal science, but also for practice.

«Құқықтық саясат» ұғымының зерттелу тарихы өте бай және мазмұнды. Жүз жылдан астам уақыт бойы ол отандық заң ғылымын қызықтырды, ол оған тікелей арналған немесе осы тақырыпты қозғайтын көптеген еңбектерде көрініс тапты. Отандық заң ғылымында құқықтық саясат категориясын түсінудің алғашқы талпыныстары 19 ғасырда, құқықтану шеңберінде жеке саяси бағыт бөліне бастаған кезде қалыптасты, ол өз мақсатын бағалау арқылы идеалды құқық құруды көрді және қолданыстағы заңды сынға алып, оны жақсартудың мүмкін жолдарын ұсынады.

Саясаттану әдебиетінде саясатқа: «негізінен билікке қол жеткізуге, сақтауға, нығайтуға және жүзеге асыруға бағытталған қоғамның саяси саласындағы әлеуметтік қызмет», «биліктің, азаматтардың және жеке тұлғалардың бірлестігінің өзара қарым-қатынастар саласындағы қызметі» деп түсіндіріледі және өз мүдделерін жүзеге асыруға, қорғауға бағытталған және саяси билікті жаулап алуға, иеленуге және пайдалануға ұмтылумен байланысты мемлекеттер, таптар, адамдардың үлкен топтары ретінде қарастырылады [1, 98].

Саясатта, тар мағынада, мемлекеттің және саяси жүйенің басқа субъектілерінің әлеуметтік маңызы бар мәселелерді шешудегі практикалық қызметі ретінде құқықтық саясат оның бір бағыты болып табылады. Ол мемлекеттің (және оның артында тұрған саяси күштердің) құқықтық реттеудің түбегейлі мәселелері бойынша ресми ұстанымын білдіреді.

Саясат кең мағынада билікпен және оны жүзеге асыру процесімен байланысты. Бұл ретте ұлттық саясат билікті орнату және жүзеге асыру нысаны ретінде де құқықтық саясаттың мазмұнын анықтайды (саясат субъектілерінің билікке қол жеткізу нәтижесінде өз мүдделерін жүзеге асыруы, саясаттың басқа субъектілерінің мүдделері жағдайында), сонымен бірге қоғамның мақсаттары мен мүдделерін ескере отырып, билік субъектілерінің болашақ мінез-құлқының нұсқаларын тандауды анықтайтын құрал ретінде [2].

Құқықтық саясаттың қазіргі түсінігі құқықтық саясаттың екі тұжырымдамасын синтездеу әрекетімен сипатталады – революцияға дейінгі – ғылыми бағыт ретіндегі құқықтық саясат, оның пәні объективті қолданыстағы құқық және оны жетілдіру жолдары, ал кеңестік – құқықтық саясат мемлекеттің жүйелі қызметі ретінде көрсетіледі, оның негізгі сипаттамасы құқықтық реттеу мақсаттарына жету тиімділігі болып табылады.

Сонымен М.Н.Марченко құқықтық саясатты мемлекеттің құқықтық саладағы стратегиясы (статикадағы саясаттың бір түрі), бір жағынан, екінші жағынан, оның көмегімен жүзеге асырылатын шаралар, әдістер, көзқарастар жүйесі ретінде анықтайды. тиісті идеялар, бағдарламалар жүзеге асырылады, белгілі бір механизм ретінде оны жүзеге асыру (динамикадағы құқықтық саясат) [3, 72].

Әдебиеттерде құқықтық саясаттың статикалықтан динамикалыққа өтуінің үш кезеңі бар, оның барысында қалаулы, мақсатқа сай құқықтық саясат (ол қоғамның құқықтық өмірін жақсартуға арналған әртүрлі ұсыныстар түрінде ғылыми және сарапшылық қауымдастықтан келеді) ресми түрде жарияланған (билік органдары бекіткен саяси мәлімдемелер, декларациялар, тұжырымдамалар мен бағдарламалар түрінде көрсетілген) және одан кейін оның нақты іске асырылуында бейнеленген (оның мазмұны құзыретті субъектілер қабылдаған нақты заңдық маңызы бар шешімдердің жалпы көлемінде көрінеді) айналады.

Қазіргі заманғы құқықтық ойлар құқықтық саясатқа қатысты субъектілердің қызметін ұйымдастырудың нақты стратегиясы мен қолданыстағы құқықты өзгертудің идеологиялық негізі бір құбылыстың екі аспектісі болып табылатынын түсініп үлгергеніне қарамастан, әдебиетте авторлар құқықтық саясаттың мазмұнын аша отырып, құқықтық саясатты не белгілі бір қызмет ретінде, не құндылық-идеологиялық жүйе ретінде қарастыратын бір ғана көзқарасты ұстанады. 20 ғасырға қарай құқықтық саясат қолданыстағы құқықты жетілдірудің тек теориялық ғана емес, сонымен қатар практикалық аспектісін де қамтитын тұжырымдамаға айналуға, мемлекеттің құқықтық саладағы осындай қызметін құқықтық реттеудің тиімділігін арттыруға бағытталған. реттеу. Кеңестік кезеңдегі отандық заңгерлердің еңбектерінде құқықтық саясат құқықтық қондырманы және идеялық-теориялық негіздерін ішкі дамыту мен жетілдірудің ғылыми негізделген стратегиялық бағдарламасы және құқық саласындағы партия мен мемлекеттің негізгі бағыты ретінде көрсетіледі.

21 ғасырда көп қырлы шындықты көрсететін құқықтық саясат теориясы белсенді түрде құрылуға: құқықты оңтайландыру процестері, қоғамның құқықтық даму жолдары, оның құқықтық жүйесін толық құру жолдары және т.б. «Құқықтық саясат» категориясы іс жүзінде «құқықтық саясат» құбылысына өмірлік қажеттілік туындағанда, құқықтық реттеу саласындағы сәйкес жүйелі, дәйекті және ғылыми негізделген қызметте, құқық жоғары бағалана бастайды және онымен жетілдіру мүмкіндігі байланыстырады.

Отандық заң ғылымы дамуының қазіргі кезеңінде «құқықтық саясат» айтарлықтай көлемдегі құқықтық зерттеулердің нысанасына айналды. Құқықтық саясат жалпы ұғым болып табылады және мемлекет және құқық теориясы үшін ғана емес, сонымен қатар заң ғылымының басқа салалары үшін де, құқықтық саясаттың өзіндік арнайы білім саласын дамытуда маңызды. Сонымен бірге, құқықтық саясат – күрделі, көп қырлы ұғым, оны зерделеудің тиісті тәсілдерін қажет етеді.

Құқықтық саясаттың пайда болу қажеттілігі, ең алдымен, құқықты, құқықтық реттеуді ұдайы жетілдіру қажеттілігімен, құқықтық жүйені мақсатты түрде өзгерту және қоғамның құқықтық даму векторын анықтау қажеттілігімен байланысты. Сайып келгенде, құқықтық өмірдің өзі құқықтық саясатты өз қызметіне «шақырды». Бұл жерде мынадай ұқсастық әбден орынды: мысалы, әлеуметтік саясат қоғамдық дамуға, әлеуметтік жүйеге және әлеуметтік өмірге әсер етуге шақырылады, экономикалық саясат экономикалық дамуға, экономикалық жүйе мен қоғамның экономикалық өміріне әсер етуге шақырылады, ал құқықтық дамуына, құқықтық жүйе мен қоғамның құқықтық өміріне құқықтық саясатқа мақсатты түрде ықпал етуге шақырылады. Сонымен қатар қазіргі заң ғылымында «құқықтық саясат» категориясын түсіну өте екіұшты, соның салдарынан оның қалыптасу процесі негізсіз ұзақ және күрделі сипатқа ие болды.

Құқықтық реттеу саласындағы теориялық көзқарастар мен практикалық тәсілдердің концептуализациясын қамтамасыз ету қазіргі заң ғылымының басым бағыттарының бірі болып табылады. «Тұжырымдамалар» тұтастай алғанда заң шығармашылығына жоғары стандарт қояды, бұл елдің әлеуметтік-экономикалық дамуының заманауи қажеттіліктеріне сәйкес заң жобалау жұмыстарының болжамды деңгейі мен сапасын анықтауға мүмкіндік береді және мемлекеттік реформаларға ықпал ететін заңнама [4, 92].

Сонымен қатар, тұжырымдамалар ғылыми қоғамдастық пен заң шығарушы органдар тарапынан мойындалып, нақты заңдар мен оларды дайындаудың техникалық тапсырмаларын әзірлеу тұжырымдамаларын әзірлеуде ғылыми критерий қызметін атқара бастады. Қазіргі кезеңде басым ұлттық жобаларды сәтті жүзеге асыру, өзекті ұлттық мәселелерді шешу бүкіл мемлекетте заңнаманы дамытуға ғана емес, сонымен бірге мемлекеттік саясатты дамытуға бағытталған бірыңғай тиімді құқықтық саясатты жүргізудің арқасында тікелей байланысты. тұтастай алғанда қоғамның бүкіл құқықтық жүйесінің дамуы. Осы тұрғыдан алғанда, құқықтық саясат ұғымы неғұрлым кең әлеуметтік мағынаға ие, неғұрлым көлемді және сонымен бірге құқықтық материалды жалпылама қамтиды.

Бұл ұғым тек нормативтік құжаттар (заңнама) жүйесін әзірлеумен ғана байланысты емес, абстракцияның неғұрлым жоғары деңгейіне «барады», заңдар мен заңға тәуелді актілерге ғана емес, сонымен бірге «қызығушылыққа» ие болады. құқықтың басқа көздерінде (қолданыстағы құқықтық әдет-ғұрыптар, келісім-шарттар) тек нормативтік құқықтық реттеу деңгейі ғана емес, сонымен қатар құқық қолдану және құқықты түсіндіру қызметінің деңгейі, сондай-ақ құқықтық тәжірибе мен доктринаның даму мәселелері және т.б.

Қазіргі жағдайда еліміздің теңгерімді және тұрақты дамуы стратегиясының негізгі құрамдас бөліктерінің бірі ретінде құқықтық саясат тұжырымдамасын әзірлеу қажет. Дәйекті және ұзақ мерзімді құқықтық әрекет бағдарламасын құрудың уақыты келді.

Атап айтқанда, құқықтық саясат тұжырымдамасын құру кезінде оның объективті шындықтан шектен тыс «бөлінуі» де, оны таза иллюстрациялық

ережелердің жиынтығына дейін қысқарту әрекеттері де бірдей жағымсыз болады. Бірінші жағдайда теория утопияға айналады, екіншісінде ол қалыптасқан саяси-құқықтық тәжірибеге түсініктеме беруден басқа ештеңе болмайды.

Құқықтық саясат тұжырымдамасын сол немесе басқа автордың субъективтік идеялары негізінде қалыптасқан нөлден құруға болмайтыны орынды айтылған. Ол сөзсіз ғалымдардың немесе заң шығарушының аналитикалық жұмысының нәтижесі болуы керек, эмпирикалық деректердің айтарлықтай көлемін – объективті шындық фактілері мен қазіргі заманғы ғылыми ойдың жетістіктерін, заңгерлер жинақтаған теориялық тәжірибені жалпылаумен байланысты.

Екінші жағынан, ол болашаққа, қазіргі жағдайды өзгертуге, заң тәжірибесін ұзақ мерзімді жоспарлауға жұмыс істемесе, ол барлық мәнін жоғалтады. Осыған байланысты стратегиялық бағдарлар мен ең шұғыл міндеттер туралы, іске асырудың қажетті принциптері мен нысандары туралы, оны жетілдіруге бағытталған шаралар туралы идеялар осындай тұжырымдаманың құрамдас элементтеріне айналуы тиіс.

Бұл ретте ғылыми тұжырымдаманың мазмұнына «идеалды элементтерді» енгізудің теориялық және практикалық қажеттілігін лайықты негіздеу, олардың конструктивті практикалық әлеуетін объективті ғылыми тұрғыдан бағалау үлкен маңызға ие.

Өтпелі жағдайдағы құқықтық реттеудің стратегиясы мен тактикасы туралы ғылыми білімді концептуализациялау нәтижелерінің бірі осы білімді шоғырландырылған түрде қорытындылайтын және құқықтық тәжірибе оны саяси салада қабылдаудың іргелі негізін құрайтын доктриналдық құқықтық құжатты дайындау болды.

Пайдаланылған әдебиеттер тізімі:

1. Байділдинов, Л.Ә. Теориялық саясаттану : оқулық / Лайық Әмірұлы Байділдинов.- Алматы: Интерлигал, 2005.- 263 б.
2. Родионова А. Г. Понятие и признаки правовой политики // Вестник Волжского университета им. В. Н. Татищева. Серия «Юриспруденция». Вып. 61. - Тольятти, 2006.
3. Марченко М.Н. Правовая политика современной России и региональное правотворчество-Образование и общество. 2007. №1.
4. Әміржанов Е. Мемлекет және құқық теориясы. Оқулық.-Алматы: Жеті Жарғы, 2015.

ОӘЖ 342.3

ҚОҒАМДЫҚ ҰЙЫМДАРДЫҢ ЗАҢ ШЫҒАРУ ҚЫЗМЕТІНДЕГІ МЕМЛЕКЕТ ОРГАНДАРЫМЕН ӨЗАРА ІС-ҚИМЫЛ МӘСЕЛЕЛЕРІ

Назарова Б.Ш.

Магистрант, М.Әуезов атындағы

Оңтүстік Қазақстан университеті, Шымкент қ., Қазақстан

Резюме: Мақалада заң шығармашылығы саласындағы қоғамдық ұйымдардың мемлекеттік органдармен өзара іс-қимыл мәселелері қарастырылады. Қоғамдық

ұйымдардың пайда болу тарихы, сондай-ақ Қазақстан Республикасының қолданыстағы «Қоғамдық бірлестіктер туралы» заңнамасының кейбір мәселелері қарастырылады.

Summary: The article deals with the problems of interaction of public organizations with government agencies in the field of law-making, explores the history of the emergence of public organizations, as well as some aspects of the current legislation of the Republic of Kazakhstan "On Public Associations".

Қоғамдық ұйымдардың тарихы 1765 жылдың қазанынан басталады, ол кезде Екатерина II өз шешімімен еркін экономикалық қоғамның жарғысын бекітті, онда бұл адамдар бірлестігі өз еркімен құрылған және уәкілетті тұлғаның өкілдігімен дербес басқарылатындығы айтылған. Бұл қоғамды құрудағы мақсат орыс дворяндары мен шетелдіктердің қаржылық, еңбек, материалдық ресурстарын тарту арқылы ауылды жаңғырту болды. Бұл хартия ТМД елдерінде азаматтық қоғамды, оның ұйымдары мен бірлестіктерін одан әрі қалыптастырудың сенімді іргетасы болғанын атап өткен жөн.

1916 жылы әртүрлі ұйымдық-құқықтық нысандағы 2643 қоғамдық бірлестік тіркелген. Осы тарихи деректерге сүйене отырып, қоғамдық сананың және, атап айтқанда, азаматтық қоғамды мемлекеттік реттеу тетігінің біртіндеп, қолайлы және тиімді дамуы, себебі. қоғамдардың саны мен қызметі оңды болды [1].

Қоғамдық ұйымдар мен мемлекеттік органдардың өзара әрекеттесу мәселелерін үш кезеңге бөлуге болады, олардың біріншісі жоғарыда көрсетілген. Бұл қоғамдық ұйымдардың қызметін реттейтін бастапқы актілерді жасау кезеңі, сондай-ақ олардың дамуы мен қалыптасу кезеңі.

Екінші кезең 1923 жылы КСРО мемлекеті құрылғаннан кейін бір жылдан кейін басталады. Басқарудың жаңа нысаны және мемлекет механизмінің елеулі өзгеруі азаматтық қоғамға және, атап айтқанда, оның құрылымдарына әсер етпей алмады. Осылайша, қоғамдық ұйымдардың функциялары мен міндеттері мемлекеттің күшті ықпалына түсті, ол құрылымдық жаңалықтарда көрініс тапты. Әкімшілік мәжбүрлеу арқылы ұйымдарға билік пен компартия өкілдері енгізілді. Бірде-бір қоғамдық ұйым Коммунистік партияның Орталық Атқару Комитетінің алдын ала рұқсатынсыз өзінің съезін немесе конференциясын ұйымдастыра алмады. РКФСР Халық Комиссарлары Кеңесінің Бүкілресейлік Орталық Атқару Комитетінің 1932 жылғы 10 шілдедегі «Ерікті қоғамдар мен одақтар туралы» ережені бекіту туралы жарлығы (бұдан әрі – Ерікті қоғамдар мен одақтар туралы ереже) ұйымдар өз қызметін халық шаруашылығын дамыту жоспарлары негізінде, ал ғылыми жұмысты маркстік-лениндік әдіс негізінде құруға міндеттелді [2]. Қоғамдық өмірдің осы саласына мемлекеттің тым көп араласуы қоғамдық белсенділікті айтарлықтай шектеді. Бұл қоғамдық ұйымдардың санының қысқаруына әкеліп соқты, ал жұмыс істеп тұрған ұйымдар өзгерістерге ұшырады, соның нәтижесінде қазіргі құқық тұрғысынан қарама-қайшылыққа байланысты оларды қоғамдық ұйымдарға жатқызуға болмайды.

Алайда, кеткен және реформаланған ескі қоғамдық ұйымдардың орнына жаңалары – оларды құруда қолданылған таптық көзқараспен, мемлекет берген

өкілеттіктермен, басқару органдарында партия мен мемлекет өкілдері бар, қаржылық және материалдық жағынан тәуелді болды. халық шаруашылығы мен әлеуметтік-мәдени құрылыстың жоспарына сәйкес әрекет ететін, социалистік құрылыстың тиісті салаларында Кеңес үкіметінің жақын маңдағы міндеттерін жүзеге асыруға іс жүзінде қатысатын мемлекет.

Оларға: жастар ұйымдары, ғылыми қоғамдастықтар, өзара көмек және әлеуметтік көмек қоғамдары, қоғамдық-саяси бірлестіктер, ғылыми қоғамдастықтар және т.б.

Сондай-ақ кеңестік қоғамдық ұйымдардың революцияға дейінгі Ресейдегі және көптеген қазіргі мемлекеттердің қоғамдық ұйымдарынан артықшылығын атап өткен жөн. КСРО өмір сүрген кезде көптеген қоғамдық ұйымдардың өз рәміздері, мөртаңбалары, төс белгілері, т.б. Олар Кеңес мемлекетінің атқарушы және әкімшілік қызметінде тірек болды. 1980 жылдардың соңынан бастап заманауи ұйымдарға ұқсас ұйымдар пайда бола бастайды.

Қайта құру кезінде қоғамдық ұйымдардың жағдайы өзгерді. Бұл кезеңде мемлекеттік институттарға мемлекеттің ықпалын әлсіретуге және олардың дербестігін кеңейтуге бағытталған алғашқы әрекеттер жасалды. КСРО Министрлер Кеңесінің қаулысымен қоғамдық ұйымның съезін өткізу үшін КСРО Үкіметінің рұқсаты талап етілетін тәртіп жойылды. Қоғамдық ұйымдар өздерінің съездерін еркін шақыру мүмкіндігіне ие болды, сондай-ақ еркін халықаралық байланыстар, соның ішінде халықаралық бірлестіктерге кіру құқығын алды. Бұл қоғамдық өмірдің жандануына, азаматтық дипломатияның және шетел жұртшылығымен бейресми байланыстардың дамуына айтарлықтай әсер етті.

Үшінші кезең – Тәуелсіз Қазақстандағы қоғамдық бірлестіктерді білдіреді. Бұл Қазақстан Республикасының «Қоғамдық бірлестіктер туралы» заңымен расталған.

Осы заңның 2-бабына сәйкес Қазақстан Республикасындағы қоғамдық бірлестіктер заңға қайшы келмейтін ортақ мақсаттарына жету үшін ерікті негізде құрылған саяси партиялар, кәсіподақтар және азаматтардың өзге де бірлестіктері деп танылады. Қоғамдық бірлестіктер – коммерциялық емес ұйымдар.

Сондай-ақ, «Қоғамдық бірлестіктер туралы» Қазақстан Республикасы Заңының 4-бабына сәйкес мемлекет қоғамдық бірлестіктердің құқықтары мен заңды мүдделерінің сақталуын қамтамасыз етеді.

Мемлекеттің қоғамдық бірлестіктер ісіне және қоғамдық бірлестіктердің мемлекет ісіне заңсыз араласуына, мемлекеттік органдардың функцияларын қоғамдық бірлестіктерге жүктеуге жол берілмейді.

Қоғамдық бірлестіктер мемлекеттік органдармен келісім жасасу арқылы ынтымақтаса және өзара іс-қимыл жасай алады, сондай-ақ мемлекеттік органдармен жасалған шарттар бойынша олар үшін заңда көзделген белгілі бір жұмыстарды атқара алады.

Қоғамдық бірлестіктер аппаратының қызметкерлеріне Қазақстан Республикасының еңбек заңнамасы, Қазақстан Республикасының әлеуметтік қамсыздандыру және сақтандыру туралы заңнамасы қолданылады.

Қоғамдық бірлестіктердің мүдделерін қозғайтын мәселелерді заңнамалық актілерде көзделген жағдайларда мемлекеттік органдар қоғамдық бірлестіктермен келісім бойынша шеше алады [3].

Мемлекет қоғамдық ұйымдардың еркіндігін, олардың дербестігін, елдегі құқықтық жағдайды заңды бұзбай реттей алуын қамтамасыз етеді.

Алайда, құқық шығармашылық қызметінде мемлекет пен қоғамдық ұйымдардың өзара әрекеттесу проблемасы олқылықтары бар процессуалдық нысандар болып табылады. Мемлекеттік органдардың жүктемесі мемлекеттің қоғамдық ұйымдармен дер кезінде өзара әрекеттесуіне мүмкіндік бермейді. Ал бұл құқықтық қатынастардың кейбір субъектілері бұл процесс туралы нақты түсінікке ие бола бермейді. Сонымен қатар, қазіргі уақытта бұл құқықтық қатынастарды жүзеге асыруға болатын тетіктердің шеңбері айтарлықтай тар, сондықтан құқық шығармашылық қызметінің әлеуеті айтарлықтай тарылды.

Пайдаланылған әдебиеттер тізімі:

1. Отандық тарих. Қоғамдық ұйымдар - [Электрондық ресурс]. - Қол жеткізу режимі: https://tepka.ru/slovar'_istorika/107.html.

2. КСРО Халық Комиссарлары Кеңесінің Бүкілресейлік Орталық Атқару Комитетінің 1932 жылғы 10 шілдедегі Ерікті қоғамдар мен одақтар туралы ережені бекіту туралы Жарлығы. Кеңестік Социалистік Республикалар Одағының нормативтік құқықтық актілерінің кітапханасы. – [Электрондық ресурс]. – Қол жеткізу режимі: http://www.libussr.ru/doc_ussr/ussr_3831.htm.

3. «Қоғамдық бірлестіктер туралы» Қазақстан Республикасының 1996 жылғы 31 мамырдағы N 3 Заңы.

ОӘЖ342.4

ҚАЗАҚСТАН РЕСПУБЛИКАСЫНДАҒЫ АДАМ ЖӘНЕ АЗАМАТТАРДЫҢ ҚҰҚЫҚТАРЫН ҚОРҒАУДЫҢ КОНСТИТУЦИЯЛЫҚ- ҚҰҚЫҚТЫҚ НЕГІЗДЕРІ

Рахметова Г.Р.

«Мирас» университеті, Шымкент қ., Қазақстан
Қонысбеков Ф.К.

Оқу процесін ұйымдастыру, мониторингілеу және бақылау бөлімінің бастығы,
полиция подполковнигі, "Қазақстан Республикасы Ішкі Істер Министрлігі Бауыржан
Момышұлы атындағы оқу орталығы" РММ

Абылова К.А.

«Мирас» университеті, Шымкент қ., Қазақстан

Резюме: В статье отражены особенности конституционно-правовой защиты прав человека и граждан в Республике Казахстан. Направлен на предотвращение социально-экономических нарушений конституционных прав человека.

Summary: The article outlines the features of constitutional and legal protection of human and citizen rights in the Republic of Kazakhstan. Aimed at preventing socio-economic violations of human constitutional rights.

Қазіргі әлемде адам құқықтары мен бостандықтарына үлкен мән беріледі және оларды сақтау мен қорғау демократиялық қоғамның дамуы үшін шешуші болып табылады. Ашық демократиялық қоғамдардағы адамдардың көпшілігі мойындаған материалдық емес сипаттағы барлық құндылықтардың ішінде адамның құқығы мен бостандығы ең маңызды болып қала береді [1].

Қазақстан Республикасының қалыптасуының тұжырымдамалық ережелері демократиялық құқықтық мемлекет, нарықтық қатынастарға көшу қағидаттары, ішкі және сыртқы саясатты қалыптастыру, экономикалық реформаларды жүзеге асырудың негізгі басымдықтары мен бағыттары елдің экономикалық даму бағдарламаларында, өмір сапасының стандарттары адами капиталды дамытудың және Қазақстанды әлеуметтік жаңғыртудың тиімді нарықтық құралы болуға тиіс. Біз демократиялық дамудың жалпыға бірдей танылған заңдылықтары мен қоғамымыздың дәстүрлерін үйлестіре отырып, саяси және мемлекеттік құрылымның Қазақстандық моделін жетілдіру жолымен әрі қарай да жүреміз. Шын мәнінде, бұл жерде біз нарықтық қатынастарға көшудің өзіндік біртұтас моделін жасау туралы айтып отырмыз. Олар, ең алдымен, әлеуметтік-бағдарланған нарықтық экономиканың ұлттық моделінің, экономикалық реформаларды жүзеге асырудың, дағдарысты еңсерудің, қазіргі әлемде елдің тұрақтануы мен тұрақты әлеуметтік-экономикалық дамуын қамтамасыз етудің маңызды сипаттамасымен шартталған [2].

Нарықтық қатынастарға көшудің өзіндік моделін дәйекті іске асыру демократиялық қайта құрулар, Қазақстан Республикасын дамыған елдер қатарына шығару, оның халықаралық беделін нығайту үшін берік материалдық база жасайды. Тәуелсіздікке қол жеткізген әрбір ел өзінің даму жолын іздеді, сіз өз қоғамыңызды құру моделін жасадыңыз. Сонымен қатар, өзіндік құндылықтар жүйесі мен мақсатты бағдар, ұлттық дәстүрлер мен тарихи жағдайлар, нақты әлеуметтік-экономикалық және саяси орта, қалыптасқан өмір салты және адамдардың дүниетанымы болды. Бірақ мұндай ауысу өздігінен емес, мемлекеттің мақсатты саясатына байланысты болуы керек. Экономиканың құрылымын, "адами капиталдың" сапасын, кәсіпкерлік еркіндігі мен меншік құқығының мызғымастығын қорғайтын экономикалық мәдениет пен институттарды өзгертетін бірқатар реформаларды жүзеге асырмай бәсекеге қабілеттілік мүмкін емес. Ешкім адамды өзінің табиғи туа біткен құқықтарынан айыра алмайды - өмірге, жеке басына қол сұғылмаушылыққа, өзінің өмір сүру тәсілдерін еркін таңдауға, ар-ождан, пікір, сенім бостандығына, жеке өмір бостандығына және басқа да құқықтарға адам құқықтары мәселесі қазіргі әлемде күрделі және көп қырлы. Әлемдік қоғамдастық үшін адам құқықтары мен оларды қорғау әмбебап идеал, тұрақтылық факторы, сондай-ақ мемлекеттің прогрессивті дамуы мен өркендеуінің негізі ретінде әрекет етеді. Қазіргі әлемді

бостандық, теңдік, әділеттілік қағидаттарына негізделген және әмбебап сипатта болатын адам құқықтарынсыз елестету мүмкін емес [3].

Яғни Қазақстан Республикасының Конституциясындағы құқықтар мен бостандықтарды бекіту олардың мазмұнының айрықша маңыздылығының тікелей салдары болып табылады. Ата заңда жеке адам үшін де, жалпы қоғам мен мемлекет үшін де өмірлік маңызы бар және әлеуметтік маңызы бар құқықтар мен бостандықтар бекітілген [1].

Қазіргі тұжырымдамасы азаматтық қоғамның мүшесі ретінде адамның бостандығы мен автономиясын, оның кез-келген заңсыз сыртқы араласудан заңды қорғалуын қамтамасыз етуге арналған жеке құқықтарды бірінші орынға қояды. ҚР Конституциясына сәйкес адамның жеке (азаматтық) құқықтары мен бостандықтарына мыналар жатады: адамның өмірі мен қадір-қасиеті туралы құқық; бостандық пен жеке басына қол сұғылмаушылық, жеке өміріне, тұрғын үйіне қол сұғылмаушылық құқығы; жүріп-тұру және тұрғылықты жерін таңдау еркіндігі, ар-ождан бостандығы, сөз және шығармашылық еркіндігі. Жеке (азаматтық) құқықтардың негізгі мақсаты-әр адамның дамуының жеке, ішкі бағдарларының басымдылығын қамтамасыз ету, ал мемлекеттің міндеті-адамның ажырамас құқықтарын тану және оларды қорғау [4].

Адамның құқықтары мен бостандықтарын заңнамалық деңгейде тану және бекіту ғана емес, сонымен бірге осы құқықтардың нақты іске асырылуы және оларды қорғаудың нақты тетігі де маңызды. Мемлекет тарапынан бұл жеке құқықтар саласына араласпау, азаматтарға оларды іске асыруға көмек көрсету, адам мен азаматтың құқықтарын қорғаудың тұрақты тетігін құру кепілдіктерін талап етеді. Адам құқықтары мен бостандықтарын қорғаудың құқықтық негізін халықаралық құқықтың жалпыға бірдей танылған нормалары, Қазақстан Республикасының Конституциясы мен заңдары құрайды. Алайда, құқықтық базаға қарамастан, заңдылық пен құқықтық тәртіпті нығайту, қылмысқа қарсы күресті күшейту, халықтың құқықтық сана деңгейін арттыру бойынша қабылданып жатқан шаралар, біздің еліміздегі жеке тұлғаның құқықтық жағдайы жеткілікті дәрежеде қолайлы болып қалмайды. Адам құқықтарына қауіп төндіретін қылмыс деңгейі өсуде: өмір сүру құқығы, жеке басына қол сұғылмаушылық, тұрғын үйге, мүлікке қол сұғылмаушылық және т. б. Осылайша, адам құқықтары саласындағы заңнаманы бұзу, лауазымды тұлғалардың, мемлекеттік қызметшілердің, кәсіпорын басшыларының азаматтардың негізгі құқықтары мен бостандықтарына кепілдік беретін конституциялық ережелерді елемей, адам мен азаматтың құқықтары мен бостандықтарын қорғау тетіктерінің тиімділігінің жеткіліксіздігі, азаматтардың құқықтық мәдениетінің төмен деңгейі орын алуда [5].

Көптеген адамдар өздерінің құқықтары, бостандықтары мен міндеттері туралы біледі, бірақ оларды қалай қорғау керектігін білетіндер аз. Қазақстан Республикасының Конституциясына сәйкес адам мен азаматтың құқықтары мен бостандықтарын мемлекеттік қорғауға кепілдік беріледі.

Қорғау - белгілі бір әрекетті немесе әрекетсіздікті, сол немесе басқа құқықты жасау арқылы бұзушылыққа дейін болған жағдайды қалпына келтіру.

Құқықтар мен бостандықтар субъектісінің нақты еркіндік дәрежесі мемлекеттің өз міндеттемелерін қалай орындайтынына байланысты. Өзінің құрылымы бойынша адам мен азаматтың негізгі құқықтарын қорғаудың конституциялық-құқықтық тетігі мемлекетшілік және мемлекетаралық тетікті қамтитын органдар жүйесін білдіреді. Адамның және азаматтың негізгі құқықтарының мемлекетшілік тетігінде жеке адамның құқықтарын қорғауда басты рөл атқарады: конституциялық бақылау және қадағалау, сот арқылы қорғау, прокурорлық қадағалау, адам құқықтары жөніндегі уәкілдің қызметі, іс-әрекеттерге немесе әрекетсіздіктерге және атқарушы билік органдары мен лауазымды тұлғаларға шағымданудың әкімшілік тәртібі, үкіметтік емес құқық қорғау ұйымдары [6].

Адам мен азаматтың құқықтары мен бостандықтарын қорғауға мемлекеттік биліктің барлық тармақтары - заң шығарушы, атқарушы, сот, олардың әрқайсысы дербес және заңда белгіленген құзырет шегінде қатысады. Адамның құқықтары мен бостандықтарын қорғаудың әкімшілік-құқықтық нысандары, ең алдымен, Конституцияға және заңдарға сәйкес шығарылатын, басқарудың нақты салаларында атқарушы органдардың өкілеттіктерін белгілейтін және осы салаларда мемлекеттік органдардың жеке адамдармен қарым-қатынасын, тиісті органдардың міндеттері мен азаматтарды лауазымды адамдардың заңсыз әрекеттерінен қорғау нысандарын анықтайтын заңдармен алдын-ала анықталады. Азаматтардың бостандықтары мыналарды көздейді: - атқарушы билік саласындағы адам мен азаматтың құқықтары мен бостандықтарының заңнамалық кепілдіктері; - төмен тұрған органның (лауазымды адамның) әрекетіне шағым жоғары тұрған органның қарауына берілген кезде атқарушы билік органдарының актілеріне шағымданудың әкімшілік (соттан тыс) тәртібі; - атқарушы билік органдарының заңдарды сақтауын прокурорлық қадағалау, оның ішінде адам құқықтары мен бостандықтарының сақталуын қадағалау [7].

Адам құқықтарын нақты қорғау жолында теориялық, ұйымдастырушылық, экономикалық материалдық сипаттағы көптеген қиындықтар туындайды. Адам құқықтарын қорғау тетіктері қолданыста болуы үшін құқықтық, ұйымдастырушылық, адамгершілік шаралар жүйесінің көмегімен қоғамда адам құқықтарын құрметтеуді, сондай-ақ экономикалық, саяси, құқықтық, әкімшілік құралдарды біріктіретін және адам құқықтарының бұзылу жағдайларын барынша азайтуға мүмкіндік беретін халықтың құқықтары мен бостандықтарын іске асыру мен қорғаудың кешенді тетігін құру қажет. Бұл мемлекеттің адам мен азаматтың құқықтары мен бостандықтарын тану, сақтау және қорғау жөніндегі конституциялық міндетінің мәні.

Пайдаланылған әдебиеттер тізімі:

1. Қазақстан Республикасының Конституциясы 1995 жылы 30 тамызда республикалық референдумда қабылданды. (01.01.2023ж берілген өзгерістер мен толықтырулармен)

2. Белик В.Н. Конституционные права личности и их защита / В.Н. Белик. - М.: Юрайт, 2017. - 195 с. 72
3. Права человека: Учебник для вузов / ред. Е.А. Лукашева. - 3-е изд. - М.: Норма - Инфра-М, 2017. - 512 с.
4. Комментарий к Конституционному закону Республики Казахстан "О выборах в Республике Казахстан"/ Центральная избирательная комиссия РК ; Под ред. Турганкулова К.Т., Турецкого Н.Н. - Астана, 2016. - 440 с.
5. Кутафин О.Е. Глава государства: монография / О. Е.Кутафин. - М.: Проспект, 2015.- 560 с.
6. Турецкий Н.Н. Законодательная ветвь власти Казахстана: учебник/ Н.Н.Турецкий. - Костанай : КСТУ им. З. Алдамжар, 2015. - 276 с.
7. Конституционный контроль в Казахстане: доктрина и практика утверждения конституционализма: монография / Под ред. И.И. Рогова, В.А. Малиновского; Конституционный Совет РК. - Алматы : Раритет, 2015. - 384 с.

УДК: 94:323.33:351.858

АХМЕТ БАЙТУРСЫНОВ - УЧИТЕЛЬ НАЦИИ

Токтобаев Б.Т.

Международный университет Кыргызстана, Республика Кыргызстан, г. Бишкек

Тураева М.В

Каршинский государственный университет, Узбекистан, г.Карши

Күрбанбаева С.А.

Университет «Мирас», г. Шымкент, Казахстан

Түйін: Мақалада Ахмет Байтұрсынұлының мемлекет қайраткері, ғалым, ағартушы, ақын, публицист, ұлттық жазудың реформаторы ретіндегі өмірі мен шығармашылық жолы суреттеледі. Ахмет Байтұрсынұв – қазақ тіл білімі мен әдебиеттану ғылымының негізін салушы, 20 ғасырдың басындағы қазақ халқының ұлт-азаттық қозғалысының жетекшілерінің бірі. Ол талантты жазушы, терең ойшыл, жарқын публицист, жанқияр саясаткер, тамаша ұйымдастырушы және өз халқының дамуына қызығушылық танытқан қоғам қайраткері болды. Ол энциклопедиялық ақыл-ойы мен ерекше қабілеттері бар, өмірді жақсы көретін және басқалардың тағдырына немқұрайлы қарамайтын адам. Ахмет Байтұрсынұв өзінің сарқылмас күшімен және өмірдің терең мағынасымен айналасындағылардың бәрін тарта алды. Әрине, Ахмет Байтұрсынұвтың өмірінде басқа да маңызды оқиғалар болды, бірақ дәл осы оқиғалар қазақ халқының өмірінде терең із қалдырды, оны өз елінің көрнекті ұлына айналдырды.

Summary: The article describes the life and creative path of Akhmet Baitursynov as a statesman, scientist, enlightener, poet, publicist, reformer of national writing. Akhmet Baitursynov was the founder of Kazakh linguistics and literary criticism, one of the leaders of the national liberation movement of the Kazakh people at the beginning of the 20th century. He was a talented writer, a deep thinker, a bright publicist, a selfless politician, a seeker, an excellent organizer and a public figure interested in the development of his people. He is a man with an encyclopedic mind and special abilities, loving life and indifferent to the fate of others. Akhmet Baitursynov managed to attract everyone around him with his inexhaustible power and deep meaning of life. Of course, there were other significant events in the life of Akhmet Baitursynov, but it was these events that left a deep mark on the life of the Kazakh people, made him an outstanding son of his country, surpassed his dream of independence.

*Никто не пишет литературу для гордости,
она рождается от характера,
она также выполняет потребности нации...
Ахмет Байтурсынов*

Имя Ахмета Байтурсынова знакомо всем читателям, но не все знают многих данных в биографии и просветительском пути. Ахмета Байтурсынова можно отнести к великим людям казахской степи и назвать его личность «Сегіз қырлы, бір сырлы». Он был талантливым литератором, глубоким мыслителем, ярким публицистом, самоотверженным политиком, исследователем, прекрасным организатором и общественным деятелем, который был искренне заинтересован в развитии и росте благосостояния, образования своего народа. Ахмет Байтурсынов был человеком с энциклопедическим умом и особыми способностями, любящий жизнь и неравнодушный к судьбе окружающих. Он сумел привлечь всех окружающих своей неиссякаемой мощью и глубоким смыслом жизни. Жизнь Ахмета Байтурсынова, наполненная многочисленными событиями, и сегодня поражает современных людей и пробуждает стремление к жизни, созиданию!

Несмотря на драматические события «эпохи перемен», происходящие в жизни нашего народа и на всем евразийском пространстве, его жизнь трудно назвать конъюнктурной, хотя она всегда была во главе самых актуальных социальных проблем. Вместе с тем, его действия по отношению к общественной жизни можно назвать очень последовательными и тщательными. Ахмет Байтурсынов довел до предельного уровня каждый из своих проектов. Для народа казахского Ахмет Байтурсынов - яркая звезда, светящаяся в ночном небе!

К числу наиболее важных дел в жизни Ахмет Байтурсынова можно отнести три крупных инициативы: издание газеты «Қазақ», которая вместе с Алиханом Бокейхановым и Мыржакыпом Дулатовым стала отражением грамотности и образования нации в целом для своего времени и всего казахского народа; создание «Прямой записи» («Төте жазу») с использованием арабской графики и участие в деятельности правительства «Алаш-Орда». Конечно, в жизни Ахмета Байтурсынова были и другие знаменательные события, но именно эти события оставили глубокий след в жизни казахского народа, сделали его выдающимся сыном своей страны, превзошли его мечту о независимости.

В газете «Қазақ» были опубликованы разнообразные материалы по тематике и содержанию, открывшие широкие горизонты познания для казахского общества. Благодаря этому изданию казахский народ сделали очень важный шаг на пути становления современной цивилизованной нации.

Благодаря этой газете традиционное кочевое казахское понятие «из уст в уста» перевоплотилось в инструмент воспитания и широкого просвещения нации. По словам казахских интеллигентов, этот знак символизирует распространение среди казахов европейской науки и искусства, превращение

газеты «Қазақ» в окно культуры для казахского народа и желание защитить сознание народа.

Бауыржан Момышулы, герой Второй мировой войны, пишет о казахском языке: «Наш родной язык – это суть нашего народного достоинства и государственности, незыблемое ядро. Незнание родного языка, которое передается с материнским молоком, означает забвение мудрости наших предков, всей истории» [1].

Мы должны увековечить память о том, кто мы, откуда мы вышли, какой язык наш родной и благодаря каким людям мы в новом независимом Казахстане с имеющимся благосостоянием.

Имя Ахмета Байтурсынова является святым для казахского народа. Он, как лидер, вмешался во все сферы жизни, чтобы его нация процветала и стала счастливой. Об этом свидетельствует любовь и уважение казахского народа. Ахмета Байтурсынов является видным общественным и государственным деятелем, поэтом, ученым-исследователем литературы, тюркологом, публицистом, педагогом, переводчиком, реформатором национального письма, просветителем. В этом году страна отмечает 150-летие Ахмета Байтурсынова, одного из авторов знаменитой Каркаралинской петиции. В данном обращении поднимались вопросы о внесении изменений в дела местного управления, суда, образования населения в интересах Казахстана, о свободе совести, о свободе вероисповедания, о замене Правил степи законом в интересах Казахстана.

Таким образом, подача Каркаралинской петиции стала одним из важных моментов в политической жизни степного края начала 20 века. В ней впервые были программно изложены чаяния казахского народа и выставлены требования к царскому правительству о равноправии и свободе совести, печати и судопроизводстве и обуздании колонизаторов [1]. Именно с этого момента началась политическая деятельность Ахмета Байтурсынова. Его первая книга - «Сорок басен» вышла в 1909 году. Даже в этой книге говорилось, что колониализм - это насилие против народа. Ахмета Байтурсынов – реформатор, предложивший новый пример создания национального алфавита в истории казахской науки. Он создал одним из первых азбуку казахской письменности «Учебное пособие». Первым учебником казахского языка стал «Тіл - құралы». Он служил казахскому народу. Об этом в свое время говорил Сакен Сейфуллин: «... Ахмет – настоящий патриот, который по-настоящему любит свою нацию, людей и рисковал своей жизнью ради своего задуманного дела» [2].

Ахмет Байтурсынов жестоко подвергся репрессиям в свое время и его высокое имя не упоминалось более полувека и не могло занять достойного места в истории Казахстана.

А. Байтурсынов родился в Тусынской волости Тургайского уезда в семье крестьянина. Сначала учился в селе, затем окончил русско-казахское училище в Тургае (1886-1891) и учительскую школу в Оренбурге (1891-1895), основанную Ыбыраем Алтынсариним. Начал преподавательскую деятельность в 1895 году. Преподавал в сельских, волостных училищах Актюбинского, Костанайского,

Каркаралинского уездов. В 1905 году перешёл на политическую службу и стал одним из авторов «Каркаралинской петиции». В этом документе поднимались вопросы внесения изменений в дела местного управления, суда, образования населения в соответствии с интересами казахского народа, свободы совести, свободы вероисповедания, выпуска газет без цензуры и разрешения на открытие издательства, а также изменения закона в интересах Казахстана. В 1907 году был арестован как впервые критиковавший царскую администрацию, в 1909 году вновь арестован по приказу губернатора Тройницкого [3].

Именно в этот период он проводит научные изыскания по методике обучения казахскому языку, готовит реформу национального письма, а каждому из категорий, относящихся к грамматике казахского языка, присваивал казахские названия.

Ахмет Байтурсынов – первый автор казахского алфавита. Он написал такие работы, как «Тіл – құрал», «Оқу құралы», «Тіл жұмсар», «Баяншы» и различные хрестоматии. Эти методические пособия до сих пор используются учеными в области образования казахского языка и методики преподавания языка.

Поворотный путь Ахмета Байтурсынова начался с написания басен. Кроме того, им были рассмотрены вопросы развития казахского народа, пропаганды и культуры. В произведениях «Сорок басен» (1909), «Маса» (1911) автор призывал избавляться от таких недостатков как безграмотность, равнодушие, безразличие.

В 1913 году Ахмет Байтурсынов с А.Букейханом, М.Дулатовым при содействии широкой казахстанской интеллигенции издали в Оренбурге первую общеэкономическую газету «Қазақ». В газете обсуждались вопросы развития народного искусства, привлечения народа к образованию. К концу 1918 года газета «Қазақ» стала основной газетой национально-политического и литературного характера.

В 2022 году наша страна отмечает 150-летие со дня рождения деятеля казахского общества и государства, просветителя, поэта, переводчика, педагога, публициста, тюрколога, ученого Ахмета Байтурсынова. Он действительно был наставником нации, духовным лидером казахского народа. Мы, современная молодежь, не должны забывать великое имя Ахмета Байтурсынова.

Список использованной литературы:

1. А. Ахетов. Властелин духа. Алматы: Раритет, 2015 . – 254 с.
2. Колдыбаев С.А. К вопросу об общественно-мировоззренческих взглядах Ахмета Байтурсынова /С.А. Колдыбаев, А.А. Баймагамбетова // Казахская цивилизация. - 2010. - №4.- С.57 - 58.
3. Сақ Қ. Алаш көсемсөзі: тіл мәселесі. Алматы: «Қазақ энциклопедиясы», 2014. Т. 2, 400 бет.

АҚПАРАТТАНДЫРУ ЖӘНЕ БАЙЛАНЫС САЛАСЫНДАҒЫ ҚЫЛМЫСТЫҚ ҚҰҚЫҚ БҰЗУШЫЛЫҚТАРДЫ БАҚЫЛАУДЫҢ КЕЙБІР ТЕОРИЯЛЫҚ АСПЕКТІЛЕРІ

Тұрсухан Е.А.

Ғылыми жетекшісі: з.ғ.к., аға оқытушы, Жаналиева А.Ж.
«Мирас» университеті, Шымкент қ., Қазақстан

Резюме: В данной статье рассматриваются некоторые теоретические аспекты контроля уголовных преступлений в информационно-коммуникационной сфере, включая вызовы, создаваемые киберпреступностью, принятие упреждающих мер, использование новых технологий и необходимость сбалансировать меры контроля с защитой частной жизни и безопасности данных.

Summary: This article discusses some theoretical aspects of the control of criminal offenses in the information and communication sphere, including the challenges posed by cybercrime, the adoption of proactive measures, the use of emerging technologies, and the need to balance control measures with the protection of personal privacy and data security.

Соңғы жылдары ақпараттық-коммуникациялық технологиялар саласы айтарлықтай өсуде және онымен бірге қылмыстық қызметтің жаңа нысандарының пайда болуы байқалады. Киберқылмыс деп аталатын ақпараттық-коммуникациялық саладағы қылмыстық құқық бұзушылықтар экономикалық, әлеуметтік және қауіпсіздікке елеулі әсер ететін жаһандық қауіпке айналды. Киберқылмыс әр түрлі формада болуы мүмкін, соның ішінде кибербуллинг, интернеттегі алаяқтық, жеке басын ұрлау, ақпараттың таралуы, төлем бағдарламаларын қолданатын шабуылдар және т.б.

Ақпараттық-коммуникациялық саладағы қылмыстық қылмыстармен күрес күрделі және көпсалалы міндет болып табылады. Ол нормативтік-құқықтық базаны әзірлеуді және енгізуді, алдын алу және анықтау үшін озық технологияларды енгізуді, сондай-ақ құқық қорғау органдарын оқыту мен ынтымақтастықты талап етеді. Киберқылмыспен тиімді күресу жеке тұлғалардың, ұйымдардың және үкіметтердің жеке деректерді және жеке өмірді қорғауға қатысуын талап етеді.

Киберқылмыс тудыратын қиындықтар өте үлкен және тиімді бақылау шараларына деген қажеттілік барған сайын өзекті бола түсуде. Соңғы жылдары жаһандық, аймақтық және ұлттық деңгейде киберқылмысты бақылауды күшейтуге бағытталған бірқатар бастамалар қолға алынды. Блокчейн, жасанды интеллект және терең оқыту сияқты озық технологияларды енгізу сонымен қатар киберқылмыстың алдын алу мен анықтауды жақсартуға уәде берді.

Алайда, ақпараттық-коммуникациялық саладағы қылмыстық құқық бұзушылықтармен күресу жеке өмірге қол сұғылмаушылық пен деректердің қауіпсіздігіне де алаңдаушылық туғызады. Киберқылмысты бақылау мен жеке адамның құқықтары мен бостандықтарын қорғау арасындағы тепе-теңдікті табу қажет. Сондықтан киберқауіпсіздікте жаңа технологияларды қолдану үшін этикалық нұсқаулар мен стандарттарды әзірлеу өте маңызды [1].

Ақпараттық-коммуникациялық сала цифрлық технологиялардың әртүрлі нысандарын, соның ішінде интернетті, әлеуметтік желілерді, мобильді құрылғыларды және онлайн платформаларды қамтиды. Бұл технологиялар біздің қарым-қатынасымызда, бизнесімізде және бір-бірімізбен қарым-қатынасымызда төңкеріс жасады. Алайда, бұл технологияларды қолдану жеке адамдар мен ұйымдардың қауіпсіздігі мен құпиялылығына қауіп төндіретін қылмыстық әрекеттің жаңа түрлерін тудырды. Енді қылмыскерлер Интернетті жасырын түрде қылмыс жасау үшін қолдана алады, бұл оларды құқық қорғау органдарының іздеуін қиындатады. Ақпараттық-коммуникациялық саладағы қылмыстық қылмыстарды бақылау құқықтық тәртіпті сақтау, жеке адамның құқықтарын қорғау және мемлекеттердің қауіпсіздігі үшін өте маңызды [2].

Қылмыстық әрекеттің жаңа түрлерінің пайда болуы және киберқауіптердің өсуі жеке адамдарды, ұйымдар мен үкіметтерді киберқылмыстың ауыр экономикалық, әлеуметтік және қауіпсіздікке байланысты салдарларынан қорғау үшін тиімді бақылау шараларының шұғыл қажеттілігін тудырды.

Киберқылмысқа байланысты туындайтын проблемалар күрделі және көп қырлы, бұл киберқауіптердің алдын алу және анықтау үшін нормативтік-құқықтық базаны әзірлеуді және енгізуді талап етеді. Блокчейн, жасанды интеллект және терең оқыту сияқты озық технологияларды енгізу де киберқылмысты бақылауды жақсартудың перспективасын көрсетті.

Ақпараттық-коммуникациялық саладағы қылмыстық қылмыстармен тиімді күрес әртүрлі мүдделі тараптардың, соның ішінде жеке тұлғалардың, ұйымдар мен үкіметтердің ынтымақтастығын талап етеді. Жеке тұлғалар мен ұйымдардың жеке деректерді және жеке өмірді қорғауға қатысуы киберқылмыстың алдын алу үшін өте маңызды. Үкіметтер сонымен қатар киберқылмыспен күресуді жеңілдететін және жеке адамның құқықтары мен бостандықтарын қорғауды қамтамасыз ететін нормативтік-құқықтық базаны құруда шешуші рөл атқарады.

Киберқауіпсіздікте жаңа технологияларды пайдалану құпиялылық пен деректер қауіпсіздігіне қатысты алаңдаушылық туғызады. Сондықтан киберқылмыспен күресте осы технологияларды қолдану үшін этикалық нұсқаулар мен стандарттарды әзірлеу маңызды. Оқыту және хабардарлықты арттыру бағдарламалары сияқты алдын алу шараларын қабылдау киберқылмыстың алдын алу және ақпараттық-коммуникациялық саладағы қылмыстық бақылауды күшейту үшін де өте маңызды [3].

Ақпараттық-коммуникациялық саладағы қылмыстық қылмыстарды бақылау тиімді Нормативтік-құқықтық базаны талап етеді. Бұл құрылым киберқылмыстардың алдын алу, тергеу және қудалау үшін жасалуы керек. Көптеген елдерде киберқылмыспен күресуге бағытталған заңдар қабылданды. Бұл заңдар хакерлік, фишинг, киберқауіпсіздік және заңсыз мазмұнды тарату сияқты көптеген құқық бұзушылықтарды қамтиды. Алайда, бұл заңдардың тиімділігі әр елде әр түрлі болады, ал кейбір юрисдикцияларда киберқылмыспен тиімді күресу үшін тиісті нормативтік-құқықтық база жоқ.

Құқық қорғау органдарының стратегиялары:

Ақпараттық-коммуникациялық саладағы қылмыстық қылмыстармен ойдағыдай күресу үшін құқық қорғау органдарының белсенді қатысуы қажет. Бұл органдар киберқылмыстарды тергеу және қудалау үшін қажетті дағдылар мен ресурстарға ие болуы керек. Киберқылмыстарды тергеу күрделі болуы мүмкін және көбінесе әртүрлі юрисдикциялардағы құқық қорғау органдарының ынтымақтастығын қажет ететінін ескеру маңызды. Сонымен қатар, құқық қорғау органдары жедел ақпарат жинау, қауіп-қатерді бағалау және тәуекелдерді басқару сияқты киберқылмыстардың алдын алу үшін белсенді стратегияларды қолдануы керек [4].

Жаңа технологияларды қолдану ақпараттық-коммуникациялық саладағы қылмыстық құқық бұзушылықтармен күресте де шешуші рөл атқаруы мүмкін. Жасанды интеллект, блокчейн және Заттар интернеті (IoT) сияқты технологияларды киберқылмыстардың алдын алу және анықтау үшін пайдалануға болады. Мысалы, жасанды интеллект деректерді талдау және қылмыстық әрекеттің заңдылықтарын анықтау үшін қолданыла алады. Блокчейнді онлайн транзакциялардың қауіпсіздігін қамтамасыз ету және алаяқтықтың алдын алу үшін, ал интернет заттарын маңызды инфрақұрылымды бақылау және қорғау үшін пайдалануға болады. Дегенмен, жаңа технологияларды енгізу жеке өмірді бұзу мүмкіндігі және жаңа нормативтік базаны құру қажеттілігі сияқты жаңа проблемаларды тудырады [5].

Сонымен қаралған мәселерді талдау нәтижесінде ақпараттық-коммуникациялық саладағы қылмыстық қылмыстарды бақылауды күшейту үшін мыналарды ұсынамыз:

- Ақпараттық-коммуникациялық саладағы қылмыстық қылмыстарды бақылауды күшейту үшін мыналарды ұсынамыз:

- Киберқылмыстардың алдын алу, тергеу және қудалау үшін тиімді Нормативтік-құқықтық базаны әзірлеуді жалғастыру.

- Құқық қорғау органдарына киберқылмыспен тиімді күресу үшін жеткілікті ресурстар беру және оқыту.

- Киберқылмысқа қарсы күресте әртүрлі юрисдикциялардың құқық қорғау органдары арасындағы ынтымақтастықты кеңейту.

- Интеллект жинау, қауіп-қатерді бағалау және тәуекелдерді басқару сияқты киберқылмыстардың алдын алудың белсенді стратегияларын қабылдау.

- Жеке деректердің құпиялылығы мен қауіпсіздігін қамтамасыз ету кезінде киберқылмыстардың алдын алу және анықтау үшін жаңа технологияларды енгізу.

- Киберқылмыс қаупі және адамдар оларды қорғау үшін қабылдауы мүмкін шаралар туралы халықтың хабардарлығын арттыру.

Қорытындылай келе ақпараттық-коммуникациялық саладағы қылмыстық қылмыстарды бақылау құқықтық тәртіпті сақтау, жеке адамның құқықтары мен мемлекеттердің қауіпсіздігін қорғау үшін өте маңызды екендігін атап өтуге болады.

Киберқылмысты тиімді бақылау нормативтік-құқықтық базаны, құқық қорғау органдарының стратегияларын және жаңа технологияларды қолдануды біріктіруді талап етеді. Алдын алу шараларын қабылдау және құқық қорғау органдары арасындағы ынтымақтастықты кеңейту киберқылмыстың алдын алу және анықтау қабілетін арттыруы мүмкін.

Сонымен қатар, киберқылмыспен күресу мен жеке өмірді қорғау мен деректер қауіпсіздігі арасындағы тепе-теңдікті сақтау маңызды. Осы зерттеуімізде баяндалған ұсынымдар ақпараттық-коммуникациялық саладағы қылмыстық қылмыстарды бақылауды күшейту үшін негіз болып табылады.

Пайдаланылған әдебиеттер тізімі:

1. Халықаралық телекоммуникация одағы.. Жаһандық киберқауіпсіздік индексі. Published in Switzerland Geneva, 2021ж.
2. Управление ООН по наркотикам и преступности. Киберпреступность. <https://www.unodc.org/unodc/en/cybercrime/index.html>. 2021 ж.
3. Wang, Y., Huang, D., & Zhou, D. Исследование применения технологии искусственного интеллекта в кибербезопасности. In 2021 IEEE International Conference on Electronics and Communication Engineering (ICE)2021г(стр 581-586).
4. Liao, J., & Wu, C. Терең оқыту негізінде IoT деректеріндегі ауытқуларды анықтау. Болашақ ұрпақтың компьютерлік жүйелері, 2022г(стр.682-694)
5. Кшетри, Н. Роль блокчейна в достижении ключевых целей управления цепочками поставок. Международный журнал информационного менеджмента, 64, 102329 2022г.

ӘОЖ 343.1

АНЫҚТАУ САПАСЫНЫҢ ҚЫЛМЫСТЫҚ ІС ЖҮРГІЗУ СТАНДАРТЫНЫҢ ТЕОРИЯЛЫҚ-ӘДІСНАМАЛЫҚ АЛҒЫШАРТТАРЫ

Утаров К.А., Мейркулова Г.Д.

"Мирас" университеті

Шымкент қ., Қазақстан Республикасы

Жандар А.Е.

М. Әуезов атындағы Оңтүстік-Қазақстан университеті

Шымкент қ., Қазақстан Республикасы

Резюме: В статье рассматриваются определенные аспекты обеспечения качества дознания в деятельности территориальных подразделений дознания МВД РК: возвращения уголовных дел для пересоставления обвинительного акта и дополнительного дознания; нарушений законности.

Summary: The article discusses certain aspects of ensuring the quality of the inquiry in the activities of the territorial units of the inquiry of the Ministry of Internal Affairs of the Republic of Kazakhstan: the return of criminal cases from the Prosecutor's office to resubmit the indictment and additional inquiry; violations of the rule of law.

Құқық саласындағы ғылыми білімнің дамуы ғалымдардың құқық қорғау органдары қызметінің тиімділігі мен қылмыстарды тергеу сапасының мәселелерін зерттеуге деген қажеттілігінің артуымен байланысты. Қылмыс кең мағынада барған сайын жабдықталған, ақпараттандырылған, қарулы болып

келеді. Әрине, қылмыстардың едәуір көп саны күнделікті негізде, өзімшіл немесе жеке дұшпандық қатынастардан басталады. Алайда, жоғары ұйымдасқан қылмыс ауқымды және жан-жақты сипатқа ие болады. Қылмыстарды мұқият дайындау, дәлелдемелерді жою және алдын - ала тергеу органдарына мақсатты түрде қарсы тұру-мұның бәрі қылмысқа қарсы күрестің дәстүрлі қылмыстық іс жүргізу нысандарын қолданудың қиындықтарына әсер етеді.

Құқық қорғау органдарының қызметінде қылмыстарды тергеудің тиімділігі мен сапасына қатысты көптеген кемшіліктер бар. Қосымша тергеу жүргізу үшін қайтарылған қылмыстық істердің саны, сондай-ақ ақтайтын негіздер бойынша қысқартылған істердің саны аздап төмендетіледі. Тұтастай алғанда, құқық қорғау органдарының қателіктері мен кемшіліктері азаматтар мен қоғам тарапынан алдын ала тергеу органдары қызметінің тиімділігін әділ сынға әсер етеді.

Алдын ала тергеудің сапа мәселесін, әсіресе анықтау тұрғысынан зерттеу кезінде сапа, тиімділік, нәтижелілік, ықтималдылық сияқты ұғымдарды қарастырған жөн деп санаймыз, сонымен қатар олардың арақатынасын талдаймыз. Осы анықтамаларды түсіну негізінде біз кейбір болжамдар және белгілі бір қорытынды жасай аламыз.

Қазіргі мағынада сапаның философиялық санаты қасиет ұғымының көмегімен анықталады. Меншік, өз кезегінде, нысандардың ұқсастықтары мен айырмашылықтарын реттейтін, түсі, пішіні, өлшемі, көлемі және басқа да сипаттамалары бойынша ерекшеленетін кез-келген белгі бар. Сонымен қатар, әр пән өзіне ғана тән маңызды және маңызды емес қасиеттерге ие. Маңызды емес қасиеттер жоғалып кетуі немесе өзгеруі мүмкін, бірақ тақырып өзі қалады. Егер ол маңызды қасиеттерін жоғалтса, зат басқа нәрсеге айналады. Осылайша, сапа объектінің маңызды қасиеттері жүйесімен анықталады. Бұл объектінің басқалардан ерекшеленетін ерекше субъект ретінде болуы және оның басқа объектілермен қарым-қатынаста көрінетін қасиеттерін анықтайды. Түсіндірме сөздіктерде сапа санаты ұқсас ұғымдар арқылы көрсетіледі: негізгі қисындық санат ретінде; кез келген объектіні өзіне тән белгілеріне қарай, сол күйінде анықтау; мүлік немесе зат ретінде, яғни адамның немесе заттың мәнін құрайтын барлық нәрсе; затты немесе құбылысты басқалардан айыратын және оған сенімділік беретін маңызды белгілердің, қасиеттердің, белгілердің жиынтығы ретінде[1].

Қазіргі уақытта тиімділік, ең алдымен, нәтиженің (қызмет элементтерінің бірінің) оның барлық басқа элементтеріне (құндылықтарға, қажеттіліктерге, құралдарға, шығындарға) қатынасын көрсететін қызмет сипаттамасы түрінде қарастырылады. Бөлінген қатынастардың әрқайсысы тиімділіктің жеке өлшемі болып табылады.

Тиімділік-жүйенің тұтастай және оның жекелеген элементтерінің алдына қойылған міндеттерді шешуге әзірлік (бейімділік) дәрежесі. Өнімділік-бұл қоршаған ортадағы жүйелердің сыртқы көрінісі.

Біз қарастырған тұжырымдамалармен қарқындылық пен оңтайлылық санаттары шектеседі. Қарқындылық көбінесе адамның белгілі бір уақыт бірлігінде орындайтын жұмысының мөлшерін білдіреді. Ол әрекеттер санымен, олардың күрделілігімен және орындалу жылдамдығымен, қарқындылығымен сипатталады (кейіннен біз анықтаушының жұмыс уақытының ұзақтығына мысал келтіреміз). Оңтайлылық-қатысушылардың ең аз уақыты мен күш-жігерімен осы жағдайларда жақсы нәтижеге қол жеткізу.

Құқықтық әдебиеттерде қылмыстық іс жүргізудің, сотқа дейінгі және сот өндірісінің тиімділігі, мемлекеттік органдардың, мекемелер мен ұйымдардың қызметінің тиімділігі туралы ұғымдар бар. Олардың кейбірін толығырақ қарастырайық.

Әлемдік судьялар қызметінің тиімділігі мемлекеттік институт құрған қоғамдық пайдалы мақсаттарға қол жеткізу мүмкіндігі ретінде, яғни бұл ұғым институт немесе органның белгілі бір оң нәтижеге қол жеткізуге деген ұмтылысы арқылы туындады. Алынған тұжырымдаманы растау үшін мемлекеттің кез-келген органының қызметі нәтижесінде белгілі бір нәтиже пайда болады, ол осы орган құрылған мақсатқа толық немесе ішінара сәйкес келеді. Нәтиже мақсатқа неғұрлым жақын болса, нәтиже соғұрлым тиімді болады.

Судьялардың жауапкершілігі мәселесі олардың іс жүргізу құжаттарын сапалы дайындауы үшін жеке жауап беруі керек, өйткені оның пікірінше, сот қызметінің тиімділігі сот құжаттарының сапалы дайындалуына тікелей байланысты. Ол сот қаулысының сапасын оның маңызды қасиеттерінің жиынтығы ретінде анықтады, бұл оны сот төрелігін жүзеге асыру нәтижесінде қолданыстағы заңнамаға сәйкес сот қабылдаған жеке-нақты іс жүргізу актісі ретінде қарастыруға мүмкіндік береді.

Алқабилердің қатысуымен сот төрелігін жүзеге асырудың сапасы мен тиімділігі ұғымдары синонимдер болып табылады, олармен келісе алмаймыз. Осылайша, сотта мемлекеттік айыптауды қолдау сапасы туралы айта отырып, ол ҚР Бас прокуратурасы жанындағы ҒЗИ ғылыми қызметкерлері жүргізген алқабилерге сауалнама жүргізу деректерін келтіреді, сауалнама қорытындысына сәйкес бұл сапа алқабилердің қатысуымен сотқа мемлекеттік айыптауды қолдау тиімділігін сипаттайды.

Қылмыстық істер бойынша сот ісін жүргізудің тиімділігі көбінесе осы нормалардың құқықтық техникасы мен заң шығарушының даналығына емес, құқық қорғаушының өзіне берілген құқықтық тетікті шебер қолдануға дайындығына байланысты.

Қалай болғанда да, процессуалдық ғалымдардың пікірлері қылмыстық процестің мақсатына жету призмасы арқылы қылмыстық іс жүргізудің тиімділігін анықтауға дейін азаяды. Әрбір қылмыстық іс бойынша қылмыстық сот ісін жүргізуге қатысушылардың заңды мүдделеріне барынша аз нұқсан келтіріле отырып, қылмыстық процестің мақсатына қол жеткізуге ұмтылу қажет.

Тиімді қылмыстық сот ісін жүргізудің ерекшеліктері, соның ішінде:

- қылмыстық іс қозғауға келіп түскен себептердің көпшілігіне тиімді реакция;
- көптеген қылмыстық істер бойынша қылмыстық процестің мақсатына қол жеткізуге ұмтылу;
- қол жеткізілген нәтижелермен әділеттілік сезімін қанағаттандыру;
- қылмыстық процестің мақсатына қол жеткізу мүдделері мен әртүрлі жағдайларда қылмыстық сот ісін жүргізудің қатысушылары болып табылатын азаматтардың құқықтары мен бостандықтарын қамтамасыз ету қажеттілігі арасындағы объективті қайшылықты саналы түрде шешу;
- қылмыстық процестің мақсатын қамтамасыз ету бойынша міндеттерді орындау үшін мемлекет бөлген қаражатты ұтымды жұмсау;
- қылмыстық процестің нәтижесі тараптың қаржылық және өзге де соттан тыс мүмкіндіктеріне тікелей тәуелді болмауға тиіс;
- бөлімшелердің белгіленген бағалау-есепке алу көрсеткіштері қылмыстық процестің мақсатына қол жеткізілуі тиіс істер бойынша ғана олардың қызметін оң бағалауға мүмкіндік береді, яғни мемлекеттік қызметтің нақты саласында тұрған қылмыстық сот ісін жүргізу міндеттері шешіледі[2].

Алдын ала тергеп – тексерудің сапасы-бұл процеске қатысушылардың құқықтары мен заңды мүдделерін бұлжытпай қамтамасыз ете отырып және заңдылықты сақтай отырып, сатысында заңды және негізделген қорытынды шешімді қабылдау жылдамдығымен, дәлелдеу нысанасына кіретін барлық мән-жайлардың дәлелденуімен қылмыстық істің нақты мән-жайларын жан-жақты, толық және объективті зерттеуден тұратын сотқа дейінгі қылмыстық іс жүргізудің қасиеті.

Қандай белгілер бойынша алдын-ала тергеу мен анықтау объективті түрде сапалы деп сипатталады? Әрине, қылмыстарды тергеу сапасын құрайтын құқықтық талаптар әрдайым қылмыстық іс бойынша барлық жағдайларды зерттеудің заңдылығы, жан-жақтылығы, толықтығы мен объективтілігі, қабылданған шешімдердің негізділігі мен уәжі болып табылады. Бірақ бұл құрамдастардың әрқайсысы тергеу сапасын біржақты қабылдау болып табылады, өйткені сапа оң немесе түпкілікті нәтижемен, қисындық түрде аяқталған өндіріспен сипатталады, бір немесе бірнеше белгілерді анықтауға мүмкіндік бермейді.

Қажетті оң нәтижеге қол жеткізбеген сапасыз тергеу тиімділікті тудырмайды. Бұл екі санат: сапа және тиімділік-істің барлық жағдайларын заңды, жылдам, жан-жақты, толық және объективті зерттеу арқылы қол жеткізілетін оң нәтижемен байланысты. Осылайша, бұл проблемаларды шешу дәрежесі мен мақсаттарға жету деңгейінің көрінісі. Бірақ бұл құрамдастардың әрқайсысы тергеу сапасын біржақты қабылдау болып табылады, өйткені сапа оң немесе түпкілікті нәтижемен, қисындық түрде аяқталған өндіріспен сипатталады, бір немесе бірнеше белгілерді анықтауға мүмкіндік бермейді.

Анықтау-алдын-ала тергеудің негізгі нысаны, ол арқылы көптеген қылмыстар үшін айыптау қамтамасыз етіледі, сондықтан оны айыптау және (б) қылмысқа қарсы тұрудың негізгі нысаны деп санауға болады. Сондықтан анықтау ретінде мемлекеттің құқық қорғау жүйесінің қылмыстың сын -

қатерлеріне ден қою және қылмыстық-құқықтық құралдармен қоғамдық құқықтық тәртіпті сақтау тиімділігінің шарасы көрінеді.

Сұраудың сапасы сапасыз сұрауға қарама-қайшы. Сапасыз анықтау оның мәнін жоққа шығарады, оны қоғам мен мемлекет үшін зиянды емес құбылысқа айналдырады. Анықтау, тергеу сапасын жоққа шығарады-бұл айыптауды жоққа шығаратын және оңалтуға негіз болатын істің нәтижесі. Қылмыстық заңды қолдану туралы шешім алуға жүйенің артық шығындарын анықтау сапасын төмендетеді. Анықтау сапасы неғұрлым жоғары болса, құқық қорғау органы әлеуметтік пайдалы өнімді өндіруде аз қимыл жасайды. Ең бастысы кедергі келтіретін артық нәрсенің бәрін қысқарту-сотқа осы істе қылмыстық құқық нормаларын қолдану туралы мәселені шешуге көмектесу. Сапаға қамқорлық жасау-анықтау өндірісінің қағазбастылық, артық жүйелік шығындарын азайту арқылы[3].

Осы пайымдаулардың негізінде анықтау сапасы – анықтау нысанында жүзеге асырылатын, мақсаттарға жедел қол жеткізу және қылмыстық сот ісін жүргізу міндеттерін шешу мақсатында қылмыстарды тергеу кезіндегі іс жүргізу әрекеттері мен өзге де іс-шаралардың оңтайлы жиынтығын таңдауды қамтитын сотқа дейінгі қылмыстық іс жүргізудің кіріккен көрсеткіші деп қорытынды жасауға болады.

Анықтау сапасы деп құқық қорғау жүйесінің халыққа қылмыстан қорғау, қылмыспен бұзылған қоғамдық қатынастарды қалпына келтіру, құқықтық тәртіпті сақтау, жаңа қоғамға қарсы көріністердің алдын алу бойынша тиімді қызмет көрсету қабілетін түсіну керек.

Пайдаланылған әдебиеттер тізімі:

1. Зеленовский, Я. Организация трудовых коллективов: Введение в теорию организации и управления / Я. Зеленовский. пер. с польск.– под ред.Г.Э. Слезингера. – Москва: Прогресс, – 2014. – 310 с.

2. Смирнов, А.В. Состязательный процесс / А.В. Смирнов.– Санкт- Петербург: Издательство «Альфа», 2001. – 315 с.

3. Строгович, М.С. Избранные труды / М.С. Строгович: в 3 т. – Москва: Наука, 1999. – Т. 2. Гарантии прав личности в уголовном судопроизводстве. – 278 с.

ӘОЖ 343.1

ҚЫЛМЫСТЫҚ ІС ЖҮРГІЗУ ФУНКЦИЯЛАРЫН ІСКЕ АСЫРУДЫҢ АДАМГЕРШІЛІК БАСТАМАЛАРЫ

Утаров К.А., Сартаева Ш.Ш.

"Мирас" университеті, Шымкент қ., Қазақстан Республикасы
Бейсенбай Қ.С.

М. Әуезов атындағы Оңтүстік-Қазақстан университеті, Шымкент қ., Қазақстан
Республикасы

Резюме: В статье предпринята попытка анализа содержания понятия принципов уголовного процесса через нравственные начала полномочий следователей, а также анализ определенных пробелов и проблем, существующих в данной сфере.

Summary: The article attempts to analyze the content of the concept of the principles of criminal procedure through the moral principles of the powers of investigators, as well as the analysis of certain gaps and problems existing in this area.

Құқықтағы моральдық принциптер мәселесі ғылыми зерттеулер үшін өзекті тақырып болды және болып қала береді. Біздің жұмысымызға моральдық принциптерді құқықтық нормаларға бекіту мәселесі үлкен қызығушылық тудырады, өйткені олардың заңдылығы да, оларды жүзеге асыру кезінде қабылданған шешімдердің әділдігі де осыған байланысты. Құқық нормаларына негізделген және оларды іс жүзінде орындау құралы болып табылатын қылмыстық іс жүргізу функцияларын жүзеге асырудың моральдық принциптері де маңызды.

Құқық пен адамгершілік, саясат пен әдептілік дәстүрлі түрде жақын және салыстырмалы ұғымдармен танылды. Барлық белгілі шығындармен кеңес дәуірінде де адамгершілік деңгейі жұмыс орнында да, қоғамда да, күнделікті өмірде де адамдардың беделінің өте маңызды ауқымы мен өлшемі болып табылды.

Заңдарды орындайтын, қоғамдық тәртіпті сақтайтын, қылмыстық іс жүргізу функцияларын жүзеге асыратын адамдар арасында адамгершіліктің жоғары деңгейі ерекше маңызды, өйткені елдегі заңдылық пен қауіпсіздік деңгейі оларға байланысты. Әділдік пенделері үшін бұл мұраттар тағы да түсіндіріліп, адамгершілік талаптар мен міндеттер бірінші орынға қойылуы керек. Құқық қорғау жүйесінің қызметкері үшін адамгершілік бірінші кезекте болуы керек: білімнің жетіспеушілігі кейін өзін-өзі тәрбиелеу арқылы толықтырылуы мүмкін, бірақ белгілі бір «адамгершілік негіздің» жоқтығы ештеңемен өтелмейді[1].

Сот билігіндегі құқықтың тиімділігі заңнаманы жетілдіруден гөрі кадрлық құрамның адамгершілік қасиеттеріне байланысты. Бірақ әрбір қылмыстық іс жүргізу функциясының моральдық мазмұны бірдей маңызды.

ҚР ҚПК-де қылмыстық іс жүргізу функцияларының анықтамасы анықталмаған, алайда ғылыми әдебиеттерде осы тұжырымдаманың әртүрлі анықтамаларын кездестіруге болады. Функциялар ұғымы туралы ғалымдардың пікірлері екіге бөлінді. Кейбір авторлар функцияларды процестік қызметтің бағыттары, түрлері деп түсінеді, ал басқалары қылмыстық процестің функциялары деп қылмыстық процеске қатысушылардың оның мақсаттарына жетудегі орны мен рөлін түсіну керек деп санайды.

Процессуалдық функциялардың мәніне осындай көзқараспен бір мемлекеттік қорғау органына жүктеуге және айыптауға, айыптауға және істі шешуге жол берілмейтіндігі айқын көрінеді. Процестің қарсылас түрінің осы үштігінен асып кету тежеу мен тепе-теңдік жүйесін жүзеге асырудың мүмкін еместігіне әкелетіні анық, бұл сайып келгенде бүкіл сот төрелігінің объективтілігіне күмән келтіреді. Процессуалдық функцияларды бөлуге мұндай көзқарастың негізі тек құқықтық қана емес, сонымен бірге сот төрелігін жүзеге асырудың адамгершілік қағидаттары болып табылады.

Айыптаудың Қылмыстық-процестік функциясын жүзеге асыру айыптау жағына жүктеледі, ол ҚР ҚПК 7-бабына сәйкес мынадай қатысушылар ұсынады: прокурор, тергеуші, тергеу органының басшысы, анықтаушы, анықтау бөлімшесінің бастығы, анықтау органының бастығы, анықтау органы, жеке айыптаушы, жәбірленуші, оның заңды өкілі және өкілі, азаматтық талапкер және оның өкілі. Аталған қатысушыларды айыптау жағына жатқызу оларға айыптау функциясы айқындаған шеңберде өкілеттіктер беруді көздейді. Басқаша айтқанда, осы қатысушылардың кез келгені, заңға сәйкес, қандай да бір жолмен айыптауға бағытталған қызметті жүзеге асыруға құқылы. Тергеуші мен прокурордың міндеттері арқылы жүзеге асырылатын және Қазақстан Республикасының Қылмыстық іс жүргізу кодексімен байланысты, оларды сотқа қатысушылардың басында қоятын прокуратураның қызметіне толығырақ тоқталайық. Қазақстан Республикасы Қылмыстық-процестік кодексінің 8-тарауынан бастап, олардан қылмыстық қудалау тарапынан қылмыстық іс қозғалады..

Айыптау функциясын жүзеге асыруда адамгершілікті қамтамасыз етуде маңызды рөл прокурорға жүктеледі. Прокурорға арнайы талаптар қойылады, олардың негізгісі осы лауазымға тағайындалған адамдарда адамгершіліктің жоғары деңгейі болып табылады. "ҚР Прокуратурасы туралы" заңда прокурорларға: қызметтік борышын орындаудағы адалдық; заңдылықтың кез келген бұзылуына қарсы тұруға дайындық, қоғам мүдделері мен азаматтардың құқықтарын қорғаудағы табандылық және қаттылық сияқты ерекше талаптар қойылатыны көрсетілген; қоғамдық борышқа құрмет және оның тұрақты орындалуы, мінсіз адамгершілік тазалығы, азаматтармен қызметте және тұрмыста қарым-қатынаста ұстамдылық пен әдептілік. Дәл осындай қасиеттер прокуратура функцияларын толыққанды іске асыру үшін прокурор қызметкерлері иеленуі тиіс адамгершіліктің құрамдас бөлігі болып табылады.

Сот талқылауының ерекше тәртібінде прокурордың қылмыстық қудалауды жүзеге асыру кезіндегі қызметі өзіндік ерекшелікке ие. ҚР ҚПК-де ерекше тәртіп екі түрмен ұсынылғанына назар аударған жөн: сот талқылауының ерекше тәртібі және қылмыстық сот ісін жүргізудің ерекше тәртібі. Олардың арасындағы басты айырмашылық-бірінші түрге сот қызметінің ерекшеліктері тән, ал екіншісіне, жоғарыда айтылғандардан басқа, маңызды ерекшеліктер мен сотқа дейінгі кезеңнің болуы.

Тергеушінің қызметі істің барлық мән-жайларын анықтауға және шынайы кінәлі адамдарды жауапқа тартуға бағытталған, сондықтан өз жұмысы барысында ол болған оқиға туралы, оның ішінде қатені болдырмау мақсатында қылмыстық қудалау саласына түскен адамның кінәсіздігі туралы барлық ұсынылған нұсқаларды тексеруі керек. Бірақ бұл тергеуші қорғаныс функциясын орындайды дегенді білдірмейді, осылайша ол өзінің құқық қорғау қызметін жүзеге асырады[2].

Сот жұмысының сапасы да тергеу органдарының жұмысының сапасына байланысты, өйткені сәтті және нақты жүргізілген тергеу сотқа істің мәнін толық түсінуге және сотқа берілген адамдардың кінәсі мен жауапкершілігі

туралы мәселеге дұрыс шешім беруге мүмкіндік береді. Керісінше, тергеу сатысында жіберілген кемшіліктер, қателіктер мен олқылықтарды сот тергеу процесінде сот жиі түзете алмайды, ал тергелмеген, толық емес және сапасыз материалдарды сотқа ұсыну, әдетте, істі тыңдау арқылы кейінге қалдыруға және оны тергеуге жіберуге немесе фактілермен негізделмеген және мәні дұрыс емес үкім шығаруға әкеп соғады. Тергеушінің жұмысының сапасы оның адамгершілік қасиеттерінің қаншалықты жоғары екендігіне тікелей байланысты, өйткені тергеушінің әділетсіз, әдепсіз әрекеттері істі объективті тергеуге ықпал етпейді.

Тергеуші күдіктіге және айыпталушыға айыптау тарапымен ынтымақтастықтың оң нәтижелеріне негізделген жеңілдететін мән-жайларды ескере отырып, соттың жазаны тағайындауы, сондай-ақ келісімді орындамаудың салдары сияқты мәселелерді түсіндіруге тиіс. Сонымен қатар, тергеуші прокурормен және оның отбасы мүшелерімен келісім жасасқан адамды қорғау үшін алдын-ала тергеу кезінде де, қылмыстық іс бойынша үкім шығарылғаннан кейін де қолданыстағы заң бойынша қандай қауіпсіздік шараларын қолдануға болатындығын егжей-тегжейлі түсіндіруі керек. Бұл ережелер, әрине, қылмыстық сот ісін жүргізудің мақсатына және оның адамгершілік негіздеріне сәйкес келеді.

Адамгершілік принциптерге негізделген келесі функция - қорғаныс функциясы. Қорғаудың өзі қылмыстық іс жүргізу функциясы ретінде, ең алдымен, айыпталушы мен күдіктіні оның құқықтарын, бостандықтарын, мүдделерін бұзушылықтар мен заңсыз шектеулерден қорғау мен қорғаудан, осындай бұзушылықтар мен шектеулердің алдын алудан тұратын қызмет бағыты болып табылады.

Әрекет ретінде қорғау субъективті құқықтардың бұзылуына байланысты туындайды. Осы тұрғыдан алғанда, қорғанысқа ұқсас іс-шаралар қылмыстық процестің барлық мүдделі қатысушыларына тән: айыпталушы, күдікті, жәбірленуші, жеке айыптаушы, азаматтық талапкер, азаматтық жауапкер. Алайда, таза қорғаныс қызметі, оның классикалық мағынасында, тек қорғаныс жағына ғана тән.

Қорғаушы (адвокат) сияқты қылмыстық процеске қатысушысыз қорғаныс функциясы мүмкін емес. Адвокат өз қызметінде заңның әрпін қатаң ұстанып, адамгершілік нормаларына сүйенуі керек. Адвокаттың: сенім білдірушінің заңды мүдделеріне қайшы әрекет етуге, оған өзінің пайдасын, азғындық мүдделерін басшылыққа ала отырып немесе сырттан қысымның әсерінен заң көмегін көрсетуге құқығы жоқ[3].

Кез-келген адамның кәсіби қызметіндегі адамгершілік оның өзіне жүктелген міндеттерді сапалы және адал орындауы керек екендігіне байланысты. Бұл адвокаттың қызметіне де қатысты, сондықтан адвокат өзінің сенім білдірушісін қорғау функциясын адал орындап, оған заңгерлік көмек көрсетіп, оның мүдделерін қорғап, сонымен бірге қолданыстағы қылмыстық іс жүргізу заңнамасы тұрғысынан ғана емес, сонымен қатар қазіргі қоғамда үстемдік ететін адамгершілік пен әдептілік нормалары тұрғысынан рұқсат

етілген және қолайлы болып табылатын қорғау әдістері мен әдістеріне жүгіну. Егер сенімгерінің өзі адвокатқа өзінің қылмысқа кінәсі туралы айтқан болғаны рас болса да, адвокат оның қорғаушысы оған айыпталған әрекетті жасаған-жасамағанына ешқашан 100% сенімді болмайды, өйткені ол өзін-өзін айыптау әрекетіне баруы мүмкін. Демек, адвокаттың адал қызметі әрқашан басқалардың көзқарасы бойынша адамгершілік болмауы мүмкін, бірақ ол әрқашан әдептілік болып табылады.

Іс жүзінде ҚР ҚПК 68-бабы тәртібімен тағайындалған қорғаушының күдікті (айыпталушы) оған тергеуші немесе, мысалы, оны ұстауды жүргізген адамдар көрсеткен "ақпараттық" ықпалда болған сәтте іске кірісуі сирек емес. Мұндай жағдайларда адвокаттың кәсіби ішкі қарызынан туындаған кез - келген әрекетін: тергеу әрекеттеріне шағымдану әрекеті немесе әрекетті қайта даярлау туралы өтініш білдіруі-сенімгер оның мүдделеріне зиян келтірді деп санауы мүмкін. Бұл адвокаттың алдында тұруы мүмкін этикалық сұраққа әкеледі: не маңыздырақ – күдіктінің (айыпталушының) ұстанымы немесе кәсіби міндеті және онымен сәйкес келмейтін пікірі ме? Жауапты біліктілік пен адалдық принципі мен адвокатқа сенім принципі арасындағы тепе-теңдікті сақтаудан іздеу керек.

Адвокат өз жұмысында сот талқылауы барысында сотталушының кінәсі дәлелденген кезде іс-әрекет тәсілін таңдаудың этикалық мәселесіне тап болуы мүмкін, бірақ ол өз кінәсін мойындамайды. Айыпталушының кінәсі тергеумен толық дәлелденіп, айыпталушы одан бас тартуды жалғастырған жағдайларда қорғаушының қорғаушы клиенттің келісімімен қорғаудан бас тартудан немесе оның клиентке тәуелсіздігін пайдаланудан басқа амалы жоқ. және айыпталушының кінәсін дауламай, үкім шығаруға қатысты пікірлерін ұсынады.

Айыпталушының өз кінәсін мойындауы туралы мәселе адвокат пен оның қорғаушысының ұстанымын келісу кезінде маңызды болып табылады және белгілі бір қылмыстық іс бойынша қорғаныс бағытын анықтауға әсер етеді, сондықтан бұл жерде ешқандай келіспеушілік туындамайды. Егер айыпталушы өз кінәсін жоққа шығарса және оның қорғаушысы бұған келіспесе және жазаны жеңілдететін жағдайларға назар аударса, онда ол жанама түрде сот алдында өзінің қорғаушысының кінәсін мойындайды. Мұндай жағдайда адвокаттың жеңілдететін жағдайларға сілтемесі және тіпті қайта даярлау туралы өтініш қорғаныс емес, айыптау сипатына ие болады: клиент өз кінәсін жоққа шығарады, қорғаушы дауласпайды, керісінше оны мойындайды; клиент ақтау үкімін шығаруды сұрайды, ал адвокат айыптау үкімін сұрайды.

Айта кетейік, жеке айыптау істері бойынша сот талқылауының ерекше тәртібі өте сирек қолданылады, негізінен ҚР ҚПК көзделген мән-жайларға байланысты алдын ала тергеу жүргізілген немесе қылмыстар жиынтығы болған істер бойынша, олардың бірі жеке айыптау істеріне қатысты.

Заң тұрғысынан алғанда, арнайы бұйрықтың міндеті - тараптардың ешқайсысы егжей-тегжейлі тергеуді талап етпейтін және істің нәтижесі шамамен күтілетін қылмыстық процесті жеңілдету.

Сот талқылауының ерекше тәртібі туралы өтініш білдірген немесе ынтымақтастық туралы сотқа дейінгі келісім жасасқан адамға қатысты мемлекет заңда көзделген жеңілдіктер адами тұрғыдан негізделген болып табылады, өйткені айыпталушының (күдіктінің) тергеуге белсенді жәрдемдесуі тек өз кінәсін мойындауда ғана емес, сонымен бірге тергеуге қуатты "серпін" беретін басқа адамдарды әшкерелеуде де көрініс табуы мүмкін", құқық қорғау органдарының материалдық және уақыттық шығындарын азайтады және қоғамға қауіп төндіруі мүмкін қылмысқа басқа қатысушыларды табуға мүмкіндік береді.

Өкінішке орай, осы процессуалдық институттың әрекет етуі барысында заң шығарушының істі ерекше тәртіппен қарау жазаның үштен біріне төмендеуіне кепілдік береді деген идеясы іске асырылған жоқ. Бұл құбылыстың түсіндірмесі арнайы бұйрықтың үкім шығарудың жаңа дәстүрінің қалыптаспауында жатыр. Мұндай жағдайдың туындауына Құқық қорғау проблемалары институты мамандарының пікірінше, судьялар ешқашан мерзімнің үштен жоғары бөлігінен бастап үкім шығармайды, олар сот талқылауының ерекше тәртібін таңдаған айыпталушыларға да жаза тағайындайды. Яғни, судья алдымен жаза тағайындап, кейін оны жеңілдетудің орнына, қалыптасқан тәжірибеге сәйкес, алдымен әдеттегідей жаза тағайындайды, содан кейін оның жоғарғы үштікке кіргенін тексереді. Осыған байланысты, өкінішке орай, сот талқылауының ерекше тәртібін қолдану әрқашан сотталушы үшін жазаны нақты жеңілдетуге әкелмейді деп айта аламыз[4].

Жоғарыда айтылғандар іс жүргізу функцияларын бөлудің негізінде қылмыстық істі айыптау, қорғау және шешу функцияларында жүзеге асырылатын адамгершілік қағидаттар жатыр деген қорытынды жасауға мүмкіндік береді. Осы функцияларды жүзеге асыратын органдар мен адамдарға қылмыстық процесс саласына түскен азаматтардың құқықтарын қамтамасыз ету міндеті жүктелген және бұл міндеттердің қаншалықты сапалы орындалатынына бүкіл қылмыстық процестің адамгершілік деңгейі және күдіктінің, айыпталушының және жәбірленушінің сот төрелігін әділ жүзеге асыруға құқығын іске асыру байланысты болады.

Пайдаланылған әдебиеттер тізімі:

1. Петрухин И.Л. Человек и власть (в сфере борьбы с преступностью). М., 1999. С. 232-233.
2. Элькинд П.С. Цели и средства их достижения в советском уголовно-процессуальном праве. Л., 1976. С. 87—88.
3. Петрухин И.Л. Свобода личности и уголовно-процессуальное принуждение. М., 1985. С. 58—67.
4. Булатов Б.Б. Государственное принуждение в уголовном судопроизводстве: Автореф. дис. ... докт. юрид. наук. М., 2003. С. 19.

ҚАЗАҚСТАН РЕСПУБЛИКАСЫНЫҢ ҚЫЛМЫСТЫҚ-АТҚАРУ ЗАҢНАМАСЫНЫҢ МӘСЕЛЕЛЕРІ ЖӘНЕ ОНЫ ҚОЛДАНУ

Утаров К.А., Сартаева Ш.Ш.
"Мирас" университеті
Шымкент қ., Қазақстан Республикасы
Иген Д.
М. Әуезов атындағы Оңтүстік-Қазақстан университеті
Шымкент қ., Қазақстан Республикасы

Резюме: В статье рассматривается проблема необходимости научно обоснованного закрепления в уголовном и уголовно-исполнительном праве Казахстана иных мер уголовно-правового воздействия. В статье также исследуются вопросы, касающиеся проблемы пыток в Казахстане. Отмечается, что, несмотря на ратификацию Казахстаном 29 июня 1998 г. Конвенции ООН против пыток и других видов жестокого, бесчеловечного или унижающего достоинство обращения и наказания, пытки в Казахстане совершаются.

Summary: The article deals with the problem of the need for scientifically based consolidation in the criminal and penal enforcement law of Kazakhstan of other measures of criminal legal impact. The article also explores issues related to the problem of torture in Kazakhstan. It is noted that despite Kazakhstan's ratification of the UN Convention against Torture and Other Cruel, Inhuman or Degrading Treatment or Punishment on June 29, 1998, torture is being committed in Kazakhstan.

ҚР ҚК 2-бабында міндеттерді айқындау кезінде осы нормативтік актінің белгіленген міндеттері қылмыстық құқық бұзушылықтар, яғни қылмыстар немесе қылмыстық теріс қылықтар жасағаны үшін жаза және өзге де қылмыстық-құқықтық ықпал ету шараларын белгілеу арқылы іске асырылатыны көрсетілген.

ҚР ҚК 48-бабының 4-бөлігіне сәйкес, мүлікті тәркілеуге арналған, бөлімде көзделген жағдайларда. ҚР ҚПК 15.мүлікті тәркілеу сот шешімі бойынша қылмыстық-құқықтық ықпал ету шарасы ретінде қолданылуы мүмкін. Бөлімде. 15 "үкім шығарылғанға дейін тәркілеу туралы іс жүргізу" ҚР ҚПК қылмыстық іс бойынша үкім шығарылғанға дейін мүлікті тәркілеу рәсімін регламенттейді. Аталған бөлімде және тұтастай алғанда ҚР ҚПК-де "қылмыстық-құқықтық ықпал ету шаралары" ұғымы айқындалмайтындығына назар аударады. 2018 жылдың 10 қаңтарына дейін ҚР ҚК-де қылмыстық-құқықтық Ықпал етудің екі шарасының ішінен "жаза" және "жаза тағайындау" жалпы бөлімдерінің бөлімдері ғана жазаға арналды. Қылмыстық-құқықтық Ықпал етудің басқа шараларына келетін болсақ, олар жоғарыда аталған екі жағдайда ғана айтылды. ҚР ҚПК-де материалдық немесе іс жүргізу құқығында "қылмыстық-құқықтық ықпал ету шарасы" ұғымы қандай негізде қолданылады деген сұрақ туындайды[1].

ҚР ҚАК 2014 жылғы 5 шілдеде қабылданған үш тараудың атауында жазалармен қатар қылмыстық-құқықтық Ықпал етудің өзге де шаралары көрсетілген. Мәселен, 1, 2, 4-тараулар тиісінше "жазаларды және өзге де қылмыстық-құқықтық ықпал ету шараларын орындау тәртібін айқындайтын

Қазақстан Республикасының заңнамасы", "жазаларды орындаудың жалпы мәселелері және өзге де қылмыстық-құқықтық ықпал ету шаралары", "жазаларды орындау саласындағы мемлекеттік органдардың құзыреті және өзге де қылмыстық-құқықтық ықпал ету шаралары" деп аталады[2].

ҚР ҚК 98-1-бабына сәйкес қылмыстық құқық бұзушылық жасаған кінәлі адамнан жәбірленушілердің құқықтары мен заңды мүдделерін қорғау мақсатында белгіленген ақша сомасы түрінде мәжбүрлеп төлем өндіріледі[3].

Мәжбүрлі төлемнің заңды сипаты туралы сұрақ туындайды. Бұл шараны жаза ретінде мойындауға болмайды, өйткені заң шығарушы оны жаза жүйесінде айтпайды. Егер сіз оны қылмыстық-құқықтық ықпал ету шарасы деп танытын болсаңыз, онда жаза элементі, кінәлінің мүліктік құқығын шектеу бар, бұл жазаның ажырамас мазмұны болып табылады.

Қазақстан Республикасының Конституциясында сот төрелігі қағидаттарының бірінде бір құқық бұзушылық үшін ешкімді қайтадан қылмыстық немесе әкімшілік жауаптылыққа тартуға болмайтын қағидат бекітілген (кіші бөлім. 2 77-баптың 3-тармағы). Мәжбүрлеп төлемді енгізумен туындаған жағдайда сот жазадан басқа, осы жаңа шараны тағайындайды және осылайша "мәжбүрлеп төлем" деген жаңа ұғым Қазақстан Республикасының Негізгі заңының нормасына қайшы келеді.

Медициналық сипаттағы мәжбүрлеу шараларының ішінен қылмыстық жауапкершілікті іске асыру нысаны ҚР ҚК 93-бабының 2-бөлімінде көзделген психиатрда амбулаториялық мәжбүрлеп бақылау және емдеу сияқты шара ғана болып табылады. Бұл нормада есі дұрыс күйде жасалған қылмыстық құқық бұзушылықтар үшін сотталған, бірақ алкоголизмнен, нашақорлықтан немесе уытқұмарлықтан емделуге не есі дұрыс емес психикалық бұзылуларды емдеуге мұқтаж адамдарға сот жазамен қатар амбулаториялық мәжбүрлеп бақылау және емдеу түрінде медициналық сипаттағы мәжбүрлеу шараларын тағайындай алады деген ереже бекітілген психиатрда.

Жоғарыда айтылғандарды ескере отырып, қылмыстық-құқықтық Ықпал етудің өзге де шараларын қылмыстық құқық бұзушылықтар жасағаны үшін қылмыстық жауаптылықты іске асыру ретінде айқындауға болады, ол басқа қылмыстық құқық институттарынан туындамайтын және жазаны толықтыратын құралдар ретінде немесе оның баламасы ретінде әрекет ететін жазаланбайтын мүліктің құқық шектеулерінде көрініс табады.

Түзеу мекемелері мен тергеу изоляторларында азаптау туралы істердің тиісінше тергелмеуінің басты себептерінің бірі аталған мекемелердің ҚР ПМ қарауында болуы болып табылады. 2004 жылдан 2011 жылға дейін пенитенциарлық жүйе ҚР ПМ-де емес, Қазақстан Республикасы Әділет министрлігінің жүйесінде болды және сол кезеңде ұлттық алдын алу тетігі мүшелерінің куәлігі бойынша сотталғандар мен бас бостандығынан айыру орындарындағы адамдардың құқықтарының бұзылуы аз болды және олар соншалықты ашық болмады. Бұл туралы 2014 жылғы 12 желтоқсандағы қорытынды ескертулерде азаптауға қарсы БҰҰ Конвенциясының орындалуы туралы Қазақстанның Үшінші баяндамасында азаптауға қарсы Комитет бас

бостандығынан айыру орындары полиция мен ішкі қауіпсіздік күштері бағынатын министрліктің қарамағына кірген кезде, бұл тергеу органдарын қамауға алынған үй-жайларды тергеу рәсімінің құралы немесе қамаудағыларды сотталғандарға қатысты мойындау айғақтарын беруге мәжбүрлеу құралы ретінде пайдалануға итермелейді деп алаңдаушылық білдірді оларға қарсы айып тағылып, осындай бас бостандығынан айыру орындарында азаптау мен қатыгездікті қолдану қаупін арттырады. Комитет қатысушы мемлекетке бас бостандығынан айырудың және алдын ала қамауда ұстаудың барлық орындарын, оның ішінде түрмелерді, уақытша ұстау изоляторларын (УҰИ) және тергеу изоляторларын (ТИ) ішкі істер министрлігінің қарамағынан шығаруды қайта ұсынады. Мұндай шара халықаралық нормаларға сәйкес келеді және бас бостандығынан айыру орындарында жұмыс істейтін шенеуніктердің азаптау мен қатыгездікті қолдану әрекеттерін шектейді. Қазақстан үкіметі бұл ескертуге кезекті Төртінші баяндамада ешқандай түсініктеме бермейді[4].

2014 жылғы 12 желтоқсандағы қорытынды ескертулерде азаптауға қарсы Комитет азаптау болып табылатын әрекеттерді жасады деп айыпталған құқық қорғау органдарының қызметкерлері ҚР ҚК 361, 362-баптары бойынша лауазымдық өкілеттіктерін асыра пайдаланғаны және Билікті немесе лауазымдық өкілеттіктерді асыра пайдаланғаны үшін сот тәртібімен жиі қудаланады деп алаңдаушылық білдірді, олар айыру түріндегі жазаны көздейді 5 жасқа дейінгі бостандықтар және бап бойынша. ҚР ҚК 110 (азаптау), ол "жүйелі түрде ұрып-соғу немесе өзге де зорлық-зомбылық әрекеттерімен физикалық немесе психикалық азап шегуге" тыйым салады және соған сәйкес азаптауды қолдану ауырлататын мән-жай болып табылады. Сонымен қатар, азаптауға қарсы Комитет азаптауды қолданғаны үшін аз ғана адам кінәлі деп танылды деп алаңдайды. Комитет сондай-ақ ҚР ҚК-не сәйкес азаптауды қолданғаны үшін кінәлі деп танылған адамдар шартты жаза және шартты түрде мерзімінен бұрын босату сияқты өте жеңіл жазаға тартылған жағдайлар туралы хабарларға алаңдайды.

Қазақстанның ҮЕҰ азаптауға қарсы коалициясының екінші жыл сайынғы есебінде осы қоғамдастық мүшелері азаптауға қарсы комитет алдындағы өз міндеттемелерін Қазақстанның орындауы жөнінде өз ескертулерін білдірді. Комитет Коалиция келтірген азаптауға немесе қатыгездікке шағымданған, қылмыс жасағаны туралы көрінеу жалған айып тағылған табысқа жетпеген өтініш берушілерге автоматты түрде ұсыну тәжірибесі туралы ұсыныстарда растау тапқан алаңдаушылық білдірді, сондай-ақ азаптаудан немесе қатыгездіктен зардап шеккендерге зиянның толық өтемақысын алмау жөніндегі ұсынымды қайтарып берді. Ең бастысы, Комитет Қылмыстық - атқару жүйесі мекемелерін, тергеу изоляторларын, уақытша ұстау изоляторларын Қазақстан Республикасы Ішкі істер министрлігінен Қазақстан Республикасының Әділет министрлігіне ауыстыру туралы Коалиция 2011 жылдан бастап күн тәртібінен алып тастамайтын мәселені көтерді не Комитет жеке институт құру мүмкіндігін зерделеуді ұсынады.

ҮЕҰ өкілдері атап өткендей, бүгінгі күні БҰҰ Адам құқықтары жөніндегі комитетінің ұсынымдарының толық немесе тіпті 50% орындалуы туралы айту мүмкін емес. Бұл ұсыныстардың көпшілігі орындалмай қалды, сонымен қатар заңнамалық қамтамасыз етуге, институционалдық дамуға және адам құқықтары саласындағы халықаралық стандарттарды іс жүзінде жүзеге асыруға қатысты бірқатар бағыттар бойынша жағдай айтарлықтай нашарлады. Қолданыстағы адам құқықтары жөніндегі ұлттық мекеменің – ҚР Адам құқықтары жөніндегі уәкіл институтының қызметі әлі күнге дейін Париж қағидаттарына сәйкес келтірілмеген. 2016 жылы Қазақстанда Бала құқықтары жөніндегі Уәкіл институты құрылды, ол да Париж қағидаттарына сәйкес келмейді, өйткені ол заңмен емес, оны тағайындау туралы ҚР Президентінің Жарлығымен құрылған.

Уақытша ұстау изоляторы-қылмыстық құқық бұзушылық жасады деген күдікпен ұсталған адамдарды, сондай-ақ әкімшілік қамауға алынған адамдарды қамауда ұстауға арналған арнайы мекеме.

Қабылдаушы-таратушы-олардың іс-әрекеттерінде қылмыстық және әкімшілік құқық бұзушылық белгілері болмаған және олардың жеке басын өзге тәсілдермен анықтау мүмкін болмаған кезде белгілі бір тұрғылықты жері және (немесе) жеке басын куәландыратын құжаттары жоқ адамдарды қабылдауға және ұстауға арналған ішкі істер органдарының арнаулы мекемесі[5].

Арнайы қабылдағыш-әкімшілік қамауға алынған адамдарды қабылдауға және ұстауға арналған ішкі істер органдарының арнайы мекемесі. Осылайша, екі нормативтік акт - ҚР ҚАК және 1999 жылғы 30 наурыздағы заң тұтқындардың қоғамнан оқшаулану тәртібі мен шарттарын реттейді. Тәжірибе көрсетіп отырғандай, 1999 жылғы 30 наурыздағы заң бойынша проблемалар туындаған кезде құқық қолданушылар ҚР ҚПК-не құқықтық акт ретінде бағдарланады, онда тұтқындардың тұтқында болу нормалары барынша толық ашылады. Біздің ойымызша, қамаудағылардың қоғамнан оқшаулауды орындайтын мемлекеттік мекемелерде болу тәртібі мен шарттарын реттейтін аталған екі Нормативтік-құқықтық актінің нормаларын біріктіру керек.

Біз бұлтартпау шарасы ретінде қамауда ұстау қылмыстық іс жүргізу заңнамасының нормаларына сәйкес қолданылғанымен және заңнаманың осы саласы қойған мақсаттарға қол жеткізуге қызмет етсе де, оны іске асыру процесі осы құқық саласын реттеу шеңберінен шығады деген пікірмен келісеміз. Қамауда ұстау түріндегі бұлтартпау шарасының орындалуын реттейтін нормалар қылмыстық-атқару заңнамасының нормаларына ұқсас.

Қылмыстық-атқару құқығы тақырыбын кеңейту осы жаңа кешенді саланың атауына да әсер етеді. Бұл мәселеде в. Б. Спицнадельдің ұсынысы назар аударарлық, оның пікірінше, құқықтың кешенді саласын – пенитенциарлық құқықты құру қажет. Соңғысы қылмыстық-атқару құқығының нормаларынан, пенитенциарлық мекемелерді басқару бөлігіндегі әкімшілік құқықтан, пенитенциарлық мекемелер қызметінің ұйымдық-құқықтық негіздерінен, пенитенциарлық органдар мен мекемелер қызметкерлерінің қызмет өткеру тәртібінен, сондай-ақ қылмыс жасады деп күдіктілер мен айыпталушыларды қамауда ұстаудың салааралық институтының нормаларынан

тұрады. Автордың бұл ұстанымы әріптестердің осы мәселені одан әрі талқылауы үшін баяндалған және ол терең зерттеуді қажет ететіндігі туралы есеп береді.

Пайдаланылған әдебиеттер тізімі:

1. Қазақстан Республикасының 2014 жылғы 4 шілдедегі № 231-V Қылмыстық-процестік кодексі (2023.26.03. берілген өзгерістер мен толықтырулармен)
2. Қазақстан Республикасының 2014 жылғы 5 шілдедегі № 234-V Қылмыстық-атқару кодексі (2022.18.11. берілген өзгерістер мен толықтырулармен)
3. Қазақстан Республикасының 2014 жылғы 3 шілдедегі № 226-V Қылмыстық кодексі (2023.26.03. берілген өзгерістер мен толықтырулармен)
4. Щедрин Н., Востоков А. Уголовная ответственность юридических лиц или иные меры уголовно-правового характера в отношении организаций // Уголовное право. 2009. № 1. С. 58–61.
5. Кыздарбекова Б. Ж. К вопросу об отраслевой принадлежности норм, регламентирующих исполнение меры пресечения в виде содержания под стражей // Актуальные проблемы дальнейшего развития законодательства в свете реализации конституционных принципов деятельности уголовной юстиции : материалы науч.-практ. конф., 25 мая 2018 г. Астана : Евраз. нац. ун-т им. Л. Н. Гумилева, 2018. С. 168.

ӘОЖ 343.1

**АЛДЫН АЛА ТЕРГЕУ ОРГАНДАРЫ ҚЫЗМЕТІНІҢ ТИІМДІЛІГІН БАҒАЛАУ
КРИТЕРИЙЛЕРІ МЕН КӨРСЕТКІШТЕРІНІҢ ПРИЗМАСЫ АРҚЫЛЫ АНЫҚТАУ
САПАСЫНЫҢ ҚЫЛМЫСТЫҚ ІС ЖҮРГІЗУ СТАНДАРТЫН ҚАЛЫПТАСТЫРУ**

Утаров К.А., Сартаева Ш.Ш.

"Мирас" университеті

Шымкент қ., Қазақстан Республикасы

Күлжанов А.Б.

М. Әуезов атындағы Оңтүстік-Қазақстан университеті

Шымкент қ., Қазақстан Республикасы

Резюме: В статье рассматриваются конкретные показатели эффективности и качества предварительного расследования. Определения условия эффективности предварительного расследования. Выделяются правовые требования, составляющие качество расследования преступлений. Формируются понятия эффективности и качества предварительного расследования.

Summary: The article discusses specific indicators of the effectiveness and quality of the preliminary investigation. Determining the conditions for the effectiveness of the preliminary investigation. The legal requirements that make up the quality of crime investigation are highlighted. The concepts of efficiency and quality of the preliminary investigation are formed.

Тиімділікті өндірістік құрамдас бөлік ретінде бағалау процесі белгілі бір элементтердің жиынтығын білдіреді: қызметкерлер лауазымдарының қызметін біріздендіру және олардың лауазымдық регламенттерінде көрсетілген осы қызметтің тиімділігін анықтау; тиімділікті бағалау әдістемесін белгілеу; қызметтің жалпы нәтижелілігінің аралық кезеңдерінің сәйкестігі;

бағыныштылармен оның қызметін бағалау нәтижелерін талқылау; қорытынды құжаттарында бекіту және басқарушылық шешімдер қабылдау.

Өндірістік құрамдас ретінде тиімділікті бағалау процесі белгілі бір элементтердің жиынтығы болып табылады: қызметкерлердің лауазымдарының қызметін біріздендіру және олардың лауазымдық регламентінде көрсетілген осы қызметтің тиімділігін анықтау; тиімділікті бағалау әдістемесін белгілеу; аралық кезеңдердің іс-шаралардың жалпы көрсеткіштеріне сәйкестігі; бағыныштылармен оның қызметін бағалау нәтижелерін талқылау; қорытындыларды құжаттарға бекіту және басқару шешімдерін қабылдау[1].

Бұл көрсеткіштер анықтау желісі арқылы ашу үшін де, алдын ала тергеу органдары үшін де тән екенін ескеріңіз. Ол мынадай түрде қалыптасты: тоқтатылған қылмыстық істер санының және қылмыстық әрекеттің ашылған эпизодтарының сомасы: сотқа жіберілген, тоқтатылған, тіркеуден бас тарту, мысалы, ескіру мерзімі бойынша, қылмыс жасады деп күдіктелген адамның қайтыс болуына байланысты. қылмыс (қылмыстық істердің саны емес, өйткені бір қылмыстық іс бойынша бірнеше эпизод болуы мүмкін) аяқталған эпизодтардың жалпы санын құрады.

Бұл сандық түрде қалай көрінеді. Белгілі бір айдың ішінде нақты аумақтық ішкі істер органы 50 қылмыстық істі тоқтатуды жоспарлап отыр. Қылмыстық әрекеттің ашылған эпизодтарының перспективасы 100. Бұл сандардың қосындысы 150. Ашылған эпизодтар санының (100) барлық аяқталған эпизодтардың (150) жалпы сомасының пайыздық қатынасы 66,67% құрайды.

Оны қалай бағалауға болады? Бір жағынан жаман емес. Ашылу көрсеткіші 70%-ға жақын. Екінші жағынан, талаптар күшейтілді. Басшылық бағыныштыларға белгілі бір айда, тоқсанда, жартыжылдықта және т. б. ашу пайызын арттыруға нұсқау берді.

Ең маңызды көрсеткіштерді анықтауға арналған осы формуланы біле отырып, онымен «жұмыс істеуге», яғни белгілі бір сандарды қажетті арақатынасқа келтіруге болады. Әр түрлі деңгейдегі ішкі істер органдарының басшылығы анықталған, ашылған қылмыстар санының оңтайлы арақатынасына қол жеткізу жолын түсінді.

Ашуды ұлғайту жолдарының бірі алдын ала тергеу органдарының қылмыстық істер бойынша іс жүргізуді тоқтата тұру туралы шешімдерді келесі есепті кезеңге ауыстыруы болды. Талдамалық және штабтық бөлімшелер басшылықтың нұсқауы бойынша қылмыстық іс-әрекеттің саралануын міндетті түрде белгілей отырып, нақты қылмыстық істердің санын, белгілі бір айда аяқталатын екі айлық мерзімді (алдын ала тергеу органдарының іс жүргізуіндегі қылмыстық істер бойынша) және 30 тәуліктік мерзімді (анықтау бөлімшелерінің іс жүргізуіндегі қылмыстық істер бойынша) қадағалайды. Өндіріс мерзімін бір айға ұзарту, тіпті субъективті себептерге байланысты, тоқтатылған қылмыстық істердің белгілі бір санын реттеуге мүмкіндік берді.

Екінші жол неғұрлым кедергіге толы. Тағы да бұл көрсеткіш алдын ала тергеу органдарының жұмысына әсер етеді. Мысалы, біреудің мүлкін ұрлау

жасалса, эпизод санын әдейі асыра бағалау мүмкін болмайды. Бұған профилактикалық қылмыстар немесе экономикалық сипаттағы қылмыстар арқылы қол жеткізілді.

Тағы бір нұсқа: тоқтатылған қылмыстық істерді ашу. Қылмыстық іс биыл тоқтатылуы тиіс екенін ескерген жөн. Өткен жылдары тоқтатылған қылмыстық істердің барлығы қажетті көрсеткіш бойынша ашылмай, өткен жылдардағы ашылған қылмыстар қатарына қосылды. Сондықтан есепті кезеңде тоқтатылған қылмыстық істерге назар аудару маңызды болды.

Қылмыстардың ашылуын арттырудың барлық нұсқалары бағалау жүйесінде осы көрсеткіштердің жойылғанына қарамастан, өткен уақытта ғана емес, қазіргі кезде де тән болды[2].

Әр өлшем туралы толығырақ тоқтала кетейік. Сонымен, тергелген қылмыстық істердің саны іс жүргізумен аяқталған (сотқа жіберілген және әртүрлі негіздер бойынша тоқтатылған) және тоқтатылған қылмыстық істердің санын қамтиды. 1 қызметкерге шаққандағы жүктеме лауазымның штаттық кестесіне қарамастан анықтама бөлімшелерінің штат саны ретінде қабылданады. Демек, қылмыстық істер неғұрлым көп аяқталса және өндіріс тоқтатылса, жүктеме соғұрлым жоғары болады. Сотқа жіберілген қылмыстық істер санының жоспарлы түрде ұлғаюы оң сәт болып саналады.

Сол жылдары анықтау бөлімшелерінің залалды өтеуін қамтамасыз етуге назар аударылды. Мұндай көрсеткіш алдын ала тергеу органдарының нәтижесін бағалауға кірмеген деп болжауға болады, өйткені тергеу бөлімшелерінің өндірісіндегі қылмыстық істер бойынша анықталған келтірілген материалдық залалдың ауқымы анықтау органдары белгілеген залалмен салыстырылмайды.

Анықтау бөлімшелерінің сапасы: біріншіден, ҚР ҚПК 45-бабы бойынша тоқтатылған қылмыстық істердің санын білдіреді, бұл айыпталушы ретінде тартылуға жататын адамның анықталмауына байланысты анықтау жүргізуге жол берілмегендігімен байланысты. Екіншіден, айыптау актісін қайта жасау үшін прокурор қайтарған қылмыстық істердің саны. Біз бұл көрсеткішке күмәнмен қараймыз, өйткені прокурорларға қосымша анықтау үшін де, айыптау актісін қайта жасау үшін де айыптау актісімен бірге келіп түскен қылмыстық істерді қайтаруға мүмкіндік берілген. Сонымен қатар, іс жүзінде бірінші көрсеткіш екіншісіне қарағанда жоғары болды. Сондықтан айыптау актісін қайта жасау үшін прокурор жіберген істер бойынша ғана бағалау дұрыс болмады[3].

"Нәтиже" өлшемі аздап өзгертілген. Осылайша, айыптау актісімен сотқа жіберілген қылмыстық істердің үлесі және тиісінше олар бойынша бір қызметкерге түсетін жүктеме кәмелетке толмағандарды қылмыстық қудалауды тоқтатуға және сот алдында ҚР ҚПК 545 – бабы бойынша-кәмелетке толмаған айыпталушыға тәрбиелік ықпал етудің мәжбүрлеу шараларын қолдану туралы өтінішхаттарды қозғауға келісім алу үшін қаулымен аяқталған істермен қосылды. Мұнда сотқа жіберілген 1000 қылмыстық іске есептегенде сотқа

жіберілген қылмыстық істер бойынша айыпталушылардың санын сипаттайтын көрсеткіш "жоғалды".

"Заңдылық" өлшемі түбегейлі өзгерді. Осылайша, қысқартылған қылмыстық істердің саны, прокурордың қылмыстық іс қозғаудан бас тарту туралы күші жойылған қаулыларының саны туралы деректер болған жоқ. Есесіне ҚР ҚПК белгіленген мерзімдерді асыра отырып аяқталған қылмыстық істердің санын ғана емес, олардың аяқталғандар санынан да үлесін анықтау пайда болды. Бұдан басқа, ақтайтын негіздер бойынша аяқталған қылмыстық істер бойынша адамдардың саны және аяқталған 1000 қылмыстық іске есептегенде негізсіз күзетпен ұсталатын адамдардың саны белгіленді.

Қоғамдық пікір өзінің табиғаты бойынша субъективті, бірақ бұқаралық сипатқа байланысты мұндай қызметтің тиімділігін объективті түрде қарастыруға және бағалауға ие. Бұл бағалаудың айқын объективтілігіне қарамастан, ол "біржақты" болып табылады және құқық қорғаушылар мен әзірлеушілердің көптеген сұрақтары мен шағымдарын тудырады, олардың мәні объективтілікті құқық қорғау органдарының тиімділігін бағалаудың негізгі қасиеті ретінде растау үшін нақты негіздемеге ие болуы керек. Объективті бағалаудың нақты жетістігі мұнда байқалмайды.

Барлық ведомстволық бағалауды реформалау анықтау бөлімшелерінің қызметін бағалау жүйесіне де әсер етті. Үш өлшем өзгерген жоқ. Көрсеткіштер тағы да жаңа мазмұнға ие болды. Сонымен, «Нәтиже» өлшемінде келесі көрсеткіштермен «Профилактикалық іс-шаралар» жаңа көрсеткіші пайда болды: аяқталған көрсеткіштер санынан қылмыс жасауға немесе басқа да бұзушылықтар жасауға ықпал ететін мән-жайларды жою бойынша шаралар қабылдау туралы ұсыныстар жіберілген қылмыстық істердің үлесі; кәсіпорындардың, мекемелер мен ұйымдардың лауазымды адамдары мұндай ұсынымдарды орындамаған жағдайда жасалған әкімшілік хаттамалардың жауаптары алынбаған ұсынымдардың жалпы санынан үлесі.

Бағалау жүйесі "қылмыстарды ашудың жалпы пайызы" сияқты көрсеткіштен бас тартты. Жалпы, жаңа бағалауға интегративті сипат берілді. Алайда, бұл бағалау жүйесінің кемшіліктері бар. Бағалау әдістемесі ведомстволық деңгейге – "өзін-өзі бағалауға" көбірек ұшырайды. Бұл негізінен оның ведомствоның өзі пайдалануға арналуын көздейді.

Осы уақытқа дейін ішкі істер органдарының жедел-қызметтік жұмысының нәтижелері есептік ресми-цифрлық көрсеткіштерге, статистикалық есептілік деректеріне негізделеді.

Анықтау бөлімшелерінің жедел-қызметтік жұмысын бағалау қандай да бір түрде мынадай негізгі көрсеткіштермен байланысты: іс жүргізудегі немесе іс жүргізуге қабылданған қылмыстық істердің саны; аяқталған қылмыстық істердің саны; қысқартылған қылмыстық істердің саны; айыптау актісімен прокурорға жіберілген қылмыстық істердің саны (тергеу үшін – айыптау қорытындысымен не мәжбүрлеу шараларын қолдану туралы қаулымен) (медициналық сипаттағы); сотқа жіберілген қылмыстық істердің аяқталғандар санынан үлес салмағы (үлесі); прокурорға жіберілгендер санынан қосымша

анықтау жүргізу үшін және айыптау актісін қайта жасау үшін қайтарылған қылмыстық істердің үлесі; келтірілген қылмыстық істер бойынша өтелген залалдың үлесі; аяқталған қылмыстық істер санынан ҚР ҚПК белгіленгеннен астам мерзімде аяқталған қылмыстық істердің үлесі (іс жүргізу қайта басталған қылмыстық істерді есепке алмағанда); ақталған адамдардың және анықтаушылардың істері оқиғаның, қылмыс құрамының болмауына байланысты сотпен тоқтатылған, сондай-ақ қылмыстық қудалау тартылмауына байланысты тоқтатылған адамдардың саны; Қазақстан Республикасы Қылмыстық іс жүргізу кодексінің 323-бабына сәйкес сотпен қайтарылған қылмыстық істердің саны.

Қазіргі уақытта анықтау бөлімшелерінің бағасы (оң немесе теріс) ("Рейтинг" деп аталатын) бірнеше өлшемдер негізінде құрылады, олардың әрқайсысы әрбір нақты көрсеткіштің тиімділігін сол немесе өзге бағалауды айқындайды. Соңғы сәт-анықтау бөлімшелері қызметінің нәтижесі байланысты болатын тиімділікті қорытынды бағалау. Жалпы бағалау өлшемдері ұзақ уақыт бойы өзгеріссіз қалады: нәтиже, сапа және заңдылық; залал сияқты өлшем қосылды.

Нәтиже көрсеткіштері: сотқа жіберілген жалпы саннан қысқартылған түрде сотқа жіберілген қылмыстық істердің үлесі; аяқталған қылмыстық істер санынан Қазақстан Республикасының Қылмыстық-процестік кодексінен асатын мерзімде тергелген қылмыстық істердің (бұрын тоқтатылғандардың ішінен қайта басталғандарды қоспағанда) үлесі; тергелгендер санынан Қазақстан Республикасы Қылмыстық-процестік кодексінің 45-бабы бойынша тоқтатылған қылмыстық істердің үлесі.

Қылмыстық істерді жедел шешуді қамтамасыз ету және анықтаудың базалық үлгісін тұрақтандыру үшін: (1) анықтау органының келісуіне байланысты немесе тараптардың өтініші бойынша қылмыстық істі тоқтату туралы шешімдеріне; (2) анықтауды қысқартылған нысанда жүргізу үшін күдіктінің келісімімен қылмыстық істі қозғау туралы қаулыларға сотқа шағымдануға тыйым салуды енгізу орынды деп санаймыз.

Жеке айыптаудың барлық істері қылмыстық қудалауға тартылуға жататын адам анықталғаннан кейін, егер күдікті мен жәбірленуші татуласудан бас тартса, анықтау органы соттылығы бойынша татуласу судьясына дереу беруге тиіс. Ашылған қылмыстық істі магистратура судьясына жіберу анықтау органының нәтижелілігінің көрсеткіші болып саналуы керек.

Пайдаланылған әдебиеттер тізімі:

1. Цветков, Ю. А. Суверенная национальная модель следственной власти: миф или реальность? / Ю. А. Цветков. –// Организация предварительного расследования. Проблемы и перспективы. – Москва: Юнити-Дана, 2015. – С. 104–109.
2. Якимович, Ю. К. Дифференциация уголовного процесса / Ю. К. Якимович, А. В. Ленский, Т. В. Трубникова; под ред. М. К. Свиридова.– Томск: изд-во Томского университета, 2011.– 300 с.
3. Александров, А. С. Каким не быть предварительному следствию / А. С. Александров. // Государство и право. – 2011. –№ 9. – С. 54–62.

ҚЫЛМЫСТЫҚ СОТ ІСІН ЖҮРГІЗУДЕГІ ЖАРИЯЛЫЛЫҚ ПЕН ҚҰПИЯНЫҢ ҚАЗІРГІ ЖАҒДАЙЫ ЖӘНЕ ОЛАРДЫ ҚАМТАМАСЫЗ ЕТУ ҚҰРАЛДАРЫ

Утаров К.А., Сартаева Ш.Ш.
"Мирас" университеті
Шымкент қ., Қазақстан Республикасы
Абдраманов Д.Ш.
М. Әуезов атындағы Оңтүстік-Қазақстан университеті
Шымкент қ., Қазақстан Республикасы

Резюме Начало XXI века ознаменовано поисками способов оптимизации процедуры раскрытия и расследования преступлений. В работе раскрыто понятие негласных следственных действий названных стран, дана их классификация. Автор считает, что назрела необходимость в пересмотре современных отечественных правовых доктрин в сторону интеграции оперативно-розыскной и уголовно-процессуальной деятельности и в законодательном закреплении полномочий следователя по производству негласных следственных действий, что способствовало бы эффективности расследования преступлений.

Summary: The beginning of the XXI century is marked by the search for ways to optimize the procedure for the disclosure and investigation of crimes. The paper reveals the concept of covert investigative actions of these countries, their classification is given. The author believes that there is a need to revise modern domestic legal doctrines towards the integration of operational investigative and criminal procedural activities and to legislate the powers of the investigator to carry out secret investigative actions, which would contribute to the effectiveness of the investigation of crimes..

Өкінішке орай, ҚР ҚПК-нің келтірілген ережелері бірнеше ғасырлар бойы шетелдік және отандық құқықтанушылар қараған сот талқылауының жариялылық мазмұнына толық сәйкес келмейді. Ғасырлар бойы сот ісін жүргізудің жариялылығы (әдетте отандық ғалымдар жариялылық деп аталады) өзінің шоғырланған көрінісін 1-бөлімде алды. 6 ЭКПЧ, оған сәйкес сот отырысының жұртшылық пен баспасөзге қолжетімділігінде және сот шешімін жария жариялауда көрініс табатын әділ сот талқылауының ажырамас шарты ретінде қаралады, алайда қажет болған жағдайда "демократиялық қоғамдағы мораль, қоғамдық тәртіп немесе ұлттық қауіпсіздік себептері бойынша, сондай-ақ кәмелетке толмағандардың мүдделері немесе тараптардың жеке өмірін қорғау үшін талап етілгенде" шектеулі. немесе соттың пікірінше, ерекше жағдайларда, жариялылық сот төрелігінің мүдделерін бұзған кезде қатаң қажет".

ҚР Конституциясының бір бөлігі "Адам құқықтары мен оның негізгі бостандықтары мен хаттамаларын қорғау туралы конвенцияны ратификациялау туралы" заңмен өзара іс-қимыл жасай отырып, аталған ережелерді отандық заң шығарушы бөледі деп бекітуге мүмкіндік береді. Осыған байланысты ҚР ҚПК-нің 29-бабында әрбір тілек білдіруші адамның, яғни адамдардың шектеусіз тобының ашық сот талқылауына қатысу құқығын көрсететін нақты ережелердің

болмауы таң қалдырады. Сондай-ақ сот талқылауының барысы мен нәтижелері туралы ақпараттарды көпшілікке жеткізіп, бұқаралық ақпарат құралдары өкілдерінің қатысу құқығын айтпау да ақтауға болмайды[1].

Сонымен бірге, ғылымда жариялылық бұрынғыдай, азаматтардың құқықтары мен бостандықтарын қамтамасыз ету мақсатында қылмыстық істерді соттың көпшілікпен таныстыру және талқылау үшін қарауы мен алдын ала тергеудің және нәтижелерінің болуының заңды талабы ретінде қарастырылады. Қылмыстық процеске ақиқатты және тәрбиелік және профилактикалық әсер етуді белгілеу, яғни азаматтардың құқықтық мәдениетін арттыру және заңдылық пен заңдылық сезімін дамыту, жазаның бұлтартпастығына көз жеткізуге мүмкіндік беру, сол арқылы қылмыстық процеске алдын алу әсерін жүзеге асыру..

Басқа ғалымдардың пікірінше, тек сот талқылауы мен қылмыстық іс материалдары көпшілікке қол жетімді болуы керек. Бұл ретте оларда жариялылық заңның бұзылуын және озбырлықты анықтауға мүмкіндік беретін, тиісінше іске қатысатын барлық адамдарды өз міндеттерін адал орындауға және нормативтік белгіленген нұсқамаларды қатаң сақтауға итермелейтін қылмыстық іс бойынша өндірісті қоғамның бақылау құралы болып табылады деген тұжырым дау тудырмайды. Өз кезегінде, аталған қызметті жария түрде жүзеге асыру қоғамның сот шығарған үкімнің әділдігі туралы пікірін қалыптастыруға, сондай-ақ мемлекеттік құқық қорғау және сот органдарының дұрыс жұмыс істеуіне деген сенімін қалыптастыруға ықпал етеді, халықтың оларға және билікке деген сенімін нығайтады.

Қылмыстық сот ісін жүргізу шеңберіндегі соттар қызметінің жұртшылықтың қолжетімділігі, яғни жариялылық, көптеген ведомстволық нұсқамалар сот отырысында өкілдердің болуымен байланысты. БАҚ-тың сот ісін жүргізу туралы жұртшылықты ақпараттандыру және қылмыстық құқықтың қорғау функциясын жариялау ісіндегі, сондай-ақ Сот төрелігі жүйесінің жұмыс істеуіне қоғамдық бақылауды қамтамасыз ету ісіндегі маңыздылығын БЖК да атап өтті. Бұл ұстаным ҚР Конституциясында да айқын белгіленген, ол әрбір адамның ақпаратты кез келген заңды тәсілмен еркін іздеу, алу, беру, өндіру және тарату құқығын бекітті. Аталған ережелер бұқаралық ақпарат құралдарының қызметімен және адамдардың қоғамдық маңызы бар ақпаратты шектеусіз алу құқығымен тікелей байланысты.

БАҚ-тың мемлекеттік құқық қорғау және сот органдары кіретін мемлекеттік органдарға, сондай-ақ тергеушінің (анықтаушының) тергеу деректерін БАҚ-та жария етуге ҚР ҚПК-нің 201-бабында бекітілген құқығы туралы сұрау салулар жіберу құқығы туралы естеріңізге саламыз. Қылмыстық сот ісін жүргізудегі жариялылықтың шектелуіне байланысты оның сотқа дейінгі кезеңдерінде қоғамды алдын ала тергеудің барысы мен нәтижелері туралы хабардар етудегі БАҚ-тың маңызы ерекше өзектілікке ие болады. Осыған байланысты, заң шығарушының БАҚ өкілдеріне сот талқылауының қол жетімділігі туралы "тұспалдауы" ғана жариялылықтың осы элементін жеткіліксіз реттеу деп санаймыз.

Соттардың қызметін жария етуге байланысты дауларды заң шығарушы сотта ("Қазақстан Республикасындағы соттардың қызметіне ақпаратқа қол жеткізуді қамтамасыз ету туралы" Қазақстан Республикасының Заңында (2012 жылғы шілде)) және соттан тыс тәртіппен шешуді ұйғарады. БАҚ өкілдерінің соттарға қолжетімділігін іске асырудың маңызды тетігі оларды мемлекеттік органдарда, жергілікті өзін-өзі басқару органдарында, ұйымдарда, мекемелерде және қоғамдық бірлестіктер органдарында аккредиттеудің әзірленген рәсімі болып табылады. Аккредиттелген журналист тараптар мен судьялардың пікірін ескере отырып, заңда белгіленген жағдайларда және тәртіппен нақты қылмыстық істерді қарау кезінде сот талқылауы залына қатысуға құқылы.

Бұл шектеулер журналистердің процеске кедергі келтіретін техникалық құралдарды (аудиожазбалардан басқа) пайдалануына да, олардың процесс тараптарына теріс әсер ету мүмкіндігіне де қатысты болып көрінеді. Шын мәнінде, ұқсас талаптар Еуропа Кеңесі Министрлер комитетінің № (2003) 13 ұсынымының 14-қағидатында жазылған. Осыған сәйкес тікелей эфирге немесе БАҚ жазбаларына жәбірленушілерге, куәгерлерге, қылмыстық процестің тараптарына, алқабилерге немесе судьяларға орынсыз әсер ету қаупі болмаған кезде ғана рұқсат етілуі мүмкін, яғни сот процесіне қатысушыларға зиянды әсердің алдын алу мақсатында. Ашық сот талқылауының жазбаша жазбаларын жүргізуге ғана шектеу қойылмады.

Сонымен қатар, жаңалық журналистерге сот талқылауының барысы мен нәтижелері туралы халықты ақпараттандыру сапасын арттыруға мүмкіндік берді: сюжеттер мен талқылаулар жасалған жазбалардан үзінділермен нығайтылды. БАҚ-та сот талқылауының аудиожазбасын орналастыру және оны талқылау практикасын БЖКБ заңды деп танып қана қоймай, сонымен қатар ашық отырыстың аудиожазбасын жүргізуге тыйым салу алдында, сондай-ақ жария адамдардың жеке өміріне қол сұғылмаушылық құқығы алдында түсініктеме берілген құқықтың басымдылығын көрсетті. Айта кетейік, сот талқылауын аудиожазу рұқсатының басқа да құқық қамтамасыз етуші жағын ғалымдар ғана емес: сот отырысы хаттамасының толық настігі туралы шағымдарды тараптардың негіздемесі ретінде пайдалануы, өкінішке орай, ҚР-дағы Адам құқықтары жөніндегі уәкілге жиі келіп түсетіндер жеткілікті[2].

Өкінішке орай, аталған шаралар сот талқылауына қатысушылардың дербес деректердің құпиялылығына, дәрігерлік және заңмен қорғалатын өзге де құпияны сақтауға құқықтарын қамтамасыз ету үшін жеткіліксіз болып шықты. Тиісті процестік регламенттеу болмаған жағдайда сот отырыстарын трансляциялау істі мәні бойынша шешкен кезде ғана емес, тұрғылықты жерін, банк карталарының деректерін, паспортты, жәбірленушінің, айыпталушының, сотталушының, куәгерлердің ауруларының диагнозын жариялай отырып, бұлтартпау шарасын сайлау туралы өтініштерді шешкен кезде де жүзеге асырыла бастады. Қылмыстық іс бойынша ақпараттың құпиялылығын сақтаудың маңыздылығын түсіне отырып, соттар тиісті регламенттеу болмаған кезде сот отырыстарын таратудың ашықтығын шектейтін шараларды өз бетінше қабылдады.

Бұл шаралар сот талқылауына қатысушылардың құқықтарын қорғауды ішінара ғана қамтамасыз ете алады, өйткені олар мәселені уақытша тоқтатып, оны жоймайды. Ашық сот талқылауында жария етілген құпия деректерді (әсіресе дербес) әрбір қатысушы аудио - немесе жазбаша жазба жүргізу арқылы тіркеп, кейінірек жария етуге болады. Жария ету жасалған қылмыстың дәлелдерін зерттеумен байланысты жағдайларды қоспағанда, жеке деректерді ашық сот талқылауында жария етуге тыйым салуды іс жүзінде бекіту қажет деп санаймыз. Бұл ретте " дербес деректер және оларды қорғау туралы "Қазақстан Республикасының 2013 жылғы 21 мамырдағы № 94-V Заңына сәйкес тікелей немесе жанама түрде айқындалған немесе айқындалатын жеке тұлғаға (дербес деректер субъектісіне) қатысты кез келген ақпарат дербес деректер болып табылады.

Дербес деректер ұғымын неғұрлым егжей-тегжейлі ашатын түсіндірмелі Заңның алдыңғы редакциясы оларға тегі, аты, әкесінің аты, жылы, айы, туған күні мен орны, мекен-жайы, отбасы, әлеуметтік, мүлкілік жағдайы, білімі, кәсібі, табысы және басқа да ақпаратты жатқызуға мүмкіндік береді. Сондай-ақ, деректерді, мысалы, төлқұжаттарды, банктік шоттарды, карталарды, ашық сот талқылауына қатысушылардың ауруларын жариялауды шектеу маңызды болып көрінеді. 2014 жылдан бастап сот отырысын трансляциялау қамауда отырған сотталушының сот отырысы залында тікелей болу мүмкін еместігін өтеу құралы болды.

Сот шешімін жария жариялауды іске асыру ретінде өзінің басқа шешімінде дауыстап оқудан және депозитке салудан басқа, БЖТШ оның сот шешімдерінің ресми жинағында жарияланғанын, сондай-ақ өзге де жұртшылыққа қолжетімді түрде ұсынылғанын атап өтті (кейбір ғалымдар мұнда БАҚ-та, электрондық деректер базасында немесе "Интернет" желісінде орналастыруды әділ жатқызған). Осыған байланысты сот шешімінің кіріспе және қарар бөліктерін қоғамға оның толық мәтінін одан әрі бермей жария ету қоғам тарапынан сот билігін бақылауға қол жетімсіз етеді, тиісінше, сағ талаптарын бұзады. 1 б. 6 БКПЧ. Шетелдік ғалымдардың пікірінше, сот шешімінің жариялылығын қамтамасыз етудің қарастырылып отырған құралдары құқық қолданушылар, зерттеушілер мен жұртшылық тарапынан шағым тудырмай, өздерін оң жағынан дәлелдеді.

Сонымен қатар, біз көп беттік және кейде көп томдық үкімдерді жариялауға байланысты уақыт шығындарының шамадан тыс болуы туралы ғалымдардың пікірімен ынтымақтасамыз. Көп томдық үкімді жариялау, оны тұрып тыңдау қажеттілігімен бірге, әсіресе қиын. Осы шарттарда үкімнің кіріспе және қарар бөліктерін ғана ашық сот талқылауында жария етуге рұқсатты ҚР ҚПК-не енгізу орынды деп санаймыз, алайда оның толық мәтінін процесс тараптарына міндетті және дереу тапсырумен және оны әрбір тілек білдірушінің еркін танысуы үшін "Интернет" желісінде міндетті түрде орналастырумен.

Сотталушының сот талқылауына қатысу міндеттілігі бірнеше рет сот ісін жүргізу мен БЖТЖ жариялылығын қамтамасыз етудің маңызды құралы ретінде

танылды, сондықтан сотталушы болмаған кезде жүргізілген сот талқылауы (өзі қатысу және қорғану құқығынан бас тартқан жағдайларды қоспағанда) БЖТЖ қағидаттарына қайшы деп қабылданады. Сотталушының бұзылған құқықтарын қалпына келтірудің өтемақы тетігі ретінде БЖТШ соттың бұрын ол болмаған жағдайда қаралған іске қайта оралу міндеттілігін атады.

Аталған ережені сотталушының құқықтарын қамтамасыз етудің маңызды тетігі деп әділ есептей отырып, отандық заң шығарушы қылмыстық істі сырттай қарауға тек екі жағдайда ғана жол берді: 1) егер сотталушы ауырлығы аз немесе орташа қылмыс туралы қылмыстық іс бойынша ол болмаған кезде осы қылмыстық істі қарау туралы өтініш білдірсе; 2) Ерекше жағдайларда, егер бұл адам осы қылмыстық іс бойынша шет мемлекеттің аумағында жауапқа тартылмаған болса, ҚР аумағынан тыс орналасқан және (немесе) сотқа келуден жалтаратын сотталушыға қатысты ауыр және аса ауыр қылмыстар туралы қылмыстық істер бойынша[3].

ҚР ҚПК 78-бабының 2-бөлігіне сәйкес судьяға, алқабиге, адвокатқа, қорғаушыға, діни қызметкерге, салық органының лауазымды адамына және төрешіге (аралық судьяға) берілген және қылмыстық сот ісін жүргізудің құпиясы ретінде әділ қаралатын, алайда жабық сот талқылауын жүргізумен емес, жауап алуға тыйым салумен қамтамасыз етілетін куәлік иммунитеттері ерекше назар аударуға лайық олардың қызметтік міндеттерін орындауға байланысты белгілі болған мән-жайларды анықтау үшін аталған адамдардың куәгерлері ретінде. Жоғарыда айтылғандар бұл тыйым қылмыстық сот ісін жүргізуде құпияны қамтамасыз етудің тәуелсіз құралы болып табылады деген қорытынды жасауға мүмкіндік береді.

Жабық сот талқылауын жүргізудің екінші негізі мемлекеттің кәмелетке толмағанды сот талқылауы барысында жаңғыртылатын іс-әрекеттің мән-жайлары тудыруы мүмкін ауыр эмоционалдық әсерден қорғауға ұмтылуымен байланысты. Бұдан басқа, бұл негізді Бейжің қағидаларының 8.1 және 8.2-баптарының қажетсіз жариялылықпен немесе беделге нұқсан келтірмеу мақсатында, яғни өзге де конституциялық маңызы бар құндылықтарды қорғау мақсатында кәмелетке толмағандар туралы деректердің құпиялылығын қамтамасыз етуді талап ететін ережелері іске асырады[4].

Қылмыстық сот ісін жүргізуге қатысушылардың өмірінің интимдік тараптары туралы мәліметтерді не олардың ар-намысы мен қадір-қасиетін қорлайтын мәліметтерді жария етуге әкеп соғуы мүмкін адамның жыныстық қол сұғылмаушылығы мен жыныстық бостандығына қарсы қылмыстар және басқа да қылмыстар туралы қылмыстық істерді қарау ҚР Конституцияның сақталу құқығына кепілдік берілген жеке өмірі, жеке және отбасылық құпиясы туралы мәліметтерді жария етуді шектеуге байланысты болып көрінеді ҚР.

Пайдаланылған әдебиеттер тізімі:

1. Керимов А.Д. Философские проблемы права. М., 1972. С. 186.
2. Петрухин И.Л. Свобода личности и уголовно-процессуальное принуждение. С. 63.
3. Тутьин И.Б. Перспективы развития уголовного судопроизводства и уголовно-процессуального принуждения имущественного характера: вместе или порознь // Уголовная

юстиция: связь времен: Материалы Междунар. науч. конф. СПб., 2010

4. Кудин Ф.М. Принуждение в уголовном судопроизводстве. Красноярск, 1985. С. 13.

ӘОЖ 343.1

ШЕТ МЕМЛЕКЕТТЕРДІҢ ҚЫЛМЫСТЫҚ ҚҰҚЫҒЫНДА ТАУАР БЕЛГІСІН ЗАҢСЫЗ ПАЙДАЛАНҒАНЫ ҮШІН ЖАУАПКЕРШІЛІК

Утаров К.А., Сартаева Ш.Ш.

"Мирас" университеті

Шымкент қ., Қазақстан Республикасы

Байтөреев Д.Т.

М. Әуезов атындағы Оңтүстік-Қазақстан университеті

Шымкент қ., Қазақстан Республикасы

Резюме: В рамках данной статьи проведен сравнительный анализ уголовного законодательства различных представителей англо-саксонской и романо-германской правовых систем, в отношении ответственности за незаконное использование товарного знака. Выявлены положительные и отрицательные моменты в отношении отечественного уголовного законодательства.

Summary: Within the framework of this article the comparative analysis of criminal statute of different representatives is conducted by common law and continental legal systems, in regard to responsibility for the illegal use of commodity sign. Positive and negative moments are educed in regard to a domestic criminal statute.

Қазіргі кездегі барлық құқықтық жүйелер саяси, экономикалық, мәдени сипаттағы көптеген факторлардың әсерінен қалыптасты, бұл іс жүзінде олардың айырмашылығын тудырады. Бұл айырмашылықтар құқықтық реттеудің негізгі принциптерінде де, нақты нормаларды құруда да көрінеді. Осыған байланысты, басқа біреудің тауар белгісін заңсыз пайдаланғаны үшін жауапкершілікті көздейтін әртүрлі құқықтық отбасылар елдерінің қылмыстық заңнамасына салыстырмалы талдау жүргізу қажет болып көрінеді, бұл осы қылмыстық - құқықтық норманы жан-жақты және толық зерттеуге ықпал етеді.

Континентальды отбасы аясында ТМД елдерінің тиісті заңнамасын бөлек зерттеу керек, ол отандыққа жақын. Осыған сүйене отырып, Тәуелсіз Мемлекеттер достастығына кіретін мемлекеттерде Қылмыстық кодексті әзірлеу және қабылдау кезінде ТМД - ға қатысушы елдер үшін 1996 жылғы ұсынымдық заңнамалық актінің модельдік Қылмыстық кодексінің ережелері белсенді қолданылғанын атап өткен жөн. Мәселен, атап айтқанда, модельдік ҚК-нің 267-бабында "тауар белгісін заңсыз пайдалану" терминімен "біреудің тауар белгісін, қызмет көрсету белгісін, фирмалық атауын, тауарлардың шығарылған жерінің атауын, бәсекелестің тауарын таңбалауды немесе біртекті тауарлар немесе қызметтер үшін оларға ұқсас белгілерді заңсыз пайдалану, егер бұл әрекет ірі залал келтірсе, "ауырлығы Төмен қылмыс".

1999 жылғы Әзербайжан Республикасының Қылмыстық кодексінде тауар белгісін заңсыз пайдалану құрамы "экономика саласындағы қылмыстар" ІХ бөлімінің "Экономикалық қызмет саласындағы қылмыстар" тарауында

орналастырылған және екі бөлімнен тұратын 197-бапта көзделген (197.1 және 197.2)[1].

Осы ҚК-нің 197.1-бабында, егер бұл әрекет бірнеше рет жасалса немесе елеулі залал келтірсе, біреудің тауар белгісін немесе қызмет көрсету белгісін, тауар шығарылған жердің атауын немесе біртекті тауарлар үшін оларға ұқсас белгілерді заңсыз пайдаланғаны үшін жауапкершілік белгіленеді. Қылмыстық кодекстің 197.2-бабында үлкен зиян ретінде осындай біліктілік белгісі бар. Әзірбайжан Республикасы ҚК-нің 197-бабының диспозициясында осы елде тіркелмеген тауар белгісіне немесе тауар шығарылған жердің атауына қатысты ескерту таңбасын заңсыз пайдалануға тыйым салынғаны көрсетілмейді. Әзірбайжанның Қылмыстық кодексі бойынша-айтарлықтай зиян, ал үлкен залалдың басталуы, жоғарыда айтылғандай, қарастырылып отырған құрамның біліктілік белгісі ретінде танылады.

Грузияның қылмыстық заңнамасында тауар белгісін заңсыз пайдаланғаны үшін жауапкершілікті белгілейтін норма да қарастырылған. Грузия Қылмыстық кодексінің басты ерекшелігі-ТМД елдерінің басқа қылмыстық кодекстерінен айырмашылығы, экомарканы заңсыз пайдалану құрамы да қарастырылған (199-бап). Осылайша, Грузия Қылмыстық кодексінің 199-бабына сәйкес, айтарлықтай зиян келтірген экомарканы заңсыз пайдалану-айыппұл салуға немесе екі жылға дейін бас бостандығын шектеуге жазаланады. Сондай-ақ, Грузияның Қылмыстық кодексінде тауарлық белгіні заңсыз пайдалану құрамына қатысты "айтарлықтай зиян" немесе "айтарлықтай зиян"нақты заңнамалық мөлшері жоқ екендігі қызықты. Сот органдарына "маңыздылықты" анықтау құзыреті берілді[2].

Украинаның Қылмыстық кодексінде тауар белгісін заңсыз пайдаланғаны үшін жауапкершілікті қарастыратын бап бар, атап айтқанда 229-бапта: "тауарлар немесе қызметтер үшін бөтен белгіні, фирмалық (тіркелген) атауды заңсыз пайдалану, егер бұл үлкен мөлшерде кіріс алуға байланысты болса, тауарды таңбалау" делінген. Украинаның қылмыстық заңнамасы осы қылмыс объектілерінің тізімінде тауарларды Бренд атауы ретінде дараландырудың осындай құралы бар, бұл сөзсіз Украинаның Қылмыстық кодексінің оң ерекшелігі болып табылады[3].

Украина Қылмыстық кодексінің тағы бір маңызды ерекшелігі - тауарлық белгіні заңсыз пайдаланғаны үшін жауапкершілікті көздейтін ресейлік қылмыстық-құқықтық норманың мұндай күрделі белгісі "үлкен залал" "үлкен көлемдегі табыс" белгісін алмастырады. Жоғарыда келтірілген мақаланың жалғыз, бірақ маңызды кемшілігі-бұл қылмыстың осы құрамында қандай да бір біліктілік белгілері жоқ. Бұл жағдай осы әрекетті жасағаны үшін қылмыстық жауапкершілікті саралауға мүмкіндік бермейді. Осылайша, тауар белгісін заңсыз пайдалану үшін жауапкершілікті көздейтін ТМД елдерінің қылмыстық заңнамасы құрамның диспозициялары мен сындарлы белгілерін құру тұрғысынан ұқсас ресейлік белгілермен көптеген ұқсастықтарға ие деген аралық қорытындыға келуге болады.

Енді континенттік құқық жүйесінің басқа да жарқын өкілдерінің

қылмыстық заңнамасына назар аударған жөн.

Мәселен, мысалы, 1992 жылғы Францияның Қылмыстық кодексінде тауар таңбасы мен қызмет көрсету белгілерін заңсыз пайдаланғаны үшін жауапкершілікті көздейтін арнайы норма мүлдем жоқ. Тауар белгісін заңсыз пайдаланғаны үшін қылмыстық жауапкершілік Францияның 1964 жылғы 3 желтоқсандағы № 64-1360 "зауыттық және сауда белгілері мен қызмет көрсету белгілері туралы" Заңында көзделген. Аталған Заңда тауар белгісін заңсыз пайдаланудың екі түрі көзделеді, атап айтқанда: контрафакция және алдамшы еліктеу. Бұл ретте басқа тұлғаға тиесілі тауар белгісінің бір бөлігін немесе барлығын құқыққа сыйымсыз толық немесе толық дерлік жаңғырту контрафакция деп танылады. Тауар белгісінің негізгі элементтеріндегі шамалы өзгерістер, егер олар түпнұсқа белгіні пайдалануға күмән келтіре алмаса, контрафакция болып саналады. Алаяқтық имитация фактісінің болуын мойындау үшін тауар белгілерінің бірнеше негізгі элементтерінің немесе оның "жетекші сипаттамаларының" ұқсастығын дәлелдеу қажет.

ГФР-да, Франциядағы сияқты, тауар белгісін заңсыз пайдалану жауапкершілігі 1961 жылғы 9 мамырдағы "тауар белгілері туралы" арнайы федералды заңмен белгіленеді. Осылайша, аталған Заңның 26-параграфына сәйкес, өз тауарларын немесе олардың қаптамаларын басқа біреудің тауар белгісімен заңсыз таңбалағаны үшін; өзінің жарнамалық материалдарында басқа адамның тауар белгісін пайдаланғаны үшін; тауар белгісімен құқыққа қайшы тәсілмен белгіленген тауарларды айналымға енгізгені үшін, сол сияқты тауарларды қоймада сақтағаны үшін қылмыстық жауапкершілік белгіленеді.

Осылайша, континенттік құқық елдерінде тауар таңбасын заңсыз пайдаланғаны үшін қылмыстық жауаптылықты көздейтін нормалар ҚК-ден басқа өзге де көздерде қамтылуы мүмкін. Сонымен қатар, өзінің заңнамалық дизайны бойынша бұл нормалар ресми болып табылады, яғни туындаған салдарға қарамастан, іс-әрекеттің орындалуы үшін жауапкершілік туындайды.

Бұл елдің көптеген штаттарында Қылмыстық кодекстер болды: Нью-Гэмпшир (1801), Луизиана (1820), Делавэр (1852), Орегон (1864), Калифорния (1872), Небраска (1873), Юта (1876), Айова және Висконсин (1878), Нью-Йорк (1881) федералдық деңгейде тауарлық белгіні заңсыз пайдаланғаны үшін қылмыстық жауапкершілік 1946 жылғы АҚШ-тың "сауда белгілері туралы" Заңымен (Ланхэм Заңы) белгіленеді.

"Тауар таңбалары туралы" Заңның 1114-бабының "а" тармағына сәйкес сауда айналымында тіркелген белгінің кез келген репродукциясын, жалғандығын, көшірмесін немесе орынды имитациясын пайдалану тауар таңбасына құқықтарды бұзу деп танылады. Оларды сауда айналымында пайдалану деп мұндай пайдалану шатасуға, қателесуге немесе жаңылыстыруға әкелуі мүмкін тауарларды немесе қызметтерді сату, сатуға ұсыну, тарату немесе жарнамалау түсініледі[4].

Аталған Заңның 1114-бабының "b" тармағына сәйкес тіркелген тауар белгісін көшіру, қолдан жасау немесе еліктеу және осындай қайталауды пайдалану, көшірмелер, қолдан жасау, жапсырмаларда,

жапсырмаларда, белгілерде, қаріптерде, мөрлерде, орамдарда, қораптарда немесе жарнамада еліктеу сияқты әрекеттер белгіге құқықты бұзу деп танылады осы объектілерді сауда айналымында одан әрі пайдалану үшін. Жоғарыда айтылғандай, АҚШ-тың әр штатында өзінің Қылмыстық кодексі немесе тиісті сауда белгілері туралы заң бар. АҚШ-тың "сауда белгілері туралы" Заңы 1946 ж белгілі бір мемлекетте тауар белгісіне қол сұғатын әрекеттерді жасағаны үшін ол белгілі бір жағдайларда ғана қолданылады.

Мәселен, Монтана штатының Қылмыстық кодексінде заңды иесіне тиесілі тауар белгісіне жақын ұқсастығы бар тауар белгісін толық жаңғырту және (немесе) пайдалану үшін қылмыстық жауапкершілік көзделеді. Осы ҚК бойынша тауар белгісі зияткерлік меншік объектісі болып танылады, ал тауар белгісіне қол сұғушылық мүлікке қарсы қылмыс ретінде бағаланады.

Ұлыбритания үшін Еуропалық Қоғамдастықтардың құқығы қылмыстық құқықтың қайнар көздерінің бірі болып табылады. Сондықтан, егер Еуропалық Одақ Соты белгілі бір қылмыс үшін қылмыстық қудалау туралы шешім қабылдаса, онда ол Ұлыбританияның қылмыстық юрисдикциясына күшіне енеді. Осылайша, ағылшын қылмыстық құқығында олқылықтар Еуропалық Одақ шеңберіндегі прецеденттердің әрекеті есебінен толтырылады.

Қазіргі Ұлыбританиядағы қылмыстық құқықтың негізгі көздері жарғылар (парламенттік заңнама) және сот прецеденттері болып табылады. Ұлыбританияда, АҚШ-тың кейбір Штаттары сияқты, тауарлық белгіні бұзу туралы істер негізінен азаматтық-құқықтық азаптау ретінде қарастырылады, бұл тауарлық белгілердің заңды құқық иелерін өз құқықтарын қылмыстық-құқықтық тәртіпте қорғаудан айырады[5].

Бұл жағдай аталған саладағы жалпы құқық елдерінің қылмыстық заңнамасы континенттік, оның ішінде отандық заңдармен салыстырғанда анағұрлым либералды сипатқа ие екенін көрсетеді.

Пайдаланылған әдебиеттер тізімі:

1. Уголовный кодекс Азербайджанской Республики / Перевод с азерб. Б.Э. Аббасова. - СПб.: "Юридический центр Пресс", 2011. С. 214.
2. Уголовный кодекс Грузии. - СПб.: "Юридический центр Пресс", 2012. С. 230.
3. Уголовный кодекс Украины / Научное редактирование и предисловие д.ю.н., проф. В.Я. Тация и д.ю.н., проф. В.В. Сташиса; перевод с украинского В.Ю. Гиленченко. СПб.: "Юридический центр Пресс", 2011. С. 204.
4. Никитина Л. К. Уголовно-правовая охрана прав на средства индивидуализации юридических лиц, товаров, работ, услуг и предприятий. Дис...канд. юрид. наук. - Краснодар, 2019. С. 48.
5. Уголовное право буржуазных стран: Общая часть. Сборник законодательных актов / Под ред. А.Н.Игнатова и И.Д.Козочкина. -М.: Изд-во УДН, 1990. С. 44.

ҚАЗАҚ АҚЫНДАРЫ МЕН ЖЫРАУЛАРЫНЫҢ ШЫҒАРМАШЫЛЫҒЫНДАҒЫ ҰЛЫ ДАЛА ФИЛОСОФИЯСЫ

Шинтаева Ф.Е., Оразымбетова З.Ш.
«Мирас» университеті, Шымкент қ., Қазақстан
Сатаев А.Т.

Оңтүстік Қазақстан медициналық академиясы, Шымкент қ., Қазақстан

Түйін: В статье подчеркивается актуальность проблемы изучения не только эмпирического опыта казахского народа, но и духовной тайны номадической культуры в целом, прежде всего философии Великой степи казахов, отражающей различные культурные особенности казахского народа.

Summary: The article emphasizes the relevance of the problem of studying not only the empirical experience of the Kazakh people, but also the spiritual mystery of nomadic culture in general, primarily the philosophy of the Great Steppe of the Kazakhs, reflecting the various cultural characteristics of the Kazakh people.

Қазақ халқының рухани мәдениеті жүйесі философиялық ойдың ежелгі элементтерінен басталып, қазіргі жағдайда толыққанды классикалық философияның негізін құрады. Ұлттық философияның қалыптасуы мен даму тарихы дәстүрлер мен қызықты философиялық зерттеулерге бай, олар бүгінгі күнге дейін өз мағынасын жоғалтқан жоқ. Ежелгі және дана, терең және толерантты қазақ халқы философиясы бүгінгі күнге дейін үлгі болып келеді.

Атап айтқанда, бүгінгі таңда қазақ халқының эмпирикалық тәжірибесін ғана емес, жалпы көшпелі мәдениет руханиятының құпияларын, ең алдымен қазақ халқының мәдени сипатын бейнелейтін қазақтардың Ұлы Даласы философиясын зерттеу өзекті мәселе болып қала береді.

Қазақтың көшпелі мәдениеті сияқты ежелгі және күдіретті ұлы қазақ даласы қазақ қоғамының өмірімен де, тарихи оқиғалар мен процестермен де тығыз байланысты болды. Демек, қазақ халқының да басқа халықтар сияқты өз өмірінде бағдарлаушы, топтастырушы рөл атқарған және атқарып келе жатқан өзіндік философиясы болды және бар.

Ұлы Дала философиясы философияның дәстүрлі тілінде емес, жырау мен ақындардың поэзиясында, сондай-ақ көптеген аңыздар, мифтер, астарлы әңгімелер, мақал-мәтелдер түрінде айтылған қазақ халқының өмірлік даналығын бейнелеген

Қазақ ойшылдары Шығыс дәстүріне сүйене отырып, әрқашан рухани бастама мен өмір мен адамзат тарихының жоғары мәнін сақтап келді. Сондықтан философияның бұл түрінің кілті экзистенциалды мәселелер болды: Құдай мен адам туралы, махаббат пен жеккөрушілік туралы, жақсылық пен жамандық туралы, бақыт пен азап туралы. Жеке адам ғана емес, сонымен бірге Ұлы дала үйі болған бүкіл халық, уақыт пен кеңістіктік координаттардың ерекше ритімін жасайды.

Қазақ философиясы Батыстың құрғақ даналығына ұқсамайды. Ол өз халқының атқа мінген шабандоз сияқты еркін мінезін бейнелейді. Абай әндері

сияқты поэтикалық. Құрманғазы күйлері сияқты музыкалық. Бұл эстетикалық формада көрсетілген этика, онда поэтикалық сөз өзінің бастапқы философиялық шындықтың алтын құймасы.

Заманауи зерттеуші Әбдімәлік Нысанбаев қазақ философтарының толық философиялық жүйелерді жасамағанын, бірақ олардың әдеби шығармашылығында маңызды дүниетанымдық мәселелерді көтергенін атап өтті [1].

Кез-келген мемлекет өзінің өркениеттік орнын іздеуді ұлттық идеяны түсінуден бастайды. Ұлттық идея-бұл біздің кім екеніміз, өміріміздің мақсаты мен мәні неде, адамзаттың өркениеттік қатарында біздің орнымыз қандай екендігі туралы күрделі және қарапайым, бәріне ортақ және әр адамның жүрегіне жақын идея.

Осы сұрақтарға жауап беру үшін ұлттық идея халықтық идеалдардың, Тарихи өткеннің тамырымен қоректенуі керек, ол "біз, халық" ұғымын құра отырып, адамдарды бір бірлікке біріктіруі керек.

Ұлттық идеяның мақсаты-әр адамға, барлық әлеуметтік топтарға және көп уақытқа дамуға серпін беретін күшті ынталандырушы біріктіруші көзқарас құру.

Тағы бір маңызды мәселе-қоғамның ұлттық идеяны жүзеге асыруы мен қабылдауының жолдары қандай деген сұрақ. Ол қалай жұмыс істейді, әр адамның жүрегіне қалай жетеді, адамдардың жан дүниесінде резонанс тудырады және олардың өмірлік көзқарастарына айналады. Әрбір қоғам бұл мәселені шешудің өзіндік жолдарын іздейді. Мектеп, отбасы, институттар, шіркеу, азаматтық қоғам-олардың барлығы ұлттық идеяны әр адамның өмірінің бір бөлігіне айналдыруға бағытталған.

Қазақ дәстүрлі қоғамында ұлттық идеяның тасымалдаушылары, оның ретрансляторлары ерекше тұлғалар болды. Бұлар-би, жырау, батыр, сері, сал, ақындар. Ұлттық идея осы халық қаһармандарының өмірі мен іс-әрекеттері арқылы кристалданып, іске асырылды және өзекті болды.

Осылайша, қазақтар тарихындағы ұлттық өзін-өзі анықтау, ұлттық кодты қалыптастыру және тамыр жайу процесінде осы халықтан шыққан адамдар аса маңызды рөл атқарды. Дәл осы адамдардың иығына қазақ халқының болашағы, оның өмірін растайтын қағидаттарын сақтау, саяси билікті заңдастыру үшін орасан зор тарихи жауапкершілік жүктелді.

Бүгін біз билердің, жыраулардың, батырлардың орасан зор тарихи рөлін түсіну идеясына кезең-кезеңімен келеміз. Бұл өте маңызды, ол арқылы біз нағыз қазақ элитасының ерекшеліктерін білеміз.

"Жырау" феноменін талдау белгілі философтар, қазақ мәдениетін зерттеушілер Ш. Уәлиханов, М. Әуезов, М. Мағауин, Г. Есім, Е. Тұрсынов, А. Нұрмұханбетов, А. Сұлтанғалиева және т. б. еңбектеріне сүйенді [2]. Түрлі дәуірлердегі зерттеушілердің көзқарастары мен тұжырымдамаларын жан-жақты талдау "жырау" феноменінің аса маңызды, мәңгілік құндылық аспектілерін айқындауға мүмкіндік берді.

"Жырау" феномені бүкіл қоғам тұрғысынан аса маңызды құндылықтарды қалыптастыру мақсатында халықтың ішкі кодтары мен архетиптерін жасырын өзгертуге бағытталған әлемдік мәдениет тарихында тікелей аналогы жоқ практикалық конструкция болып табылатынын түсіну қажет. Осыған байланысты "жырау" құбылысының ерекшеліктерін талдау конструктивизм әдіснамасына сүйенді, онда ол жаңа әлеуметтік шындықты құратын дискурсивті тұжырымдама ретінде әрекет етеді

Жыраудың шығармашылығы негізінен ауызша дәстүрдің арқасында бізге жетті. Алайда бізге аз ғана бөлігі келген. Мәшһүр Жүсіп бұл ойды керемет бейнелі түрде жеткізеді: «Бұл кісінің (Бухар жырау) түгел жазамын деушіге Нухтың өмірі, Аюбтың сабыры...Аплатонның ақылы керек екен» [3].

Жыраудың басты поэтикалық шығармалары толғау, терме болды. Олардың барлығы дерлік қазақ халқының өміріндегі маңызды оқиғалар туралы баяндалған дәуірлік тарихи әңгімелер болып табылады. Мысалы, "Елім-ай" поэмасында Қожберген жырау жоңғарлардың қазақ жеріне шапқыншылығы тарихын және оның ең биік оқиғасы - "Ақтабан шұбырынды" деп сипаттайды. Сондай – ақ, жырау қазақ рулары мен тайпаларының тарихы – шежіре туралы ерекше білімге ие болды. Шежіреде ата-бабалар өмірінің нюанстары, олардың қоғамға сіңірген еңбегі жан-жақты және нақты сипаттама берілді. Осылайша, шежіре бір елдің шежіресі бола отырып, белгілі бір дәрежеде бүкіл халықтың тарихын бейнелейді.

Жырау есімдерімен рулық тарих пен және жер тарихы байланысты. Асан Қайғы Жер Ұйықты іздеп әлемнің төрт жағын айналып өтіп, әр жерге нақты сыйымдылық сипаттамаларын бергені белгілі. «Мына шіркіннің топырағы асыл екен. Алты ай арықтатып мінген ат бір айда майға бітетін жер екен бос жылқы шідерлеп қайғандай тоқтайтын жылқының жері екен» [4]. Осылайша Шідерті жер бедері мен өзенінің атауы пайда болды.

Толғау шығармашылық көркемдік ойлар болғанымен, олардың мақсаты тарихи оқиғаларды ұрпақтарына мүмкіндігінше шынайы жеткізу болды.

Жырды орындау кезінде көңіл-күй, эмоционалдық өрлеу ерекше маңызға ие болды. Көбінесе жыраулар шайқас алдында елге үн тастап өз жырларында жеңіске үміттендірді. Тәтіқара жырау «соғысқа санаулы минуттар қалғанда жауынгерлерді жаңа ерліктерге шабыттандырған жалынды сөздерін айтқан [5].

Зерттеуші Е. Тұрсынов жыраулардың ақындардан айырмашылығы, жырау киелі маңызы бар басты сиқырлы аспап – қобызда жиі ойнайтынын атап өтті. "Ерекше салтанатты жағдайларда олар бір тәулік бойы қобыздың сүйемелдеуімен өз жырларын орындай алды... Жырдың қайғылы жерлерінде қатал жауынгерлердің көздерінен жас ағып жатты, күлкілі жерлерде күлкі мен мақұлданған айқайлар бүкіл далаға тарады, бірақ кейде жырау табыт үнсіздігінде қобызда ойнай алады».

Жыр-қазақ құндылықтарының квинтэссенциясы: еркіндік, еріктілік, ашықтық, сыни ойлау қабілеттіліктерін паш еткен. Эпикалық ән айту, мимика, дене қимылдары, киімнің жылтырлығы, аспапты лақтыру – мұның бәрі орындауға ерекше қасиетті сипат берді. Осындай барлық сыртқы декордың

артында басты міндет тұрды – ата-бабалардың қасиетті тәжірибесін жеткізу, оны өзекті және түзетуші ретінде жеткізу болды.

Жырау феномені қазақ хандығы кезеңінде қайта жанданатыны белгілі. Этникалық топтасудың, саяси бірлестіктің қажеттілігі жырау тұлғасында "дала демократиясының" аса маңызды құралын өмірге әкелді. Хандардың ең жақын серіктері болған жырау, ең алдымен, халықты біріктіру, оның мүдделері мен мемлекет мүдделерін қорғау идеясын қолдайды. Бірақ жырау әрқашан Хан ставкасында болған емес. Халықтың пікірін білдіру үшін олар көп уақытын онымен өткізді, барлық қолдау көрсетті. Алайда, мемлекет өмірінің маңызды сәттерінде жыраудың дауысы мен қатысуы міндетті болды. Кейбір жағдайларда олардың беделі соншалықты жоғары болды, олар көпшілік алдында пікір білдіргенге дейін саяси шешімдер қабылданбады.

Атақты Асан Қайғы Жәнібек хан, Бұқар жырау Тәуке және Абылай хан, Жиёмбет жырау, Марғасқ жырау-Есім хан, Шалқииз жырау – Ноғай Ордасының билеушісі Тимур би, қазақ ханы Хакназар, Тәттіқара, Үмбетей жару - Абылай хан және т. б. кеңесші болған.

Жырау басқа да саяси функцияларды атқарды. Ең алдымен, олардың жұмысында халық пен мемлекеттің саяси болашағы проблемасы көрініс табады. Бастапқыда қазақ халқының бір бөлігінің Әбілқайыр ханның билігінен кетуі идеясын қолдамаған Асан Қайғы кейіннен Жәнібек ханның кеңесшісі болып қалды: «Уақытша табысқа мастанып кеттің, қазақ халқының болашағын жете ойламайсың» деп те айтқан кездері болды.

Философ Г. Есім дұрыс атап өткендей, " жыраудың заңдық күші болмаса да, ол билеуші мен қарапайым халық арасындағы делдал болып табылады. Жыраулар хан шатырына тек өзінің жеке қасиеттерімен, танымының кеңдігімен, өткір, дәл сөзімен, шешендік өнерімен, белсенді азаматтық ұстанымымен ене алады» [6].

Осылайша, жырау - бұл тежеу мен тепе-теңдік механизмін қамтамасыз еткен қоғамдық биліктің маңызды институты. Егер хан мемлекеттік биліктің иесі болса, онда жырау қоғамдық биліктің өкілдері болды. Сондықтан олардың таразысында әрқашан ханның, саяси элитаның немесе бір сәттік саяси дивидендтердің пікірі емес, халықтың бірлігі мен әл-ауқаты басым болды.

Жыраулардың тұлғалық сипатын көптеген философтарымыз антикалық философтардың

Егер біз жыраудың тарихи миссиясына көз жүгіртетін болсақ, онда пайда болатын алғашқы ой – жырау мен ежелгі философтар арасындағы философия мен өмір салтындағы семантикалық параллельдік үйлесімділік.

Екеуі де, шын мәнінде, көп мүлкі жоқ, әлеуметтік мәртебелер мен артықшылықтардан өз еркімен бас тартқан ел аралаушылар болды. Олар халықтың дауысы болды және өмір мен саясатқа тәуелсіз көзқарастарын сақтау үшін олар саяси өмірден емес, саяси биліктен алшақтады. Халқының сүйіктілерінде айналған жыраудың ең жақсы жағдайда бір киіз үйі мен азғана қой отары болғаны белгілі. Алғашқы қазақ мемлекетін құруда орасан зор рөл атқарған Асанқайғыда бір ғана түйе – атақты Желмаясы болған, оның

көмегімен ол санаулы күндері үлкен қашықтықты кесіп өткен. Бұқар жырау да дала стандарттары бойынша кедей болды, тіпті түйір малы да болмады[7, 66].

Екіншіден, ежелгі философтар үшін де, қазақ жыраулары үшін де басты ізгілік қоғамдағы шындық пен әділдік болды. Әрине, жетістікке жету жолдары әр түрлі болды: Сократ әңгімелер жүргізді, Диоген уағыздады, жырау жырлар мен дастандар арқылы шындық пен гуманизмнің хабаршысы болды. Ежелгі философтар сияқты жырау, би де зияткерлік сайыстарға қатысты (айтыс).

Үшіншіден, ежелгі данышпандар сияқты, дала философтары адамның мәні мен тағдыры, өлім, әлем туралы білім деген сұрақтарды көтерді.

Бұқар жыраудың кеңінен танымал "Бірінші тілек тілеңіз" атты еңбегінде адам өмірінің мәнін ашатын өз халқына адамгершілік өсиет қалдырды.

Жырау өз ойларын кейіннен қанатты сөз тіркестеріне, афоризмдерге айналған нақты афористік сөз тіркестеріне айналдырды.

«Базары жақын байымас, мазары жақын көбеймес» (Асан Қайғы). Ақылсыз достан, ақылды дұшпанаң артық. Жақсылардың өзі өлсе де, сөзі өлмейді» (Шалкииз). Алла деген ар болмас, ақтың жолы тар болмас. Тар пейілді кеңімес, кең пейілді кемімес. Сонымен, жыраудың айтудан шаршамаған басты моральдық қасиеттері әділдік пен адалдық, мейірімділік пен байсалдылық, тәкаппарлықтың болмауы, білімділік, ұстамдылық.

Әрине, Тәуелсіз Қазақстан азаматтары үшін бұл адамгершілік қасиеттер де маңызды деп ойлаймыз, өйткені олардың арқасында қазақтар тарихтың сын - тегеуріндеріне қарамастан аман қалып, өмір сүре алды. Демек, дәл осы қасиеттер қазіргі заманғы жоғары дамыған қазақтың өзегін құрауы тиіс және олар арқылы ғана біз әлеммен өркениетті тең құқықты диалог жүргізе аламыз. Барлық заман мен халықтардың данышпандары сияқты, қазақтың жырау философтары да қасиетті жер мен бақытты уақыт туралы жыр айтады (Бұқар жыраудың "Жиделі – Байсын", Асан Қайғының "Жер-ұйығы"), онда бәрі бақытты және тең болады, қысым мен соғыс болмайды деген идеялар басым болды.

Осылайша, жырау философиясына ашықтық пен теңдік, бейнелік, поэтикалық және ойлаудың эмоционалдылығы, билікке де, халыққа да әділдік пен ашықтық тән болды, бұл саяси билікті тежеу мен тепе-теңдіктің қоғамдық институты, меритократия институты, мемлекеттік идеология факторы. Жырау көрнекті мемлекет қайраткерлері, кеңесшілер, дипломаттар, әскери қолбасшылар, батырлар және өте білімді адамдар болды. Бір сөзбен айтқанда, олар ұлттық идеяның тікелей тасымалдаушылары болды, өйткені олар лайықты мінез-құлық үлгілерін берді. Олардың қанатты сөз тіркестері, өмір салты, "өз ұғымдары мен өмір салтын батыл бекіту, бөтеннен бас тарту", орындау тәсілдері ұрпақтан-ұрпаққа еліктеуге лайықты жоғары мәдениеттің үлгісі ретінде берілді. Бұл жерде Әуезхан Қодар сөздерімен келісуге болады: "Жырау поэзиясы – діндарлық пен фетишизмнің қоспасынсыз, таңқаларлық ұтымды құбылыс. Бұл софистика мен трагедияның бастауы болған дала интеллектуализмінің ең жоғарғы өрлеуі, бұл Ұлы дала сахнасы болған көшпелі театрдың бір түрі».

Пайдаланылған әдебиеттер тізімі:

1. Нысанбаев А. Н., Барлыбаева Г. Г. Этика как ядро казахской философской мысли // Вопросы философии. 2012. № 10. С. 65-74.
2. Бурханов К., Нурмагамбетова Р. История Казахстана в русских источниках XVI-XX веков. Т.5. – Алматы: «Дайк-Пресс», 2007. – 525 с.
3. Турсунов Е., Нурмуханбетов А. Қасиет. Сила Духа Великой Степи. – Алматы: «Ұлы Дала Әлемі», 2013. – 140 с.
4. Кодар А. Сокровенное сказание монголов и поэзия казахских жырау позднего Средневековья // Тамыр. – № 2(7). – 2002. – С. 3-9
5. Жанайдаров О. Поэзия акынов и жырау. – Астана: «Аударма», 2009. – 302 с.
6. Гарифолла Есим. Казахская философия // Вестник КазНУ. – № 2(33). – 2009.

УДК 323

ИДЕОЛОГЕМЫ НАЦИОСТРОИТЕЛЬСТВА В СОВРЕМЕННОМ ПОЛИТИЧЕСКОМ ДИСКУРСЕ

Юскаев Ф.

Казахский национальный университет имени аль-Фараби, г.Алматы, Казахстан

Түйін: Бұл мақалада ұлт құрылысының мәні мен мақсатын түсінудің кейбір аспектілері талданады. Қазіргі саяси дискурста ұлт құрылысының басым идеологемалары қарастырылады.

Summary: This article analyses some aspects of understanding the meaning and purpose of nation-building. It examines the dominant ideologemes of nation-building in contemporary political discourse.

В начале XXI века характерной чертой большинства государств является гетерогенность населения. Проблемы взаимодействия групп, имеющих различное этническое происхождение, религиозную принадлежность, уровень социального и культурного развития, стоят на политической повестке большинства стран мира. Нациестроительство — концепция, по которой допускается возможность с помощью определенных социальных технологий создания новой нации или ускорения развития национального самосознания.

В.А. Тишков пишет «суть нациестроительства, включая прежде всего формирование национальной идентичности (или самосознания), которая заключается в том, чтобы обеспечить среди сообщества людей, составляющих жителей данного государства и находящихся под юрисдикцией и под управлением его суверенной власти, более или менее чувство общей солидарности и патриотизма по отношению к своему государству» [1]. Эрик Хобсбаум видит необходимость реализации «политики нациестроительства для государств в потребности новых источников внутренней легитимности с целью централизации власти» [2]. Кара-Мурза полагает, что нациестроительство – это «соединение людей множеством взаимных связей и обязательств», которое становится возможным, «когда большая часть населения ощущает свою солидарность с множеством сограждан и свободно, по доброй воле принимает на себя заботу о них и ответственность перед ними» [3].

А Виммер определял «желаемым результатом национального строительства является достижение общественного порядка и национальной интеграции» [4]. Р. Бендикс, конкретизировал цель нациостроительства «национальная интеграция облегчает вербовку в армию, сбор налогов, правоохранительную деятельность, предоставление общественных благ и сотрудничество» [5]. В. Малахов выделяет два аспекта нациостроительства: «технический» и «гуманитарный» [6]. Со стороны «технической» нация – это пространство, которое создается в рамках существующего государства благодаря развитию систем транспорта и связи. С точки зрения «гуманитарной» внутри государства возникает особая система социальной коммуникации, знакомая «своим» и неясная «чужим». Основные технические параметры, необходимые в процессе нациостроительства: «международное признание, определенность территориального состава, конституционный дизайн, политические институты, в первую очередь обеспечивающие поддержание монополии на легитимное насилие, относительный «закон и порядок», некоторый минимум экономической состоятельности...» [6]. Эти ресурсы являются необходимым техническим минимумом, но основную задачу консолидации нации только с их помощью не выполнить, пока нет ценностной интегрированности. К. Калхун отмечает значение социальной солидарности в процессе нациостроительства, но автор замечает, что «социальная солидарность и коллективная идентичность – это минимальные условия для того, чтобы назвать население нацией, и эти условия он не считает решающими» [7]. По мнению А. Виммера, «успешное государственное строительство проявляется в установлении "политических связей между гражданами и государством, которые преодолевают этнические разногласия и объединяют этническое большинство и меньшинство в инклюзивный механизм власти» [8].

В современном политическом дискурсе циркулируют три доминирующие идеологемы нациостроительства: этнонационализм, гражданский национализм, мультикультурализм и их многочисленные гибридизации. Ни одна из этих парадигм не предусматривает достижения подлинного единства разнообразия как логической структуры национальной идентичности.

Этнонационализм, по мнению ряда теоретиков, является логическим следствием социальных трансформаций эпохи постмодерна. Как ответная реакция на нарастающее воздействие глобализации на жизнь стран и народов — возник вызов, есть ли будущее у национальных государств и наций. По мнению М.К. Горшкова «глобализация, представляя диалектический процесс всеобъемлющей интеграции и столь же масштабной дифференциации, создает невиданные прежде возможности для сближения культур, расширения коммуникативного пространства, обогащения людей новыми знаниями, технологиями и идеями. Вместе с тем она порождает кризис серьезных проблем, одна из которых — кризис идентичности» [9].

С. Терли пишет, «повсюду в мире происходит националистическая революция... мы почти наверняка находимся на пороге появления новой мировой политической парадигмы, глобалистический политический и

экономический порядок, который явно господствовал в последние несколько десятилетий, фактически рушится под воздействием обновленного чувства национализма, популизма и традиционализма, требующего утверждения во всем мире нового политического порядка» [10]. С. Терли воспринимает национализм как направление противодействия глобализму и элитам. Э. Хейвуд утверждает, что «сегодня есть основания полагать, что эпоха наций подходит к концу. Возникновение национализма было способом обеспечить культурное единство в условиях индустриализации, но в контексте глобализации "нации больше не способны обеспечить значимую коллективную идентичность или чувство социальной принадлежности» [11].

При этом существуют основные риски политической актуализации этноцентристской доминанты и идентификационных процессов заключаются в трансформации национального государства в «этнократическую государственность» в ее унитарной или сегментарной формах. Национальное государство, в котором этнические группы не объединены надэтнической идентичностью в политическую нацию, лишено иммунитета от угроз дезинтеграции [12]. Точку зрения гражданского национализма на стратегию построения нации последовательно проводит Ю. Хабермас он пишет «напряжение может быть снято при условии, что среди конституционных принципов демократии и прав человека приоритет будет принадлежать космополитическому пониманию нации как нации граждан, а не этноцентрической интерпретации нации как дополитического единства» [13].

С точки зрения Хабермаса, культура, претендующая на признание со стороны всех граждан государства, может быть только универсальной политической (гражданской) культурой, кристаллизованной вокруг действующей конституции и независимой от всех форм неполитических идентичностей. Такой культурой становится постнациональный конституционный патриотизм, который приходит на смену традиционному национализму. Хабермас озадачен вопросом, является ли обобщенная политическая культура гражданской нации (и конституционный патриотизм как ее выражение) слишком тонкой ниточкой, чтобы удержать вместе сложные, многосоставные общества. Если гражданскую нацию объединяет только «интерсубъективно разделяемый контекст возможного взаимопонимания» [13] это означает, что ее действительно ничто не объединяет, или объединяет на негативной основе. Устранение национально-культурной идентичности из легитимного политического процесса приводит к тому, что гражданская идентичность, основанная на политическом участии, мутирует в свои превращенные, крайние формы: пассивное конформистское гражданство (паспортная идентичность) и космополитизм.

Таким образом, имманентная логика нациостроительства на принципах гражданского национализма и соответствующая этой логике политика идентичности ведут к увеличению внутренних и внешних рисков демонтажа национального государства.

В современном дискурсе мультикультурализма политика поощрения этнокультурного разнообразия рассматривается как вызов национально-государственному единству. Постмодернистская ситуация определяется как такой исторический момент, когда сама форма национального государства активно и целенаправленно вытесняется с исторической сцены. Заметная роль в этом процессе, направленном на дискредитацию легитимирующих функций национального государства, принадлежит ряду неолиберальных идеологов мультикультурализма. Они считают, что транснациональные и экстерриториальные структуры в конечном итоге не только обесценивают статус государства как субъекта мирового порядка, но и разрушают национально-государственный суверенитет. Например, авторы доклада ООН "Культурная свобода в современном многообразном мире" пишут: «К сожалению, в сегодняшних дебатах о глобализации и потере культурной идентичности аргументы часто выражаются в терминах защиты национального суверенитета». Авторы доклада высказывают мнение что, новая архитектура мира предполагает, что «множественные и взаимодополняющие идентичности, возникающие в процессах глобализации, выйдут за пределы государственных границ» [14]. По поводу подобных рассуждений Зигмунт Бауман иронично замечает: «Слабые государства - это именно то, что нужно Новому мировому порядку, слишком часто подозрительно похожему на новый мировой беспорядок, для поддержания и воспроизводства самого себя". Эффективность нации на международной арене во многом заложена через концептуальное переосмысление основ национальной идентичности. Постмодернизм лишает легитимности политические идеологии, опирающиеся на национальное государство и, соответственно, на гражданский и этнокультурный национализм» [15].

Таким образом, каждая из них односторонняя, ориентированная либо на разнообразие (мультикультурализм), либо на гомогенизацию этнокультурного ландшафта нации (этнонационализм), либо на распределение принципов единства и разнообразия между различными субъектами инаковости (гражданский национализм). Оптимальная моделью нациостроительства заключается в поддержании динамического равновесия конфликтующих идентичностей (гражданской, этнической) через систему взаимных сдержек и противовесов и мобилизацию компенсаторных механизмов с учетом всего комплекса идентификационных моделей.

Список использованной литературы:

1. Российская нация: становление и этнокультурное многообразие (отв. ред. В.А. Тишков). 2011. М.: Наука. 462 с.
2. E. Hobsbawm, Nations and nationalism. Programme, myth, reality (Cambridge, 1990).
3. Кара-Мурза С.Г., Куропаткина О.В. Нациестроительство в современной России. М.: Алгоритм: Научный эксперт, 2014. 408 с.
4. A. Wimmer, Nation Building: Why some countries come together while others fall apart (Princeton, 2018).
5. R. Bendix, Nation-Building and Citizenship: Studies of Our Changing Social Order (Berkeley, 1964).

6. Малахов В.С. Национализм как политическая идеология: учеб. пособие. – М.: КДУ, 2005. – 320 с.
7. Калхун К. Национализм / Крэйг Калхун; пер. А. Смирнова / Серия «Университетская библиотека Александра Погорельского». – М.: Территория будущего, 2006. – 288 с.
8. Wimmer, Nation Building: Why some countries come together while others fall apart, 1.
9. Горшков М.К. Модернизация и модернизационные процессы в России (размышления социолога) // Цивилизация. Модернизация. Идентичность. М., 2012.
10. Turley S. The New Nationalism: How the Populist Right is Defeating Globalism and Awakening a New Political Order. Newark; 2018.
11. Heywood, A. Politics, London: Springer Nature Limited. 2004. 524 p.
12. Хабермас Ю. Европейское национальное государство: его достижения и пределы. О прошлом и будущем суверенитета и гражданства / Нации и национализм: [сб. ст.]. - М.: Праксис, 2002. С.364-380.
13. Habermas, J. The Inclusion of the Other: Studies in Political Theory, Cambridge: Polity Press. 1999. 348 p.
14. Human development report 2004: Cultural liberty in today's diverse world. N.Y.: UNDP, 2004. 302 p.
- Bauman, Z. The Individualized Society, Cambridge: Polity Press. 2001. 241 p.

ДИЗАЙН ЖӘНЕ КӨРКЕМ ЕҢБЕК

ДИЗАЙН И ХУДОЖЕСТВЕННЫЙ ТРУД



ӘОЖ 37.821

КӨРКЕМ ЕҢБЕК МҰҒАЛІМДЕРІНІҢ ГРАФИКАЛЫҚ ДАЙЫНДЫҒЫНЫҢ БІЛІМ БЕРУ ҮДЕРІСІНДЕГІ МАҢЫЗЫ

Конакбаева У.Ж., Айдарбек Б.Ә.
«Мирас» университеті, Шымкент, Қазақстан

Резюме: В статье рассматривается значение графической подготовки учителей художественного труда в образовательном процессе.

Summary: The article discusses the importance of graphic training of teachers of artistic work in the educational process.

Қоғам дамуының қазіргі кезеңінің басты ерекшелігі өндірісті қарқындатудың негізгі тетігі, әлеуметтік мәселелерді шешудің құралы ретінде қызмет ететін технологиялардың рөліне байланысты экономикалық стратегияның негізгі аспектісі ретінде қарастырылатын ғылыми-техникалық прогресті жеделдету.

Ғылыми-техникалық прогресті жеделдету ғылым мен техниканың дамуының жоғары деңгейіне, еңбек өнімділігін бірнеше рет арттыруды, өнім сапасын жақсартуды, оның материалы мен қор сыйымдылығын төмендетуді қамтамасыз ететін машиналардың, жабдықтар мен технологиялардың жаңа буындарын әзірлеуге және игеруге сүйенеді. Бұл ретте өзгерістер еңбек құралдарын: робототехника, икемді автоматтандырылған жүйелер, еңбек заттарын: композициялық материалдар, ұнтақты металлургия, энергетикалық көздерді: дәстүрлі емес энергия ресурстары, технологияларды: қалдықсыз, лазерлік, мембраналық, көлік және байланысты: талшықты оптика, цифрлық теледидар, ғарыштық техниканы, өндірістік емес техника саласын: дербес компьютерлерді, тұрмыстық радиоэлектрониканы және т.б. қамтиды, мазмұнға түбегейлі өзгерістер енгізеді және жеке тұлғаның кәсіби қызметінің сипаты ретінде қарастырылады. Қазіргі кезеңде әлеуметтік ортаны дамытудың негізгі бағыттары микроэлектроника, биотехнология, ақпараттық технологиялар және т. б. [1].

С.Я. Батышевтің пікірінше, қазіргі заманғы өндірістің негізгі тенденциясы психикалық және физикалық еңбекті үйлестіре алатын мамандарға деген қажеттіліктің артуы болып табылады, өйткені "еңбекті интеллектуализациялау" өндірістік қызмет процесінде ақыл-ой операцияларының рөлінің артуына әкеледі. Физикалық еңбек интеллектуалды элементтермен қаныққан, мазмұны жағынан байытылған, күрделене түседі,

жоғары білікті болады, кәсіби деңгейде инженерлік-техникалық деңгейге жақындайды.

Ғалым-педагогтардың пікірінше қазіргі заманғы маманның қызметі, келесі компоненттердің басым болуымен сипатталады: жұмыс басталғанға дейін еңбек өнімі, технологиялық және өндірістік процестер туралы түсінік алу арқылы жұмыста алдын-ала бағдарлау; өндіріс құралдарын есептеу, баптау жағдайы мен әрекетін егжей-тегжейлі бақылау, жабдықтың, құралдың, аспаптың, айлабұйымның әрбір торабының, сондай-ақ технологиялық процестің барысы мен еңбек мәнімен болып жатқан өзгерістердің артында технологиялық процестің барысына араласу бойынша реакцияларды анықтау, онда берілген параметрлерден туындайтын ауытқулар; өнім сапасын бақылау деректері бойынша жұмыс нәтижелерін талдау болып табылады.

Алдағы қызметті жоспарлаудың маңыздылығы әсіресе қазіргі кезеңде өсті, өйткені өндіріс тиімділігі қаражат пен материалдарды жұмсаудың ұтымдылығына, жабдықты техникалық пайдалануға, технологиялық процесті қамтамасыз ететін әдістер мен операцияларға тікелей байланысты. Бірқатар зерттеулерде жеке тұлға жүзеге асыратын кәсіби қызметте өз іс-әрекеттерін жоспарлау, ұйымдастыру қабілеті еңбекті ұтымды етудің негізінде жатқандығы көрсетілген.

Демек, жоспарлау орындалатын әрекеттердің реттілігін орнатуды ғана емес, сонымен қатар технологиялық процесті операциялардың құрамдас бөліктеріне дұрыс бөлуді қамтамасыз етеді. Мысалы, кез-келген өнімді жасау процесін жоспарлау үшін графикалық кескіндегі тұтқындардың технологиялық мазмұнына сүйене отырып, тиісті технологиялық операцияларды, қажетті құрал-саймандар мен құрылғыларды анықтау қажет. Сонымен қатар, жоспарлаудың сәттілігі адамның оны өңдеу барысында дизайнды өзгерту процесін ойда елестету қабілетіне байланысты, ол үшін психологтардың пікірінше бастапқы дайындаманың және дайын бөліктің нақты конфигурация суреттері болуы керек.

Кескіннің біртіндеп өзгеруі, оны өңдеудің әр кезеңінде объектінің пішіндерін, өлшемдерін және кеңістіктік орналасуын ойша қадағалау, өңдеудің осы кезеңінде алынған конфигурацияны болжау, өңдеудің келесі кезеңдерінің әсерінен оның пішіндері мен өлшемдерінің өзгеру реттілігі маманның дайындық деңгейін сипаттайды.

Осылайша, жоспарлау тек сызбаны оқу қабілетіне ие болуды ғана емес, сонымен қатар динамикалық көріністердің жоғары дамуымен байланысты және әртүрлі кеңістіктік көріністермен жұмыс істеуді де қамтиды.

Бұдан басқа, техникаға тікелей қызмет көрсету жұмыс орнын дайындауды, техникалық құрылғыларды орнатуды, техникалық құралға күтім жасауды, оның жарамдылығын бақылауды, бақылау-өлшеу операцияларын және т.б. қамтиды.

Техникалық құралды оның жұмыс органдарын, құрал-саймандар мен айлабұйымдарды даярлау мақсатында белгілі бір жұмысты жүзеге асыру үшін баптау оқу іс-әрекетінің сипатына байланысты технологиялық процесс азды-

көпті күрделі болуы мүмкін. Оқушылардың жұмыс және бөлшектерді өңдеу сапасы құжаттарды зерттеу негізінде түзетудің қаншалықты дұрыс жүргізілгеніне байланысты: сызбалар, технологиялық карталар, техникалық тапсырмалар және т.б., сонымен қатар, конструкторлық құжаттамаға сәйкес қажетті құрал таңдалады және оның болжамды қызметке сәйкестігі белгіленеді [2].

Жоғарыда айтылғандарды қорытындылай келе, кәсіби қызметтің маңызды құрамдас бөлігі, біздің ойымызша, графикалық дайындық болып табылады, оған мыналар кіреді: конструкторлық-технологиялық құжаттаманың әртүрлі түрлерін оқу, сондай-ақ нұсқаулық және технологиялық карталарда берілген еңбек заттарына әсер етудің технологиялық әдістері мен режимдерін түсіну, баптау, есептеу - графикалық операцияларды орындау және әр түрлі шешімдердің нәтижесін жаңғырту техникалық міндеттер.

Демек, кәсіби қызметте көркем еңбек мұғалімі оқушылардың белгілі бір техникалық және технологиялық әрекеттерін орындауға үйрету кезінде графикалық құжаттаманың әртүрлі түрлерін кеңінен қолданады:

- сызбалар, эскиздер, технологиялық карталар, сондай-ақ қауіпсіздік, еңбекті ұйымдастыру, құрастыру, реттеу және т. б. нұсқаулар.

- жұмыс орнын дайындау және өз қызметін жоспарлау;

- конустық, цилиндрлік, пішінді беттерді өңдеу, бұйымдардың сапасын бақылау бойынша операцияларды орындау кезінде машина бөлшектерінің эскиздері мен сызбалары;

- эскиздер, сызбалар, техникалық сызбалар, әртүрлі карталар (маршруттық, операциялық, эскиздік, жабдықтар және т.б.) еңбекті ұтымды ету, конструкторлық әзірлемелерге және өнертапқыштық шығармашылыққа қатысу бойынша жұмыстарды орындау;

- бағдарламалаушылар (перфокарталар, магниттік таспалар және т. б.) және схемалар;

- кинематикалық және принциптік схемалар, техникалық паспорттар, техникалық жабдықтарды зерделеу кезінде жаңа техника бойынша нұсқаулықтар.

Трансформациялық қызметпен байланысты практикалық жұмыстарды орындау кезінде техникалық құжаттаманы қолданудың ерекшелігі жобалау кезеңдерін, технология мен технологиялық процестердің негіздемесін ашатын әртүрлі эскиздер мен техникалық суреттерді кеңінен қолдану болып табылады.

Қазіргі өндірісте қолданылатын техникалық құжаттаманың мазмұнын талдау олардың түрлерін ғана емес (эскиздер, сызбалар, әртүрлі карталар, нұсқаулықтар, бағдарламалаушылар, схемалар және т.б.), сонымен қатар олардың негізгі құрылымдық-компоненттік құрамын біз қарастыратын жетекші элементтермен: жалпақ бөлшектердің эскиздері мен сызбаларындағы жалпы формалардың суреттері, призмалық негіздері, тіректер, плиталар, ұстағыштар, роликтер, осьтер, өзектер, тұтқалар, корпусстар және т.б. байланыстырып отырады.

Осыны ескере отырып, қазіргі заманғы өндіріс талаптары негізінде көркем еңбек мұғалімінің графикалық дайындығын жетілдіру белгілі бір ретпен жүзеге асырылуы керек, оған мыналар кіреді [3]:

- техникалық-технологиялық білім мен дағдыларды игеру процесінде технологиялық құжаттама жүйесімен (маршруттық карта, эскиздер картасы, оқу жағдайындағы жабдықтар ведомостары, технологиялық карта, сызба және т. б.) танысу;

- жобаланған дизайнның эскиздерін жасауға және ондағы дизайн шешімдерінің прототиптерін графикалық түрде талдауға, сызбалар мен эскиздер, кинематикалық және принциптік схемалар және т.б. қолданылатын дизайн және басқа шығармашылық мәселелерді шешуге үйрету.

Шеберханалар мен зертханаларда көркем еңбек мұғалімдері болашақ өнімнің сызбасымен танысуды қамтитын технологияларды, мәселен, ағашты, металды, тоқыма материалдарын және т.б. өңдеу, зерттеумен айналысады. Бұйымның өлшемін таңдау және оны сызба бойынша белгілеу; сызба бойынша өлшемдерді тексеру. Айта кету керек, барлық осы операциялардың алдында сызбаны оқу керек, онда өнімнің болашағы туралы түсінік қалыптасады, бөлшекті өңдеу әдістері мен дәлдігі анықталады.

Бөлшекті жасау барысында мұғалім оқушылардың сызбаға мүмкіндігінше жиі жүгінуін үнемі қадағалап отыруы керек, өйткені сызбаны оқудан басқа, таңбалау маңызды, оның дәлдігі өнімді өңдеу сапасына байланысты. Мұнда мұғалімге оқушыларға таңбалау құралымен, яғни сызғыш, кернер, циркуль және т.б. дұрыс жұмыс істеу тәсілдерін және таңбалау ережелерін көрсету маңызды.

Оқу процесінде технологиялық процесті талдаудың маңызы кем емес, мұнда мұғалім оқушыларды операция нөмірлері, өңдеу реттілігі, ауысу схемасы, жұмысты орындау үшін қолданылатын құрылғылар, белгілі бір бөлікті жасау үшін қолданылатын кесу және өлшеу құралдары және т.б. көрсетілген нұсқаулық карталарын көрсетумен бірге өнімді дайындау кезектілігімен таныстыруы керек. Сонымен қатар, сызба бойынша бұйымдар жасау графиканың көркем еңбекпен байланысының бір түрі болып табылады, ол еңбек объектілерін формада қарапайым таңдауды және қолда бар материалды және мектеп шеберханасында бөлшектерді жасау мүмкіндігін ескере отырып, белгілі бір материалдық құндылықты білдіреді.

Осылайша, "Көркем еңбек" бағдарламасын талдау оқушылардың технологиялық дайындық деңгейін қамтамасыз ету мақсатында көркем еңбек мұғалімі пайдаланатын графикалық құжаттаманы оқу және орындау бойынша хабарланған мәліметтердің едәуір үлесі мен көлемін көрсетеді.

Пайдаланылған әдебиеттер тізімі:

1. Алексеев В.Е. Развитие технического творчества в процессе обучения учащихся элементам конструирования на уроках труда в 4-8 классах. Автореф. дисс. канд. пед. наук. - М., 2013. - 22 с.

2. Андрейченко Т.Т. Развитие технического творчества в трудовом обучении учащихся общеобразовательной школы: Автореф. дисс. докт. пед. наук. - Л., 2017. - 31 с.

3. Галустов Р.А. и др. Профессиональное становление и творческое развитие учителя технологии. – М., 2015. – 544 с.

ӘОЖ 37.821

ОҚУШЫЛАРДЫҢ КОНСТРУКТОРЛЫҚ ІСКЕРЛІКТЕРІ МЕН DAҒДЫЛАРЫН ҚАЛЫПТАСТЫРУДЫҢ МАҢЫЗЫ

Конакбаева У.Ж., Райымкулова А.Д.
«Мирас» университеті, Шымкент, Қазақстан

Резюме: В статье рассматривается значение формирования у учащихся конструкторских умений и навыков.

Summary: The article discusses the importance of developing students' design skills and abilities.

Қоғам дамуының қазіргі кезеңінде, ғылым мен техниканың қарқынды дамуы адам қызметінің барлық салаларында терең төңкеріс тудырған кезде, жеке тұлғаны жобалық-трансформациялық қызметке дайындау қажеттілігі туындайды, атап айтқанда, дайындық пен қоршаған шындықты өзгертуге негіз болатын конструкторлық білім мен дағдыларды қалыптастыру.

Конструкторлық дағдыларды қалыптастыру педагогиканың өзекті мәселелерінің бірі болып табылады, оның шешімі оқушы тұлғасының жобалау-түрлендіру қызметіне дайындық деңгейіне тікелей байланысты. Бірақ конструкторлық дағдыларды қалыптастыру мәселесі туралы айтпас бұрын, іскерліктің мәні мен құрылымын, атап айтқанда конструкторлық дағдыларды анықтау қажет.

Психологиялық-педагогикалық әдебиеттерді зерттеу психология мен педагогикада іскерлік пен дағдылармен байланысты емес дағдыларды қарастыруға болмайтындығымен келісетіндігін көрсетеді, өйткені кез-келген іс-әрекетте олар күрделі өзара әрекеттесу мен диалектикалық бірлікте әрекет етеді.

В. В. Чебышеваның пікірінше, еңбек дағдыларын төмендегідей бөлуге болады:

- кәсіби - сенсорлық, моторлы
- жалпы еңбектік - жоспарлау, еңбекті ұйымдастыру, технологиялық процестерді бақылау және реттеу.

Сонымен қатар, оларды жалпы еңбек дағдыларының тән белгісі ретінде қарастыруымызға болады: еңбек қызметінің әртүрлі түрлерінде қолдану; интеллектуалды компоненттердің басым болуы, соның арқасында мұндай дағдылар қызметтің бір саласынан екіншісіне оңай ауысады; жалпы еңбек дағдыларын игеру барысында жалпы қабілеттерді дамыту және жеке қасиеттерді қалыптастыру үшін қолайлы жағдайлар жасалады [1].

Ұсынылған жіктеулерді талдау оларда бірыңғай критерийлердің жоқтығын көрсетеді, өйткені адамның физикалық және ақыл-ой қызметі қарама-қайшы, бұл біздің ойымызша заңсыз.

Е.А. Милерян ұсынған дағдылардың тағы бір классификациясы жалпы еңбек дағдыларын: сындарлы - техникалық; ұйымдастырушылық-технологиялық; ұйымдастырушылық - бақылау деп бөлуді қамтиды. Бұл ретте сындарлы-техникалық іскерліктер мыналарды қамтиды: еңбек тапсырмасы ұғымы мен ұсынылған еңбек нәтижесі үшін мақсат қою және іске асыру; болашақ бұйымның конструкциясын жасау, оның пішінін, мөлшерін анықтау, ол жасалатын материалдардың негіздемесі және т.б. [2].

Конструкторлық іскерліктің тән ерекшелігі берілген техникалық шарттарға сәйкес конструкцияны әзірлеу, ол техникада белгілі бөлшектердің және машиналардың тораптарының кеңістігінде қажетті жағдайларға қол жеткізілетін етіп орналастыруды көздейді. Әрбір техникалық тапсырма бастапқы деректерді, құрылымның қажетті техникалық қасиеттерінің сипаттамасын, оның параметрлерін және т.б. қамтиды, мұндай мәселелерді шешу үшін конструктор белгілі бір білім, конструкциялық дағдыларға ие болуы керек.

Конструкторлық шешімінің процесін талдау негізінде В.А. Моляко конструкцияның пайда болуы олардың алдында тұрған міндеттің жағдайларын мұқият зерттеуден және оны шешудің жолын іздеуден басталады деген қорытындыға келді.

Сонымен қатар, дизайнер мақсатты іздеу, пайымдау, салыстыру, ақыл-ой сынақтары мен қателіктер арқылы болашақ дизайнердің схемалық, бағдарлы бейнесін елестету үшін таныс және бейтаныс жағдайларды бөліп көрсетуге тырысады. Дизайнерлердің басым көпшілігінде конструкцияны одан әрі жетілдіру бастапқы кескін - бағдардың барған сайын нақтылануымен және дамуымен сипатталады, нәтижесінде қызметтің түпкілікті өнімі туралы жалпы идеяларды қамтитын шешім идеясы пайда болады. Сындарлы-техникалық бейнелерді ойша құру процесі репродуктивті және өнімді-шығармашылық сипатта болады.

Ұйымдастырушылық және технологиялық дағдылар жеке тұлғаның еңбек құралдарын таңдауға, қажетті материалдарды іздеуге, өндеудің технологиялық әдістерін анықтауға, өндіріс құралдарын мақсатына сәйкес ұйымдастыруға бағытталған іс-әрекетке қабілеттілігімен көрінеді және өндірісті ұйымдастырумен және технологиясымен тығыз байланысты. Конструкция әрдайым ақыл-ой мен практикалық ізденіс пен байланысты болғандықтан, оның нәтижелері конструкторлық шешімнің дұрыстығына негіз болады, содан кейін бұл процестің алдында бастаманы, тәуелсіздікті, табандылық пен шыдамдылықты, қиындықтарды жеңе отырып, мақсатқа жету қабілетін және т. б. талап ететін іздеу қызметі болады, техникалық жобалық ойлаумен байланысты шығармашылық қиял.

Демек, қажетті ақпаратты іздеу негізінде құрылымды дұрыс таңдауды қамтамасыз ететін жеке тұлғаның іздеу-сындарлы дағдылары туралы айтуға болады.

Қазіргі философиялық, психологиялық, педагогикалық әдебиеттерді талдау тиісті педагогикалық процесте конструкторлық дағдыларды дамытудың

әлеуметтік, экономикалық, психологиялық және педагогикалық шарттылығының бар екендігін көрсетеді. Конструкторлық дағдылар мен олардың даму заңдылықтарын ғылыми негіздеу олардың оқу іс-әрекетінің әр түрінде және оқу пәндерінің саласында нақты саралануымен мүмкін болады.

Осы ережелерге сүйене отырып, біз мәселені зерттеуді негізгі категорияларды, олардың өзара тәуелділігін, конструкциялық дағдылардың маңызды сипаттамаларын зерттеуден бастаймыз.

О.И. Митрош, Н.М. Яковлев және басқалары конструкторлық дағдыларының ерекше класын бөліп көрсете отырып, олардың мазмұнды жағын сипаттайды, олар диалектикалық-материалистік позициядан педагогикалық құбылыстарды, фактілерді бақылау және талдау, мәселелерді шешу негізінде өздерінің және басқалардың тәжірибелерінің идеяларын оқшаулау қабілеті ретінде түсініледі [3].

В.А. Слостениннің пікірінше, конструкторлық дағдыларының қатарына мыналар кіруі керек: жағдайларды талдау, нәтижені жобалау және әсерді жоспарлау, нақты әлеуметтік құбылыстың жағдайын талдау және бағалау, даму деңгейін анықтау мүмкіндігі; жеке тұлғаның дамуын жобалау, нақты міндеттерді бөліп көрсету және дәл тұжырымдау мүмкіндігі және т.б..

Белгіленген көзқарастарды қорытындылай келе, конструкторлық дағдылар деп біз конструкторлық іс-әрекет процесінде психикалық және практикалық әрекеттерді (соның ішінде шығармашылық әрекеттерді) жүзеге асыру үшін әрекет ететін операциялардың жиынтығын саналы түрде меңгеруді түсінеміз, олардың қалыптасуы мен орындалуының сәттілігі бұрын алынған дағдыларға байланысты болады.

Осыған сәйкес, конструкторлық дағдылардың мазмұнды негізі шығармашылық тұлғаны қалыптастыруға әртүрлі үлес қосатын базистік және жаңа білімдердің интегративті кешені болып табылады. Сонымен қатар, кейбір білім конструкторлық қызметті жүзеге асыру процесінде тікелей қолданылады, ал басқалары біріншісін сәтті қолдануға негіз болады (сурет 1).



Сурет 1. Конструкторлық біліктер мен дағдылардың ішкі құрылымы

Конструкторлық топқа мыналар туралы білім кіреді: іздеу және жобалау технологиялары, іздеу мен құрастырудың әртүрлі түрлерін ұйымдастырудың ерекшеліктері, іздеу және жобалау құралдарын орынды пайдалану, іздеу және конструкторлық қызметті басқару туралы, іздеу ниеті мен нәтижелерін білдіру құралдарын орынды пайдалану, іздеу және конструкторлық ой әрекетін ұйымдастыру және т.б. ішкі құрылымды келесі түрде ұсынуға болады (сурет.1).

Осыған сүйене отырып, "базистік" және "жаңа" білім тұрғысынан конструкторлық дайындықтың мазмұнына тек осы дағдылардың мазмұндық негізін көрсететін нақты конструкторлық дағдыларды қалыптастыруға ықпал ететіндер ғана кіруі керек.

Біздің көзқарасымыз бойынша, бұл тұжырымды болашақ мұғалімнің конструкторлық қызметіне енгізу процесін жүзеге асырудың мазмұны мен тергеу механизмін таңдаудың негізгі принципі деп санауға болады.

Пайдаланылған әдебиеттер тізімі:

1. Алексеев В.Е. Развитие технического творчества в процессе обучения учащихся элементам конструирования на уроках труда в 4-8 классах. Автореф. дисс. канд. пед. наук. - М., 2013. - 22 с.

2. Засобина Г.А. Особенности формирования профессиональных умений в конструировании учебной работы: Автореф. дисс... канд. пед. наук. - Л. 2016. – 20 с.

3. Кирия Г.В. О формировании конструкторско-технических умений у учащихся средней школы. М.: Знание, 2015. - 97 с.

ДЕНЕ ШЫНЫҚТЫРУ ЖӘНЕ СПОРТ

ФИЗИЧЕСКАЯ КУЛЬТУРА И СПОРТ



ОӘЖ 372

ҚОЗҒАЛМАЛЫ ОЙЫНДАР БАСТАУЫШ СЫНЫП ОҚУШЫЛАРЫН ОҚЫТУ ЖӘНЕ ТӘРБИЕЛЕУ ҚҰРАЛЫ РЕТІНДЕ

Аскарова Қ.Б., Иксанова Н.Ф., Давлетканов Ш.Г.
«Мирас» университеті, Шымкент қ., Қазақстан

Резюме: В данной статье рассматриваются подвижные игры как средство обучения и воспитания начальных классов

Summary: This article discusses outdoor games as a means of teaching and educating primary classes

Мектеп жасы-бұл денсаулықтың физикалық компонентін және мәдени дағдыларды қалыптастырудағы оқушының өмірінің жауапты кезеңі, ол оны нығайтуды, жетілдіруді және болашақта сақтауды қамтамасыз етеді.

Оқушылардың үш жас кезеңі бар: кіші, орта және үлкен. Жас кезеңдерінің әрқайсысы өзінің психологиялық және физиологиялық ерекшеліктерімен сипатталады, бұл кез-келген мектеп пәнін оқытудың мақсаттары мен міндеттерін қою кезінде ескеріледі. Мұғалімнің міндеті - әр баланы өз бетінше оқуға үйрету, оның қажеттілігін қалыптастыру оқу процесіне белсенді қатысты. Оқушыларға нақты көмек көрсететін құралдардың бірі-ойын.

Ойын-бұл ойыншы өз еркімен белгілеген шартты мақсатқа жетуге бағытталған саналы, бастамашыл әрекетті білдіретін баланың іс-әрекеті. Ойында баланың физикалық және рухани қажеттіліктері қанағаттандырылады, оның ақыл-ойы, ерік-жігері қалыптасады [1].

Қозғалмалы ойындар-тәрбиенің маңызды құралы, дене шынықтыру сабақтарында оқушылардың ең сүйікті және пайдалы іс-әрекеттерінің бірі. Олардың негізінде физикалық жаттығулар, қозғалыстар жатыр, олардың барысында оқушылар бірқатар кедергілерді жеңіп, белгілі бір, алдын-ала қойылған мақсатқа жетуге тырысады. Қозғалмалы ойындар ауыр психикалық жұмыстан кейін ашық ауада демалудың ең жақсы құралы болып табылады. Қозғалмалы ойындардың құндылығы – алған дағдылары, қасиеттері тез өзгертін жағдайларда қайталанып, жетілдіріліп отырады.

Дене шынықтыру сабақтарында қозғалмалы және спорттық ойындар негізінен дене шынықтыру бойынша маман - мұғалімдерге өткізіледі және қозғалыс дағдыларын кешенді жетілдірудің, қалыпты дене дамуының, бастауыш сынып оқушыларының денсаулығын нығайтудың және сақтаудың маңызды шарты болып табылады [2].

Дұрыс таңдалған ойын жалқау баланы жұмыс істеуге мәжбүрлей алады, сонымен қатар олар қызықты әрекет емес, қызықсыз деп санайтын нәрсеге қызығушылық танытуы мүмкін. Сондай-ақ, қозғалмалы ойындардың ең маңызды ерекшелігін атап өту керек, олар өз жиынтығында адамға тән табиғи қозғалыстардың барлық түрлерін, атап айтқанда: жүру, жүгіру, секіру, күрес, өрмелеу, лақтыру және ұстау-жаттығуларын қамтамасыз етеді, сондықтан балалардың физикалық дамуының ең әмбебап және таптырмас құралдары болып табылады [2].

Қозғалмалы ойындар көптеген құрал-жабдықтарды қажет етпейді, және оқушыларға арнайы физикалық дайындықты талап етпейді.

Ойындардың мазмұны бейнені байытады және байқауды, ойлау мен зейінді белсендіреді, есте сақтау қабілетін, тапқырлығы мен қиялын дамытады ойын әрекеті әрқашан белгілі бір міндеттерді шешумен, белгілі бір міндеттерді орындаумен, әртүрлі қиындықтар мен кедергілерді жеңумен байланысты. Кедергілерді жеңу ерік-жігерді нығайтады, төзімділікке, табандылыққа, мақсатқа жетуге және өз күшіне сенуге тәрбиелейді.

Мектеп бағдарламасы ұсынған ойындар тек білім беру ғана емес, сонымен қатар білім беру және сауықтыру міндеттеріне бағытталған.

Қозғалмалы ойын -бұл әр сабақтың міндетті компоненті. Ойындарды өткізу кезінде қозғалыстарды дамыту үшін өткен бағдарламалық материалды қайталау және бекіту болмайды, бірақ барлық сынып оқушыларының жағымды эмоционалды тонусы айтарлықтай артады [1].

Қозғалмалы ойын мұғалімге тұйық және ұялшақ оқушыларды белсенді әрекеттерге қосу үшін сыныпты біріктіруге көмектеседі. Ойын арқылы саналы тәртіпке тәрбиеленеді, оқушыларды ережені сақтауға, әділдікке, өз іс-әрекетін бақылай білуге, басқалардың іс-әрекетін дұрыс және объективті бағалауға үйренеді. Оқушыларға арналған ойын өзін-өзі танытудың маңызды құралы.

Ойындарда мұғалім өз оқушыларын, олардың мінез-құлқын, әдеттерін, ұйымдастырушылық қабілеттерін, шығармашылық қабілеттерін жақынырақ тани алады, бұл оған оқушылардың әрқайсысына әсер етудің ең дұрыс жолдарын табуға мүмкіндік береді [2].

Бастауыш сыныптағы дене тәрбиесінің мақсаты тұлғаның жан-жақты және үйлесімді дамуына ықпал ету. 1-4 сыныптарда қозғалмалы ойындар жетекші орын алады. Бұл осы жастағы балаларға тән қозғалыстардың қажеттілігімен түсіндіріледі. Олар өсіп, сонымен бірге дененің ең маңызды жүйелері мен функцияларын дамытады. Жүгіру, жорғалау, ырғақты жүру және секіру сияқты балалар ойында жақсы үйренеді. Бастауыш сынып оқушыларының қозғалыс тәжірибесі аз, сондықтан қарапайым ережелері мен қарапайым құрылымы бар сюжеттік сипаттағы қарапайым ойындарды ойнау керек. Қарапайым ойындардан күрделі ойындарға көшу керек, қозғалыстарды үйлестіруді, оқушылардың мінез-құлқын және ойынға әрбір қатысушының ұмтылысын көрсетуді дамыту мен жетілдіруге қойылатын талаптарды біртіндеп арттыру керек [4].

1-4 сынып оқушылары өте белсенді. Олардың барлығы өздерінің мүмкіндіктеріне қарамастан көшбасшы болғысы келеді. Сондықтан бұл сыныптарда олардың қабілетіне қарай көшбасшылар тағайындалуы керек. Жүргізуші алдыңғы ойында жеңіске жеткен, ұсталмаған, тапсырманы басқалардан жақсы орындаған, ең әдемі позаны қабылдаған және т.б. жүргізушіні таңдау оқушылардың өз күштері мен жолдастарының күштерін дұрыс бағалау қабілетін дамытуға, оларға берілген тапсырманы тәрбиелеуге және қарапайым ұйымдастырушылық дағдыларды дамытуға көмектесуі керек [3].

1-2 сынып оқушылары үшін күрделі қимылдары бар ойындар, ойыншылар арасындағы қарым-қатынас әлі қол жетімді емес. Олар еліктеу ойындарына, сюжеттік сипаттағы ойындарға, жүгіруге, жүргізушіден жалтаруға, секіруге, пас беруге және допты ұстауға ұмтылады.

3-4 сыныптарда оқушылардың үйлестіру қабілеттері жақсарады. Күш, жылдамдық, ептілік, төзімділік көрсеткіштерінің өсуі, денені жақсы басқару және дененің физикалық белсенділікке жақсы бейімделуі осы жастағы балаларға өте күрделі мазмұндағы ойындарды қол жетімді етеді. Бұл жаста балаларда жүйке процестерінің күші мен қозғалғыштығы артады, сондықтан зейін мен қызығушылықтың тұрақтылығы артады. Оқушыларды жарыс ойындары жеке қатысушылар арасында емес, командалар арасында қызықтырады. Осы жас тобына арналған қозғалмалы ойындар жүктеменің ұзақтығы мен қарқындылығымен, қатаң төрешілікпен ерекшеленеді [3].

Адамгершілік тәрбиесінде қозғалмалы ойындардың маңызы зор. Оқушылардың қозғалмалы ойындарының негізгі ерекшеліктері-бәсекеге қабілетті, шығармашылық, ұжымдық сипат. Олар үнемі өзгеріп отыратын жағдайларда команда үшін әрекет ету қабілетін көрсетеді. Сондықтан қозғалмалы ойындар жолдастық ынтымақтастық, өзара көмек, бір-бірінің іс-әрекеті үшін жауапкершілік сезімін дамытуға ықпал етеді. Сонымен қатар, балалар саналы тәртіпті тәрбиелейді, бұл әр ұжымдық ойынның міндетті шарты болып табылады. Осылайша, қозғалмалы ойындар балаларда саналы тәртіпті тәрбиелеуде үлкен рөл атқарады, бұл әр ұжымдық ойынның міндетті шарты болып табылады [4].

Ойынды ұйымдастырылған түрде өткізу көбінесе балалардың оның ережелерін қалай игергеніне байланысты. Ойын барысында балаларда әлеуметтік мінез-құлық нормалары туралы ұғымдар қалыптасады, белгілі бір мәдени әдеттер тәрбиеленеді. Алайда, ойын мұғалім ойын барысында шешілетін педагогикалық міндеттерді жақсы меңгерген кезде ғана пайдалы болады. Ашық ойындардың көпшілігінің жас ауқымы кең, олар әр түрлі жастағы балаларға қол жетімді. Ойынды басқару, сөзсіз, мұғалімнің жұмысындағы ең қиын және сонымен бірге шешуші сәт, өйткені бұл жоспарланған педагогикалық нәтижеге қол жеткізуді қамтамасыз ете алады.

Қозғалмалы ойындардағы сауықтыру, білім беру және тәрбиелік міндеттерді өзара және бірлікте шешу керек. Тек осы жағдайда ойын оқушылардың жан-жақты физикалық дамуы мен адамгершілік тәрбиесінің

тиімді құралы болады, егер олардың барлық мүмкіндіктері барынша толық және айқын пайдаланылса [5].

Пайдаланылған әдебиет тізімі:

1. Коротков И.М. Подвижные игры в школе. М., «Просвещение», 1979.
2. Былеева Л.В., Коротков И.М. и др. «Подвижные игры», ТВТ Дивизион.-М.: 2005.
3. Бутин И.М., Бутина И.А., Леонтьева Т.Н., Масленников С.М. Физическая культура в начальных классах. М., ВладосПресс, 2001.
4. Лях, В.И. Мой друг- физкультура. 1 – 4 классы. – , 2005.
5. Жуков М.Н. Подвижные игры: Учеб. для студ. пед. вузов. – 2-е издание., стереотип. – М.: Издательский центр «Академия», 2004ж.

ОӘЖ 76.598

**ОҚУШЫЛАР МЕН СТУДЕНТТЕРДЕГІ ДЕНЕ ШЫНЫҚТЫРУ МЕН СПОРТТЫҢ
ЗАМАНАУИ МӘСЕЛЕЛЕРІ**

Әбілда Е.М., Гаджиев И.А., Анарбеков Б.К.

Резюме: Статья посвящена выявлению актуальных проблем современного спорта и физического здоровья студентов и школьников. В ней отмечены данные по проведению опросов, в процентном соотношении. Данная статья отражает причины и глобальность проблем со спортом у учащихся. В статье также говорится о роли физической культуры для молодого подрастающего поколения.

Summary: The article is devoted to the identification of urgent problems of modern sports and physical health of students and schoolchildren. It contains data on the conduct of surveys, in percentage terms. This article reflects the causes and global problems with sports among students. The article also talks about the role of physical culture for the younger generation.

Мақала қазіргі заманғы спорт пен студенттер мен оқушылардың физикалық денсаулығының өзекті мәселелерін анықтауға арналған. Онда сауалнамалар жүргізу бойынша деректер пайыздық арақатынаста көрсетілген. Бұл мақала оқушылардағы спорт проблемаларының себептері мен ғаламдығын көрсетеді. Ол спорт әркімге арналмаған және жасөспірімдер мен студенттердің назарын физикалық белсенділікке аударумен айналысады деген мифтерді жоққа шығарады. Мақалада жас ұрпақ үшін дене шынықтырудың рөлі туралы да айтылады.

Соңғы уақытта жастардың пайдалануында ұтымды бос уақыт азайып келеді. Қазіргі уақытта жастар бос уақыт дағдарысын бастан кешіріп жатыр ма, егер солай болса, неге?

Бұл зерттеудің мақсаты - өзін-өзі тәрбиелеу және жастардың дене шынықтырудағы өз ойын білдіру мәселелерін анықтау және олардың әрқайсысында ішкі рухани бағдарларды ашу , ұлтты жалпыға бірдей сауықтыру үшін студенттер мен оқушыларға ілеспе спорттық векторға нұсқау беру. Бірақ дене шынықтыру не үшін қажет екенін түсіну үшін оның адамның өмірдегі физикалық және психикалық дайындығына қалай әсер ететінін білу керек.

Зерттеудің материалдары мен әдістері әдістемелік құралдар негізінде дене шынықтыру және спорт туралы теориялық және практикалық білім, әртүрлі оқу орындарының оқушыларының практикалық сауалнамаларының нәтижелері және сарапшылардың, ғалымдар мен дәрігерлердің пікірлері болады [1,2].

Зерттеу нәтижелері дене шынықтыруды дұрыс анықтау сауалнамаға қатысқандардың 67% - 3% ғана бере алатынын көрсетті. Анықтаудан бастаған жөн, дене шынықтыру ең алдымен бұл денені жалпы сауықтыруға және адамның моральдық-рухани қасиеттерін нығайтуға, физикалық ұтқырлық, бірқатар жағдайлар мен жаттығуларды орындау арқылы бағытталған элеуметтік ғылым саласы .Дене шынықтыру-салауатты өмір салтының негізі деген әділ ой осыдан туындайды. Дәрігерлер физикалық белсенділік пен қозғалыстан аулақ болу денені әлсіретеді және бұл жүрек - қан тамырлары мен тірек-қимыл жүйесінің жұмысын сақтауға көмектесетін физикалық белсенділік екенін айтады.

Дене белсенділігі кезінде дене тыныш және тыныш күйге қарағанда әлдеқайда көп оттегін қажет етеді. Бұл жүрек - тамыр жүйесі мүшелерінің жұмысына жақсы әсер етеді. Жиі спортпен шұғылдану кезінде өкпенің көлемі артады, газ алмасу жақсарады, бұл қан қысымын төмендетуге, инсульт, қант диабеті мен инфаркттың алдын алуға ықпал ететін қан айналымын жақсартады. Дене белсенділігі ОЖЖ-ны (орталық жүйке жүйесін) оятады, нәтижесінде метаболизмді ғана емес, мидың психикалық операцияларын да жеделдетеді. Дене шынықтырумен белсенді айналысатын жасөспірімдер мен студенттер оқу бағдарламасын жақсы есте сақтайды және меңгереді.

Олар төзімділік пен өнімділіктің үлкен көрінісіне ие. Физикалық белсенділік кез келген ауруды емдеуге арналған тамаша құрал. Жаттығу процесінде қандағы қанттың рұқсат етілген деңгейін бақылайтын инсулин өндірісін ынталандыру жүреді. Сонымен қатар, қалыпты физикалық белсенділік дененің қорғаныс қабілетін арттыруға көмектеседі, бұл оның тыныс алу органдарының ауруларына қарсы тұруына көмектеседі. Дене шынықтыру сабақтары ерік-жігердің дамуына және өзін-өзі бақылау деңгейіне ықпал етеді. Олар әртүрлі қиындықтарды жеңуге және мақсатқа жетуге үйретеді. Бұл қасиеттер пассивті адамдар үшін ең маңызды. Олар қозғалтқыш жүйесіне пайдалы әсер етеді, жасқа байланысты өзгерістердің дамуына жол бермейді. Кәдімгі жаттығулар омыртқаға лимфа ағынын бірнеше есе арттырады ,бұл остеохондроздың дамуын ұмытуға мүмкіндік береді. Кейбір ауруларға бейім жастар өздерін физикалық күш салудан қорғамауы керек. Егер жалпы қатайту сабақтары қарсы көрсетілсе, Сауықтыру дене шынықтыру көмекке келеді.

Белсенді өмір салтының қарсыластары үшін біртүрлі, бірақ дене шынықтыру тек сауықтыру жаттығулары мен жаттығулар туралы ғылым емес. Ол "көрінбейтін дене шынықтыру"деп аталатын қызықты және көп мағыналы бөлімді қамтиды. Ақылды дене шынықтыру дегеніміз не? Бұл біздің барлық ауруларымыздың маңызды алдын-алу болып табылады. Егер студенттер спортпен шұғылдану үшін уақыт өте келе шектеулі болса, бұл жағдайдан шығудың қарапайым жолы. Барлығы өте қарапайым, мысалы:

– тістерді тазалау кезінде денені оңға және солға бұру, бүкіл тазалау процесінде немесе аялдамада немесе тұрақта қоғамдық көлікті күту кезінде иық пен бастың бұлшық еттерін илеу, эскалатормен жүру, өкінішке орай ,бұл опция тек эскалатор сирек болмайтын ірі елді мекендердің тұрғындары үшін өте қолайлы.. бірақ келесі жаттығу барлығына өте пайдалы болады, дәрістерді ұзақ қолмен жазу немесе компьютерде мәтіндерді теру кезінде қолды жылыту. Бұл жаттығулар жиынтығы дәрігерлер барлық адамдардың ең отырықшы әрекеттерін жасауға кеңес береді. Көрінбейтін дене шынықтыру терминінің өзі АҚШ-та адамдардың салмағынан асып түсетін шабуылда пайда болды. Бұл көрінбейтін дене шынықтыру сияқты қызықты бағытты талқылауды шектеуге болатын жаттығулардың барлық тізімі емес.

Жас халықтың проблемаларының бір ғана аспектісін қарастыра отырып, қорытынды жасау қиын неге таңдау белсенді және спорттық өмірдің пайдасына жасалмайды. Көптеген проблемалар бар, сондықтан жастардың спорттық іс-әрекеттегі пассивтілігінің себебін ашуға көмектесетін келесі бірдей өзекті мәселені қарастырған жөн. Көптеген адамдар еңбек адамның ойларын жетілдіруге және оның өмірлік ұстанымына қарсы тұруға көмектесетінін біледі. Қазіргі жастардың ең маңызды қасиеті-жалқаулық. Біздің әрқайсымыз бұл ұғымды жиі кездестіреміз. Кейбіреулер бұл пассивті сезімді жеңе алады, ал кейбіреулері азғырулар мен азғыруларға бой алдырады, бүгінгі барлық істерді ертеңге қалдырады және сол арқылы еңбек қызметін қосымша уақытты, уақытты ысырап етеді - бұл әрдайым жетіспейді. Оның қайдан шыққанын түсіну үшін жалқаулықтың не екенін түсіну керек. Өйткені, дененің бұлшықет жамылғысының анатомиясы-бұл онымен байланысты аз ғана қиындық. Белсенділік пен ұмтылыстың минималды деңгейінің болмауы адамды депрессияға және дененің қатты психофизикалық бұзылуына әкеледі. Психикалық бұзылудан басқа, жалқаулықтың серігі-бұл семіздік, бұл пассивті адамдарға ештеңе істеуге деген ұмтылыстың жоқтығы туралы ғана емес, сонымен бірге олардың денсаулығы туралы да ойлауға мүмкіндік береді. Шынында да, тамақ дәмді және пайдалы болуы үшін сіз оған тырысуыңыз керек, ал жалқаулық бұл үшін бос уақыт жеткіліксіз екенін анық көрсетеді. Жалқаулықтан жаттығуға және жарты қадамдық ойлау процесінің бұзылуына дейін. Бұл моральдық-этикалық бағдар мен ішкі құндылықтардың жоғалуына әкеледі. Жалқаулық адамның талап ететініне көз жеткізеді , бірақ оның орнына ештеңе бермеңіз, жасамаңыз және жасамаңыз. Мұндай адамдар өте көп. Сондықтан мемлекет ұлтты спорттық сауықтыру , спорттық белсенділік пен дене шынықтыру арқылы алға қойылған ұтымды мақсаттарды орындауға психофизикалық бағыт туралы саясат жүргізуде. Сондықтан дене шынықтыру біздің өміріміздегі ғылым ретінде қандай рөл атқаратынын түсіну маңызды.

Келесі ілеспе мәселе-қоғамның ойдан шығарылған жүктемесі. Бұл мәселе тым өзекті және алдыңғысымен тығыз байланысты. Бірақ кейде оның өз бетінше өмір сүруге құқығы бар. Қазіргі уақытта әрбір студент пен оқушы білімді арттыру және оларды сапалы бекіту арқылы ақыл-ой белсенділігін дамытуға мәжбүр. Бірақ мұны сабақтарда және ерлі-зайыптыларда арнайы

бөлінген уақытта жасау әрдайым мүмкін емес, сондықтан оқушылар бос уақытында оқу материалдарын қосымша оқуға жүгінуге мәжбүр. Бұл білім беру және дене шынықтыру жүйесі бір - бірімен тығыз байланысты және тікелей пропорционалды тәуелділікте екенін көрсетеді. Жүргізілген сауалнамалар бойынша деректер көрсеткендей, оқушылардың 85% - ы сабақтан бос уақытында өзін-өзі дамыту және оқумен айналысуға мәжбүр. Олар әртүрлі тәрбиешілерге бару олардың білім деңгейін жоғарылататынына сенімді, өйткені олар өздері әртүрлі пәндер бойынша күрделі тақырыптарды түсіне алмайды. Студенттердің сауалнамасы бойынша мәліметтер өте қызықты, сауалнамаға қатысқандардың 100% — ы өзін-өзі тәрбиелеу уақытты ысырап ету деп тұжырымдайды. Мұнда өзін-өзі оқытудың үлесі бос уақыттың 50% құрайды, өйткені зерттелген материалдан басқа, олар үшінші тараптың әртүрлі пайдалы материалдарына қызығушылық танытады. Неліктен білім беру мәселесі жастардың уақытын соншалықты қатал және қыңыр етеді және бұл шынымен де солай ма?

Бұл мәселені шешу мүмкін емес өйткені адам бір нәрсені үйреніп, өмір бойы бір нәрсені түсінеді. Бірақ монетаның минусы да бар, бір нәрсеге, атап айтқанда, спортпен шұғылдануға және қызығушылық танытуға уақыттың жетіспеушілігі.

Уақытты белсенді жұмсау адамдарды дене тәрбиесінің құрамдас бөліктерінің бірі - күнделікті өмірге мұқият назар аудара отырып, өз уақытын көбірек бағалауға міндеттейді. Осыған қарамастан, кез-келген адам уақытты босқа өткізбейтінін және барлық істерге үлгеретінін сенімді түрде айта алмайды. Сіз әрқашан көптеген маңызды істерді кейінге қалдыруыңыз керек, содан кейін сіздің баяулығыңыз бен кемшілігіңіз туралы қорытынды жасауыңыз керек [3,4].

Нәтижесінде, көптеген адамдар барлық тапсырмаларды орындау үшін әрдайым шамадан тыс күш салуға мәжбүр болады. Әдетте, өмірдің бұлмағы адамның пайдасына аяқталмауы мүмкін, өйткені осы қиын уақыт ішінде адамның психикалық және физикалық көңіл-күйін тұрақсыздандыратын және депрессия кезеңіне секіретін стресстік шаршау жиі кездеседі. Жас ұрпақтың ұйымдастырылмауы жеке адамдардың психикалық күйзелісінің салдарынан әсер етуі мүмкін. Психологтар біздің бос уақытымызды басқара алмауымыз психиканың денсаулығымен тығыз байланысты болуы мүмкін деген әділ болжам жасайды. Психологиялық және эмоционалдық күй сұрақтарына дене шынықтыру ғылымы жауап береді. Бұл тағы да дене шынықтырудың пайдалылығы мен осы саладағы білімнің толықтығының маңыздылығы туралы бұлтартпас дәлел.

Нағыз жастар өмірдің осы саласы туралы ұмытып кетеді және дене шынықтыру дененің рельефін жақсарту үшін барлық жүктемелер деп болжайды. Бірақ көптеген адамдар бұл пән терең моральдық-этикалық, психикалық-физиологиялық, Медициналық және анатомиялық сұрақтарға жауап беретінін ұмытады. Бүгінгі таңда нақты спорт аренасын жастарды ойыншылардың(эспортшылардың) қатарына үздіксіз тарту арқылы жастарды

құлдыққа салу үшін құрылған елестетілген кибер-спорт аренасы белсенді түрде ауыстыруда.

Бұл тақырып талқыланатын өзекті әрі, жаһандық проблема болды.

Ғалымдар мен психологтар атап өткендей, құмар ойындар - біздің заманымыздың қасіреті. Компьютерлік ойындар әлеміне еніп кеткен жасөспірімдердің өлімі жиілеп кетті. Киберспортқа не қауіп төндіреді? Басқа ойыншылармен күресте марапатқа ие болғысы келеді. Бұл жас ұрпақтың психикасын олардың психологиялық қауіпсіздігіне нұқсан келтіреді. Шынында да, киберспорттағы сыйлықтар мен марапаттар үшін жүгіруде сіз өзіңізді жақсы байыта аласыз, өйткені қазір бұл жол ақшалай инвестициялармен өте жақсы ынталандырылады. Енді эспорт ресми спортқа айналған кезде, спорт шебері атағына жету үшін сіз жай ғана адасып, бейне ойындарға көп уақыт жұмсай аласыз. Мәселе шынымен де өзекті, өйткені мұндай адамдар физикалық белсенділікті мүлдем ұмытып кетті, сондықтан бір жылдан кейін мұндай адамдардың денесі ең аз және қысқа жүктемелерден максималды сарқылуды сезінеді. Ойыншылардағы ұйқының биоритмдері бұл адамдардың сәттілігінің белгісі сияқты. Мәскеуде осындай адамдар үшін арнайы институт ашылды. Мемлекет барлық ойыншыларды осылай ынталандыру жолын таңдады. Қайта тәрбиелеудің жалғыз деңгейі-ескіге жүгіну дене шынықтыру даналығы-бұл күн тәртібі. Бірақ мұнда да көптеген студенттер мен мектеп оқушылары бұл ережені елемеуді шешеді.

Киберспорт қажеттілігі туралы сауалнамада оқушылардың 25% - ы мектепте, барлық 25% - ы оң жауап берді. Ал университетте сұралғандардың 42% тек 6% - ы оң жауап берді. Демек, жасөспірімдік кезең бос уақытқа толы деген қорытынды жасауға тұрарлық. Оқушылардың барлығы дерлік бос уақытында өздерін осылай жүзеге асырып, бейне ойындар өмір сүреді деп жауап берді. Мектеп оқушыларының кейбір санаты бұл олардың өмірінің мәні екендігі туралы қысқаша түсіндірмемен оң жауап берді. Студенттер, керісінше, өмірде оларды жүзеге асырумен айналысады, тек аз бөлігі ғана өзінің болашағы туралы түсінігі жоқ бейқам өмір сүреді.

Пайдаланылған әдебиеттер тізімі:

1. Свечкарев, в. г. түрлері "ЕРЕЖЕ" тренажері / в. г. Свечкарев, Ларин а. Н., Чебыкин В. А., Иващенко Т. А. // Майкоп мемлекеттік технологиялық университетінің хабаршысы. \ № 3 Шығарылым. 2016. 84-90 ББ.

2. Двойникова, Е. С. әріптік комбинациялардың үштік кодының призмасы арқылы "Денсаулық" ұғымының мазмұны / Е. С. Двойникова, и. Н. Гучетль, Т. Э. Галюнко, Ашхамахов К. и. // ММТУ ғылым апталығының XXXII материалдары XXVIII "білім-ғылым-технология" бүкілресейлік ғылыми - практикалық конференциясы. Ресей Федерациясының Білім және ғылым министрлігі, Fgbou VPO "Майкоп мемлекеттік технологиялық университеті". – 2016. 10-16 бет.

3. Двойникова, Е. С. ЖОО-да оқушылардың дене шынықтыру - спорттық іс-әрекетінің мотивациялық-құндылық көзқарастарын қалыптастыру / Е. С. Двойникова, и. Н. Гучетль // аспиранттардың, докторанттардың және жас оқушылардың бүкілресейлік ғылыми-практикалық конференциясының материалдары. Майкоп. ММТУ. – 2016. 39-42 бет.

4. Свечкарев, в. г. адам денсаулығы-экономикалық және медициналық аспект. \ В. г. Свечкарев, Двойникова Е.С. // ММТУ ғылымының ХІХ аптасының материалдары. – 2009. 78-79 Б.

УДК 372.016.796

АКТИВИЗАЦИЯ САМОСТОЯТЕЛЬНОЙ РАБОТЫ ОБУЧАЮЩИХСЯ

Иксанова Н.Ф., Аскарова Қ.Б.
Университет «Мирас», г.Шымкент, Казахстан
Юсупов М.А.

Центрально-Азиатский Инновационный университет, г.Шымкент, Казахстан

Резюме: Бұл мақалада оқушылардың өзіндік жұмысын жандандыру мәселелері қарастырылады

Summary: This article discusses the issues of activating the independent work of students

Самостоятельная работа студентов предполагает:

- анализирование, применение, повторение, внедрение и увеличение приобретенных знаний и навыков учащихся;
- формирование навыков поиска и использования информации, необходимых для результативного выполнения профессиональных задач любительского и личностного роста;
- выработку познавательных возможностей и активности учащихся: творческая инициатива, независимость, ответственность и организованность;
- формирование независимости профессионального мышления: навыки профессионального и личностного развития, самообразования и самореализации;
- формирование компетенций в использовании информационных и инновационных технологий в образовательной деятельности;
- развитие культуры личностного общения, взаимодействия между людьми, формирование навыков командной работы.

Чтобы активизировать самостоятельность в группе "сильные", я отбираю себе помощников. К примеру, проводя занятия в тренажерном зале, я лично называю помощников среди подготовленных студентов, обладающих организаторскими навыками. В первой половине урока детей знакомят с упражнениями, методикой обучения, методами организации курсов, страховками и т.д., которые планируется изучить на предстоящем занятии. Здесь апробируются коллективные интересы обучающихся. После первой части занятия удовлетворяются их личные интересы: они интересуются различными видами спортивных элементов упражнений (баскетбол, волейбол, мяч для рук, футбол), различными эстафетами, играми на открытом воздухе, реализовывают упражнения для развития физических качеств, которые им не хватает, и т.д. Эти занятия лучше организовать с командирами групп параллельных команд. Такие занятия способствуют профессиональной ориентации.

При осуществлении дифференцированного подхода значительную роль играют учебники по заданиям, освобождающие от повторных показов, повторных объяснений, позволяющие дифференцировать образовательные задачи, физическую активность и уделять больше внимания индивидуальной работе со студентами. Ценность использования книг по заданиям в том, что такой вид работы помогает формированию у учащихся навыков самостоятельного обучения. Кроме того, учебники могут служить средством контроля процесса усвоения знаний, формирования моторики, навыков. Они используют контроль и оценку знаний, навыков и способностей на уроках физкультуры, чтобы стимулировать потребность учащихся в регулярных упражнениях и определенных видах спорта [1]. Я подчеркиваю вытекающие критерии бренда:

- сведения (ответы, отчеты, сообщения, анкеты, упражнения);
- умение и мастерство (технические и тактические действия);
- степень физической подготовленности (не по стандартам, а по темпам индивидуального развития, включая домашнее задание);
- навыки инструктора (знания разминки фрагмента);
- арбитраж (баскетбола, футбола, волейбол, и др.);
- домашнее задание;
- страхование;
- участие в конкурсах (оцениваю по итогам выступления);
- "оценка урока" (оценка всей работы на уроке). С его помощью можно физически слабеть, но старательно держаться.

дифференциальный подход при выполнении домашних заданий по физической культуре.

Дифференциальный подход можно применять не только в классе, но и при выполнении домашних заданий [2].

- На первом этапе я делаю домашнее задание для студенческих групп. Я выбираю упражнения для самообучения в соответствии с учебным материалом, изучаемым в группе в этот период. Домашние комплексы в основном включают в себя общее развитие и специальные упражнения для развития двигательных качеств. Я делаю домашнее задание таким образом, чтобы оно помогало студентам, чтобы оно соответствовало их домашнему обучению, легко понималось, конкретизировалось, легко запоминалось и настраивалось.

- Следующий 2 этап-внедрение домашних заданий в жизнь обучающихся.
- Заключительный этап-суммирование (мониторинг)

При составлении книг задание дозируется следующим образом:

1 фаза раскрывается максимальная производительность каждого упражнения в группах;

фаза 2 в течение рабочей недели вторая группа (средняя) должна иметь дозу, соответствующую половине максимального теста;

3 фаза-на следующей неделе во всех группах дозу увеличивают на один прием.

По такому же принципу я делаю карточки для девочек. В практике физического воспитания я использую несколько видов книг по заданиям (тесты, диаграммы, графические рисунки, комбинации и т.д.). В карточке темы указаны содержание, дозировка, графический рисунок исследуемого материала, а также организационные и методические инструкции [3].

Работа с одаренными спортсменами. Используя результаты исследований студентов и свои собственные наблюдения, я определяю "звезд спорта" в каждом потоке. Я предлагаю заниматься определенными видами спорта в зависимости от индивидуальной или групповой программы. На протяжении многих лет они посещают спортивные клубы: баскетбол, легкая атлетика, беговые виды, спортивная гимнастика. Почему мы выбрали такие секции? Я выбрала баскетбольную программу, потому что в программе на эту тему отводится несколько часов. Программа военно-прикладная спортивная гимнастика заполнит пробел в подготовке молодежи к службе в рядах армии, связанный с отменой занятий НВП. Другой важной причиной выбора этих программ является регулярная организация конкурсов по данным дисциплинам [4,5]. В частности, реализуя вышеуказанные программы, я имею возможность лучше подготовить студентов к выступлениям на соревнованиях различного уровня. В разделе активно привлекаю детей с не стандартным поведением. Такие обучающиеся учатся контролировать себя, становятся более востребованными, более реализованными, у них повышается самооценка, что в исходном итоге положительно меняет их поведение. Внедрение программ дополнительного образования позволяет улучшить самопознание. Они позволяют достигать лучших результатов в спортивных соревнованиях регионального уровня.

Применение методик организации системы дифференциального подхода, представленных на уроках физкультуры:

- повышение уровня физического развития и физической подготовки;
- совершенствование функционального состояния организма;
- увеличение состава потоков;
- эффективная подготовка для прохождению оценочного тестирования и правил физической культуры.

Урок гимнастики с дифференциальными упражнениями.

Организационные и методические занятия применяются при реализации дифференциальных подходов, имеют свои особенности и включают в себя следующие элементы:

- на начальных этапах используется основная форма занятий, где преподает общую для каждого программу навыков и умений. Они учитывают общий уровень физического развития и физическую форму обучающихся. Затем они используют форму индивидуальную и групповую, поскольку эта группа включает в себя обучение более сложным навыкам и навыкам с учетом личностных возможностей. На финишном этапе, а также в классах с группой учащихся лидеров, используют индивидуальную форму руководства курсами, так как имеется определенное количество навыков и умений, которые

наилучшим образом соответствуют индивидуальным возможностям. Я смотрю на уровень физического развития и подготовки каждого индивидуума. На занятиях, где я определяю перед собой задачу развития двигательных качеств, учащиеся всех групп в конце второй части выполняют измеримые комплексы упражнений в течение 10-15 минут, которые подбираются с учетом сходства структуры движений и нервно-мышечных сил с основными упражнениями. Перед началом занятия лидеры команд прибывают в зал раньше всех. Это помогает расставлять снаряжение, создавать снаряжение и работать в раздевалках.

При вызове поток выстраивается по отделениям, внутри которых ученики располагаются по высоте под руководством ведущего. Построение класса по разделам используется в первой части занятия для корректировки усилий и возможностей различных групп во время упражнений. Элементарные, нетрудные упражнения, не вызывающие сильного напряжения, все работают в одной дозе. Это включает в себя реконструкцию, строительство и прогулки. С этого возникает подготовительная часть занятия. Затем следует бег на выносливость в медленном и среднем темпе. В этом случае нагрузка дозируется так -. учащиеся последней группы выполняют примерно 80-95% заданий, а учащиеся начальной группы примерно 110-115% заданий средней группы. Например, учащиеся средней группы бегают две минуты, а учащиеся начальной и третьей групп бегают две минуты 20 секунд и 1 минуту 40 секунд соответственно. Или средняя группа проходит 5 кругов вокруг зала, начальная и заключительная группы-6 и 4 круга. При выполнении упражнений для общего развития необходимо проявлять силу, скорость, выносливость и вызывать сильные изменения в кровеносной и дыхательной системах. Я предлагаю третьей группе произвольный темп для отдельного счета, а учащимся второй группы-85-90% от запланированного задания для учащихся первой группы.

Образовательные учреждения разрабатывают независимые нормативные акты по планированию и организации самостоятельной работы учащихся.

Список использованной литературы:

1. Физическая культура: учебник для студ. сред. проф. учеб. заведений [Н.В.Решетников, Ю.Л. Кислицын, Р.Л. Палтиевич, Г.И.Погадаев]- 11-е изд., стер. – М.: Издательский центр «Академия», 2021.
2. Кравчук А.И. Гимнастическая терминология физических упражнений: учебное пособие / А.И. Кравчук. - Омск: Изд-во ОмГМА, 2020.
3. Таранник Е.Н. Оздоровительный контекст занятий физической культурой: учебное пособие / Е.Н.Таранник, М.Л. Двойнин. - М.: Издательский центр «Академия», 2021.
4. Виленский, М.Я. Мотивационно-ценностное отношение студентов к физическому воспитанию и пути его направленного формирования / М.Я. Виленский// Теория и практика физической культуры. – 2019. – № 1.
5. Габибов А.Б., Майбородин С.В., Кадыкова Н.К. Нравственное воспитание молодежи в сфере физической культуры и спорта //Современные тенденции развития науки и технологий. 202018. № 6-4.

ТЕХНИКАЛЫҚ ЖОҒАРЫ ОҚУ ОРЫНДАРЫНДА ВОЛЕЙБОЛ СПОРТ ТҮРЛЕРІН ДАМУ

Сапахов М.А., Әбілда Е.А., Фаизиев О.Б.
«Мирас» университеті, Шымкент қ., Қазақстан

Резюме. В данной статье рассмотрены история Тхэквондо и его виды ударов . Тхэквондо -это один из видов корейского боевого искусства самообороны без оружия. Тхэквондо или Таеквон-До («тхэ» — нога, «квон» — кулак (рука), «до» — искусство) — олимпийский вид спорта, корейское боевое искусство, особенностью которого является возможность использования в бою ног для ударов и бросков.

Summary. This article discusses the history of Taekwondo and its types of strikes . Taekwondo is one of the types of Korean martial art of self-defense without weapons. Taekwondo or Taekwon-Do ("tae" — leg, "kwon" — fist (hand), "do" — art) is an Olympic sport, a Korean martial art, the feature of which is the possibility of using legs in combat for punches and throws.

Қіргі уақытта дене шынықтыру бойынша жеке сабақтарды қоспағанда, дене шынықтыру жаттығулары техникалық жоғары оқу орындарында қарқынды дамып келеді. Сондықтан негізгі міндеті спорт және дене шынықтыру болып табылатын дене шынықтыру ұғымдарын ажырату қажет.

Дене шынықтыру және дене шынықтыру сабақтары - бұл қоғамның жалпы мәдениетінің бөлігі, денсаулықты сақтауға, адам ағзасының мүмкіндіктерін дамытуға және оларды әлеуметтік тәжірибе талаптарына сәйкес пайдалануға бағытталған әлеуметтік қызмет бағыты бірі [1,2].

Спорт-бұл әлеуметтік маңызды жетістіктерге әкелетін жаттығуларды қолдануға негізделген білім беру, ойнның және бәсекеге қабілетті әрекетті болып табылады. Спорттың айрықша ерекшелігі-жаттығу, ал спорттық ойынның басты мақсаты - жоғары нәтижелерге қол жеткізу. Сонымен қатар, басқа да маңызды әлеуметтік мақсаттар ұсынылады, атап айтқанда: адам денсаулығын нығайту және жақсарту, идеологиялық, психикалық, моральдық және эстетикалық тәрбие. Спорттық ойындардың бір түрі-волейбол өзектілігін жоғалтпайды, оның жастар арасында танымалдығы артып келеді.

Волейбол-бұл әр ойыншының қарсыластың іс-әрекетіне, қажетті құралдар мен мотивтерге тәуелді болуының қарапайымдылығымен түсіндіріледі. Ойын жағдайы тыңдаушыларға өздерінің ойын әрекеттерін ортақ мақсатқа жету үшін командалық мақсаттарға, қолда бар мүмкіндіктер бойынша командалық ойындарға-қимылдар жасауға мүмкіндік береді. Волейбол студенттерге теориялық ақпарат алуға, негізгі әдістер мен тактиканы, сондай-ақ техникалық әдістерді игеруге, өз қабілеттеріне сәйкес жаттығуға, екі жақты ойын кезінде алған дағдыларын жетілдіруге мүмкіндік береді. Дене шынықтыруда волейболды кеңінен қолдану оның әртүрлі жаттығуларға практикалық болуына, жастар үшін бос уақытты дұрыс ұйымдастыруға, спорттық жарыстардағы қиындықтарды жеңе білуге және ойын кезінде шиеленіскен жағдайда дұрыс шешім қабылдауға байланысты. Бұл студенттерде ұжымдық сезім тудырады;

жылдам зейін мен жылдам интеллект, шешім қабылдау қабілеті және өз қимылдарын жасау қабілеті [3,4].

Техникалық университеттерде волейбол ойнаудың алдында тұрған міндеттер:

А. студенттердің денсаулығын жақсарту.

Б.сонымен қатар, Университет студенттерін бітіргеннен кейін болашақ мамандардың тиімді жұмысына ықпал ету үшін жұмыста және еңбек өмірінде қажетті физикалық қасиеттерді қалыптастыру қажет.

Біздің университетте техникалық мамандықтар бойынша оқитын инженерлердің кәсіби маңызды физикалық қасиеттерін атап өту үшін: жоғары Еңбек өнімділігі және шаршаудың болмауы, стресске төзімділік, күш, төзімділік, икемділік, зейін, жылдам реакция жылдамдығы, жоғары концентрация және мұқият ауыстыру, жақсы дамыған есте сақтау, әсіресе жедел, жоғары хабардарлық және дамыған бақылау, практикалық ойлау, күрделі шешімдерді тез қабылдау мүмкіндігі және т. б., жоғары үйлестіру жоғарыда айтылғандардың барлығы волейбол ойнауға қажетті талаптар. Жалпы, волейбол тек спорт түрі ғана емес, сонымен қатар мамандықтары жоғары қарқындылықпен, тұрақтылықпен, шешім қабылдау жылдамдығымен және ойластырылған, дәлдікпен сипатталатын адамдардың кәсіптерін оқыту құралдарының бірі болып саналады.

Алайда, бүгінде техникалық жоғары оқу орындарында жоғары деңгейдегі спортшыларды даярлау құралы ретінде спорттық волейболды дамыту.

Осылайша, бұл жұмыстың мақсаты-университет студенттері үшін спорттық волейбол командаларын ұйымдастыру және қалыптастыру, спорттық волейбол ойынын дамытудың тиімді шарттарын анықтау [5].

Волейболды университеттік спорт түрі ретінде дамыту университеттерде үлкен маңызға ие. Қолайлы және қалыптасады.

* Волейболшыларды спорттық жетілдірудің кейінгі кезеңінде (17-18 жас) спорттық таланттарды анықтап, ұлттық құраманың резервін кәсіби деңгейге көтеру;

* Жоғары білімді сәтті біріктіре алатын жастардың мансабын кеңейту;

* Спортшылардың спорттық мансабын аяқтағаннан кейін кәсіби деңгейде әлеуметтік бейімделуіне ықпал етеді.

Жоғарыда аталған мәселелерді тиімді шешу үшін:

А. волейбол алаңының және қызмет көрсету мамандарының болуы;

В. волейбол сабақтары және төсеу және тамақтандыру процесінде;

С. академиялық миссияның ерекшелігін ескере отырып, ең қолайлы спорт күнтізбесін әзірлеу

Д. студенттік жарыстарды әлеуметтік маңызы бар ғана емес, сонымен қатар жергілікті және ұлттық маңызы бар маңызды оқиға ретінде қамту;

Е. топ құруда үздіктерді таңдау кезінде дұрыстық принципін сақтаңыз, спортшыларды таңдауда және оларды қорғауда айқындық

Алдағы жылдары жоғары деңгейдегі студенттік спорт командалары Қазақстандағы ең жоғары деңгейдегі спортшылардың бірі бола алады.

Техникалық жоғары оқу орындары студенттерінің тәжірибесін және шет елдердің ең табысты тәжірибесін ескере отырып, спорттық ойын университеттік волейбол дамудың жаңа және жоғары деңгейіне шыға алады. Алайда, бұл үшін университет волейболының спорт кафедрасының жағдайлары мен жұмыс істеу факторларын жақсарту қажет.

Пайдаланылған әдебиеттер тізімі:

1. Груцяк Н.Б. Волейбол в неспортивном вузе: тенденции развития. – Слободжанський науково-спортивний вісник. – 2015 №2 (46)
2. Калининцева, И. Г. Волейбол в университете : учеб.-метод. пособие / И. Г. Калининцева, С. А. Песчанова; Владим. гос. ун-т им. А. Г. и Н. Г. Столетовых. – Владимир: Изд-во ВлГУ, 2017. – 136 с.
3. Матиевская СМ. Крутько Г.А. Совершенствование учебной программы вуза по дисциплине «физическая культура» (на примере волейбола) Международный журнал экспериментального образования. – 2012. – № 4 (часть 2) – С. 156-159
4. Орлова В.В., Халалеева О.Е. Студенческий спорт как фактор подготовки спортсменов высших достижений // СИСП. 2015. №3 (47). URL: <https://cyberleninka.ru/article/n/studencheskiy-sport-kak-faktor-podgotovki-sportsmenov-vysshih-dostizheniy> (дата обращения: 06.12.2018). URL: <https://cyberleninka.ru/article/n/studencheskiy-sport-kak-faktor-podgotovki-sportsmenov-vysshih-dostizheniy>
5. Платонова Н. И. Волейбол как средство развития физических качеств студентов вузов // Научно-методический электронный журнал «Концепт». – 2016. – № 7 (июль). – 0,4 п. л. – URL: <http://e-koncept.ru/2016/16147.htm>

ОӘЖ 796.082.1

ТХЭКВАНДО ТАРИХЫ ЖӘНЕ ОНЫҢ СОҚҚЫЛАРЫНЫҢ ТҮРЛЕРІ

Фаизиев О.Б., Мекенбаев С.К., Тойлыбаев Б.А.
«Мирас» университеті, Шымкент қ., Қазақстан

Резюме: В данной статье рассмотрены история Тхэквондо и его виды ударов. Тхэквондо - это один из видов корейского боевого искусства самообороны без оружия. Тхэквондо или Таеквон-До («тхэ» — нога, «квон» — кулак (рука), «до» — искусство) — олимпийский вид спорта, корейское боевое искусство, особенностью которого является возможность использования в бою ног для ударов и бросков.

Summary: This article discusses the history of Taekwondo and its types of strikes. Taekwondo is one of the types of Korean martial art of self-defense without weapons. Taekwondo or Taekwon-Do ("tae" — leg, "kwon" — fist (hand), "do" — art) is an Olympic sport, a Korean martial art, the feature of which is the possibility of using legs in combat for punches and throws.

Таэквондо-Кореяның қарусыз өзін-өзі қорғау жекпе-жек өнерінің бір түрі. Корей тіліндегі "тхэ "" секіру немесе ұшу кезінде тепкілеу", " квон " - " жұдырық "(негізінен бір нәрсені қолмен ұру немесе сындыру контекстінде)," дейін "- "өнер", " жол " - өткенде жеңілген, қасиеттілік пен даналықпен жабылған ақиқат жолы. Барлығын біріктіре отырып, біз" таэквондо "сөзі рухани жаттығулар жүйесі мен қарусыз өзін-өзі қорғау техникасын, денсаулықпен қатар, бір немесе бірнеше қарсыластарды жеңу үшін жалаң қолмен және аяқпен

орындалатын соққылардың, блоктардың және секірулердің білікті орындалуын білдіреді [1]. Таэквондо-1955 жылы 11 сәуірде Оңтүстік Корея армиясының генералы Чой Хонг Хи құрған жекпе-жек өнерінің бір түрі. 1966 жылы 22 наурызда таэквондоның негізін қалаушы генерал Чой Хонг хи әлемде Таэквон-Доны (таэквондо) дамытатын қоғамдық бірлестік құру үшін құрылтай конференциясын шақырды. Осы құрылтай конференциясында жаңа ұйымның заңды тұлғасын атау туралы бірауыздан шешім қабылданды халықаралық Таеквон Федерациясы-ағылшын тіліне дейін International Taekwon-Do Federation қысқартылды. Сондықтан, ITF туралы сөз болғанда, бұл ұйым оның негізін қалаушының өзі жасаған жекпе-жек өнері мен спорт түрін білдіреді дегенді білдіреді. Сол конференцияда генерал Чой Хонг Хи халықаралық Таеквон федерациясының президенті болып сайланды-ITF-ге дейін және төрт жылда бір рет келесі мерзімге қайта сайланды, 2002 жылдың 15 маусымында қайтыс болғанға дейін ITF Президенті болып қалды [2].

Қысқа мерзім ішінде Таэквон - көптеген басқа адамдармен салыстырғанда өте жас жекпе-жек өнері-үлкен танымалдылыққа ие болды және бүгінгі күні онымен айналысатын адамдар саны бүкіл әлемде шамамен 40 миллион адамды құрайды.

Таэквондо негізінен бес пәннен тұратын көпсайыс. Жарыс бағдарламасы төрт пәнді қамтиды: спарринг жарысы (масоги), формальды кешенді жарыс (тул), тақтаны жару жарысы (вирек - әйелдер үшін 3 түрлі соққы және ерлер үшін 5 түрлі соққы) және арнайы таэквон-до жарыстары (t-ki). - ұзындыққа және биіктікке секіру арқылы тақталарды бұзу - әйелдер үшін 3 түрлі секіру және ерлер үшін 5 түрлі секіру). Бәсекелестік пәндермен қатар оқу бағдарламасына сонымен қатар нақты жағдайларда алдыңғы пәндерді логикалық қолдану болып табылатын өзін-өзі қорғау әдістері (хошинсул) кіреді.

Жолдың басында, бірінші данды алғанға дейін, студент он кіріспе «қадамнан» өтеді - гипс. Келесі «гипті» меңгерген сайын оқушының белбеуінің түсі өзгереді. Ал егер оқушының бірінші белбеуі ақ (ойдың тазалығын білдіретін) болса, онда: ол ретімен сары, көк және қызыл түске ауыстырылады. Осы уақыт ішінде оқушы негізгі әдіс-тәсілдерді (алдымен қарапайым соққылар, содан кейін секірулер) меңгереді және таэквондода қабылданған рәсімдерді меңгереді (форманы дұрыс кию, белдік байлау, үлкендермен амандасу, т.б.). Түсі қадір-қасиетті білдіретін қара белдікті бірінші дан және одан жоғары шеберлер киеді.



Сурет 1. Time Sam Jung chagi-секіруде үш соққы

Таэквондо ережелері (WTF): Жекпе – жек үш минуттық үш раундтан тұрады, бір минуттық үзіліспен, 14 жасқа дейінгі балалар үшін отыз секундтық үзіліспен екі минуттық үш раундтан тұрады (екі раундқа дейін қысқартуға болады). Жарысқа спарринг техникасы бойынша кемінде үш ай дайындықтан өткен спортшылар жіберіледі. Спортшылар жасына, салмақ дәрежесіне, сондай-ақ жынысына қарай бөлінеді. Жарысқа қатысушылардың жасы туған жылымен (сирек жағдайларда туған күнімен) анықталады. Қатысушыларды өлшеу жарыс басталардан бір күн бұрын өтеді. Бір рет өлшенген және бірінші рет өлшенбеген қатысушыға ресми өлшеу уақыты шегінде тағы бір өлшеу құқығы беріледі. Жұдырықпен техникалық әдістер қатты қысылған жұдырықтың индексі мен ортаңғы саусақтарының алдыңғы сыртқы бөлігін қолдану арқылы жүзеге асырылады. Аяқтың техникалық әдістері аяқтың талус-тобықтан төмен бөлігін қолдану арқылы жүзеге асырылады. Әрбір нәтижелі әрекет үшін спортшыға корпусқа бір ұпай, басына-3 ұпай беріледі. Қорғаныс кеудешесімен жабылған аймақта жұдырықпен және тебумен соққылар жасауға рұқсат етіледі. Алайда омыртқаға соққы беруге тыйым салынады. Бастың артқы жағын қоспағанда, беттің алдыңғы жағына соққылар жасауға рұқсат етіледі (соққылар тек аяқпен жасалуы керек). Спортшыларға айыппұл ұпайлары берілуі мүмкін, төрт айыппұл ұпайын алған кезде-дисквалификация [3].

Таэквондоға арналған жабдықтар:

Қорғаныс жилеті, дулыға, шап қабығы, білек пен жіліншік жастықшалары, степки – таэквондоға арналған арнайы аяқ киім, таэквондоға арналған добок – кимоно, таэквондоға арналған қолғап және жарыс аймағына кірер алдында қапа.



Сурет 2. Таэквондоға арналған жабдық (форма)

Шап қабығы, білек төсеніштері және жіліншіктер (аяқтар) таэквондо костюмінің астында киінуі керек. Оны жеке пайдалану үшін қолғап пен қапа сияқты VTF мақұлдаған қорғаныс құралдарын ғана пайдалануға рұқсат етіледі. Басына арналған қорғаныш дулығалардың барлық басқа түрлеріне (рұқсат етілген VTF дулығаларынан басқа) тыйым салынады [4].

Таэквондодағы белдіктер ретімен:

- 10 гип — ақ белбеу
- 9 гип-сары жолағы бар ақ белбеу
- 8 гип-сары белбеу
- 7 гип — жасыл жолағы бар сары белбеу
- 6 гип — жасыл белбеу
- 5 гип-көк жолақты жасыл белбеу
- 4 гип — көк белбеу
- 3 гип-қызыл жолақты көк белбеу
- 2 гип — қызыл белбеу
- 1 гип-қызыл белбеу қара жолақ қара белбеу

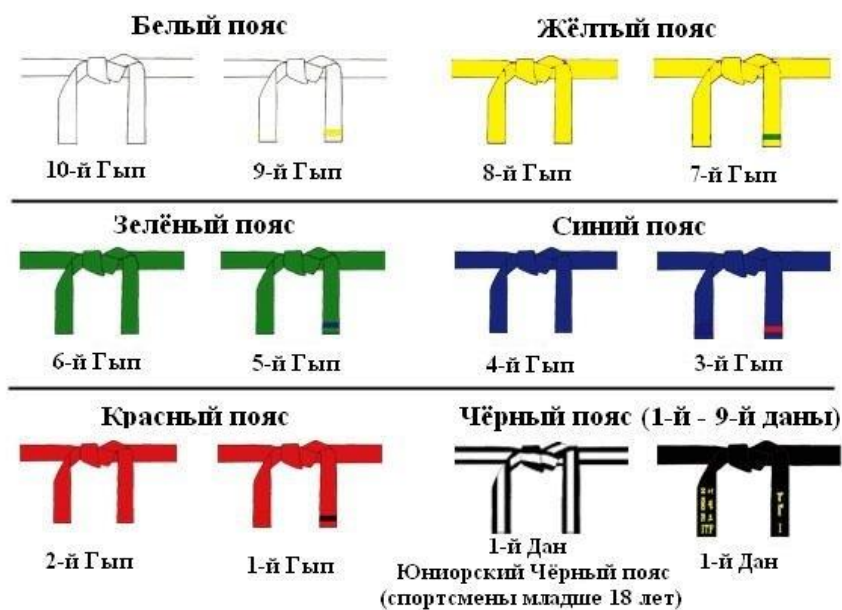

Сурет 3. Тхэквандо белдеуі

Пайдаланылған әдебиет тізімі:

1. Choi, H. H. (1972): Taekwon-Do: Кореяның өзін-өзі қорғау өнері. Миссисауга: Халықаралық таэквон-до федерациясы.Энциклопедия
2. Park, S. H. (1993): «Автор туралы». X.Хойда: Taekwon-Do: Кореяның өзін-өзі қорғау өнері, 3-ші басылым. (1-том, 241–274 беттер). Миссисауга: Халықаралық таэквон-до федерациясы.Энциклопедия.
3. (2007 ж.). Шығарылды 13 маусым 2007; сілтеме 2011 жылдың 1 шілдесінде аяқталды. Мұрағатталды 25 мамыр 2010 ж Wayback Machine 2011 жылдың 7 қарашасында алынды.Энциклопедия .
4. Taekwon-Do пионерлері: Taekwon-Do шеберлерінің тарихи кадрлары (DVD). Құрастырған П.Макфейл (шамамен 2007 ж.). PaulM Taekwon-Do.Энциклопедия.



ОӘЖ 378.174

**ОРТА МЕКТЕПТЕ БИОЛОГИЯ ПӘНІ БОЙЫНША ЭКОЛОГИЯЛЫҚ
МАЗМҰНДАҒЫ ТАПСЫРМАЛАР АРҚЫЛЫ БІЛІМ БЕРУ ӘДІСТЕМЕСІН
ЖЕТІЛДІРУ**

Анарбек Э.П.

«Мирас» Университеті, Шымкент қ., Қазақстан

Резюме: В статье определяется актуальность формирования нового экологического мышления, рассматриваются возможные направления развития системы экологического образования, конкретизируются задачи экологического образования в современной образовательной системе.

Summary: The article defines the relevance of the formation of a new environmental thinking, considers possible directions for the development of the environmental education system, specifies the tasks of environmental education in the modern educational system.

Қазіргі қоғам дамуының негізгі кезеңі терең өзгерістермен сипатталады. Қоғамда болып жатқан өзгерістер мемлекеттің білім саласындағы саясатына өз әсерін тигізуде. Мектепте жаңа пәндер енгізіледі, соның ішінде «Экология», «Жаһандық құзіреттілік», «Жаратылыстану». Жаңа оқу пәнін қалыптастыру туралы шешім қоғамның мектепке деген әлеуметтік тапсырысына жауап болып табылады, оған сәйкес оқушыларға экологиялық білім беру басқалармен қатар, оқу пәні аясында мектеп оқушыларына экологияны оқытуды қамтиды.

Тәрбиенің мазмұны мен процессуалдық аспектілері өзара байланысты екені белгілі. Қазіргі уақытта экологияны оқыту процесінде бұл байланысты жүзеге асыру механизмдері жеткілікті түрде ашылған жоқ: оқу материалының мазмұны мен оқу үдерісінің элементтерін корреляциялау заңдылықтары анықталмаған, сондықтан көптеген зерттеулер көрсеткендей, мұғалімдер, экологияны оқыту әдістемесін, оқу іс-әрекетін ұйымдастыру формаларын, оқу материалын беру тәсілдерін таңдауда интуиция, практикалық тәжірибе, эмпирикалық білім басшылыққа алынады [1].

Экологиялық білім беру ХХ ғасырдың 80-жылдарында педагогикалық теория мен мектеп тәжірибесінде жаңа бағыт ретінде орныққан мақсатты психологиялық-педагогикалық процесс ретінде қарастырылады. Экологиялық білім беру экологиялық білім берудің құрамдас бөлігі ретінде тұлғаның табиғатпен қарым-қатынасы саласында қалыптасу және даму процесін басқару ретінде қарастырылады.

Мәселен, биологияны мектепте оқыту барысында да экологиялық тапсырмалар арқылы қоршаған ортаны тануға болады. Яғни, биология сабағында сонымен қатар, жаратылыстану, дүниетану, география, астрономия,

химия секілді пәндерді өту барысында экологиямен байланыстыра жүргізетін пәндер болады. Бұл пәндердің негізінде экологиялық тапсырмалар құрылады [2].

Мысалы, төменде химия және биология пәндерін өту барысында ауа туралы өткен кезде «Ауаның қасиеттері» тапсырмасын беруге болады. Бұл ассоциациялық тапсырма болып табылады. Оқушы ауаның қасиеттерін сызбаға толтырады. Ауаның қасиеттерімен және ауаның құрамымен байланыстыра алады (сурет 1).



Сурет 1. «Ауаның қасиеттері» тапсырмасы

Келесі суреттен көретініміз, география пәнінен экологиялық тапсырма ретінде жер қыртысының қабаттарын орналастыруға болады (сурет 2).

Жер қыртысының қабаттарын орналастыр:

Құрлықтық жер қыртысының қабаттары



-
-
-

Мұхиттық жер қыртысының қабаттары



-
-

Сурет 2. «Жер қыртысының қабаттары» тапсырмасы

Орта мектепте биология пәні бойынша экологиялық мазмұндағы тапсырмалар арқылы білім беру төмендегі бағыттарды қамтиды:

1. Қоршаған ортаның организмдердің құрылымына, тіршілік әрекетіне және мінез-құлқына әсерін зерттеу.

2. Өмірді ұйымдастыру заңдылықтарын, оның ішінде табиғи жүйелерге антропогендік әсерлерге байланысты зерттеу.

3. Қоршаған ортаға бейімделудің экологиялық механизмдерін зерттеу.

4. Оның тұрақтылығын сақтау мақсатында биосферада болып жатқан процестерді зерттеу.

5. Табиғи ресурстарды ұтымды пайдаланудың ғылыми негізін құру, адам қызметінің әсерінен табиғаттың өзгеруін болжау және биосферада болып жатқан процестерді басқару.

6. Адам әрекетінің әсерінен табиғи ортадағы ықтимал жағымсыз салдарды болжау және бағалау.

7. Экологиялық қауіпсіз, орнықты дамуды қамтамасыз ету үшін экономикалық, құқықтық, әлеуметтік және өзге де шешімдерді оңтайландыру.

8. Бұзылған табиғи жүйелерді қалпына келтіру, биосфераны сақтау.

9. Барлық жастағы және кәсіптердегі адамдарда экологиялық дүниетанымды қалыптастыру, экологиялық сана мен мәдениетті дамыту.

10. Осы аймақтың экологиялық мүмкіндіктерін, оның ерекшелігін түсінуге негізделген жаңа технологияларды құру [3].

Пайдаланылған әдебиеттер тізімі:

1. Анастасова Л.П. Самостоятельные работы учащихся по общей биологии: Пособие для учителя. – М., 1989.

2. Андреева Н.Д. Методологические подходы модернизации биологического образования. – СПб., 2003.

3. Андреева Н.Д. Профильное обучение: вчера, сегодня, завтра // Биология в школе. – 2004. – № 5. – С.21.

ОӘЖ 316.422:378

ЖОҒАРЫ ОҚУ ОРЫНДАРЫНДАҒЫ ДУАЛДЫ БІЛІМ БЕРУ ЖҮЙЕСІНІҢ ДАМУ БОЛАШАҒЫ ЖӘНЕ АРТЫҚШЫЛЫҚТАРЫ

Бегімхан Л.Е.

«Мирас» Университеті, Шымкент қ., Қазақстан

Резюме. В статье рассматриваются преимущества дуальной системы обучения перед традиционной. Выявляются отличительные характеристики дуальной и традиционной системы подготовки специалистов. Рассматриваются преимущества для участников дуального обучения.

Summary: The article discusses the advantages of the dual education system over the traditional one. The distinctive characteristics of the dual and traditional systems of training specialists are revealed. The benefits for participants in dual training are considered.

Дуалды оқыту – дамыған елдерде техникалық мамандарды даярлаудың бір түрі. Теорияны практикамен ұштастырған білім беру ел экономикасын дамытудың жетекші тетіктерінің бірі ретінде өзін танытты. Қазақстанда да дуалды оқыту жүзеге асырылуда.

Дуалды оқыту нысаны студентті ұйымға немесе кәсіпорынға жұмысқа орналастыруды көздейді, яғни студент оқу орнын бітірген кезде жұмыс берушілер бағалайтын жұмыс өтілі де, тәжірибесі де бар. Жаңа жұмыс орнына, міндеттер шеңберіне және кейде тіпті кәсіпте болған адамдарды ұжымға бейімделу студент үшін ауыртпалықсыз өтеді.

Ол үшін кәсіптік жоғары мектептер, университеттер үшін кәсіптік академияда дуальды оқыту бағдарламалары әзірленді. Мұндай бағдарламалар теорияны және іс жүзінде көрсетілген мәліметтерді біріктіреді. Қайта құрудың мәні студенттердің екі түрлі оқу орнында дуальды білім алуына байланысты: оқытудың практикалық кезеңдері кәсіпорында, теориялық білім – білім беру мекемелерінде, институттарда немесе академияларда, білім ордаларында өтеді. Тәжірибе мен теориялардың ауысуы бүкіл оқу процесінде жалғасады. Бұл дуальды жүйе және классикалық, яғни білім мен дағдылардың жоғары мазмұнымен ерекшеленеді [1].

Дуалды оқыту дегеніміз не? Дуалды оқыту (ДО) оқу орнында білім беру бағдарламаларын игеру процесінде теориялық білімді ғана емес, сонымен қатар нақты өндірісте практикалық білімді, дағдылар мен дағдыларды алуды көздейді. Дуальды оқыту қалай өтеді? Дуалды оқыту кезінде білім алушылардың шамамен $\frac{1}{3}$ білімі теорияны құрайды, ҰБТ — өндіріс міндеттерімен күресудің практикалық дағдысы. Мысалы, 1-2 күн студенттер теорияны оқып, колледжде немесе лицейде оқиды, ал 3-4 күн тәлімгердің басшылығымен жұмыс орнында іс жүзінде өндірістік тапсырмаларды меңгереді.

Дуалды оқыту жүйелері, ең алдымен, техника, экономика және әлеуметтік қамсыздандыру сияқты салаларда қолданылады. Бұл ретте мамандықтар спектрі машина жасау, инженерлік, құрылыс, жылжымайтын мүлік индустриясы, туризм менеджменті және әлеуметтік менеджментті қамтиды. Өнер және гуманитарлық ғылымдар сияқты салаларда дуальды оқыту қолданылмайды. Көбінесе, дуалды оқыту жүйесі білім саласымен тығыз байланысты.

Мамандыққа байланысты оқыту 2 жылдан 3,5 жылға дейін созылады. Кәсіпорындағы білім алушылар осы кәсіпорыннан ақшалай сыйақы алады. Жүйені қаржыландыруды кәсіпорындар мен мемлекет жүзеге асырады. Дуалды жүйе көптеген елдерде қолданылатын мектептегі кәсіптік оқытудан екі сипаттамамен ерекшеленеді: аптасына 3-4 күн оқу кәсіпорында және 1-2 күн кәсіптік мектепте өтеді.

Дуалды оқыту, еуропалық білім беру жүйесінің тәжірибесі көрсеткендей, болашақ маманның табысты кәсіби және әлеуметтік бейімделуі бойынша білім беру ұйымдары мен жұмыс берушілердің өзара іс-қимылының өнімі болып табылады (сызбанұсқа 1).

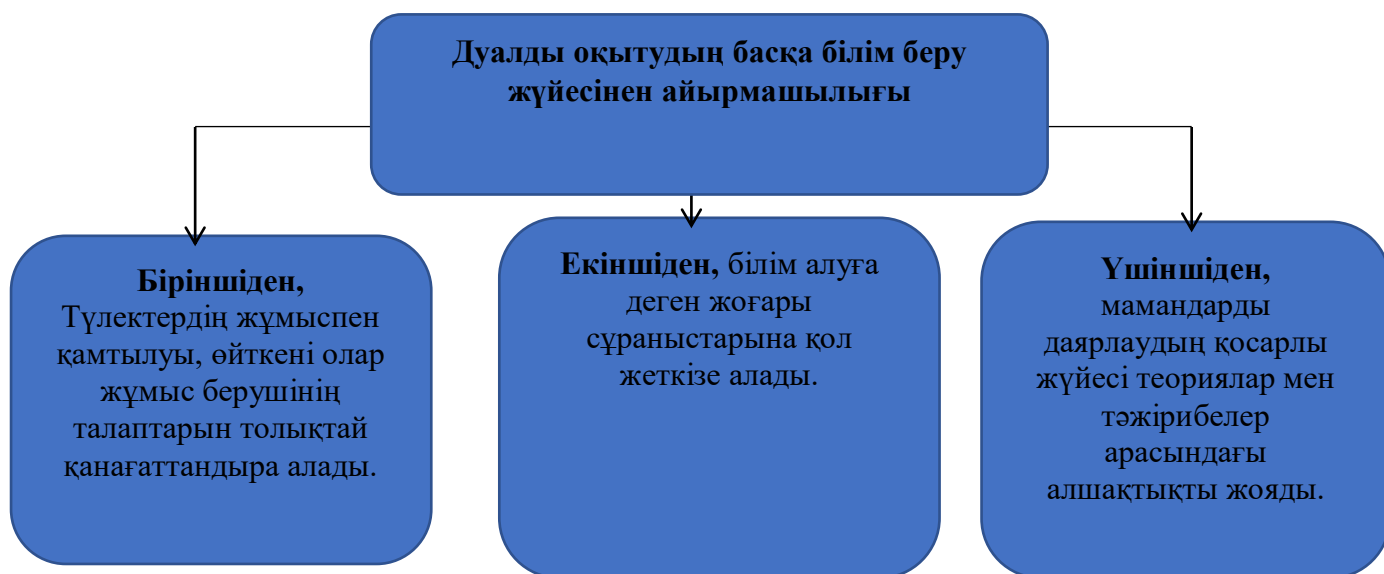

Сызбанұсқа 1. Дуалды оқытудың басқа білім беру жүйесінен айырмашылығы

Оқытудың дуальды моделі кәсіпорындарды кадрларды даярлау процесіне тартуды көздейді, олар қызметкерлерді оқытуға байланысты айтарлықтай шығындарға жұмсалады, өйткені олар сапалы кәсіптік білім беру шығындары капиталдың сенімді үлесі екенін жақсы біледі. Бұл ретте олар тек оқу нәтижелеріне ғана емес, сонымен қатар оқытудың мазмұнына, оны ұйымдастыруға да мүдделі болады [2]. Дуалды білім беру жүйесі оқытуды өндірістік қызмет кезеңдерімен үйлестіруді қарастырады. Болашақ маман екі ұйымда оқиды, онда нақты сөз тіркестерін ұнататындардың анықтамасы бойынша теория мен практиканы игеріп, екі құсты қуып жетеді. Бір жағынан, ол білім беру ұйымында білім алады (ол теориялық білім береді), ал екінші жағынан, осы өндіріс үшін қажетті құзыреттер әзірленетін оқу кәсіпорнында білім алады. Екі ұйым да бір-бірімен серіктес. Оқытуды өндірістік қызметпен үйлестіретін жас мамандардың оқу кәсіпорнында жұмыс істеуі өте маңызды. Дуалды оқытуды ұйымдастыру ісінде жалпы танылған көшбасшы Германия болып саналады, мұнда кәсіптік білім беру жүйесі дамыған тәлімгерлік институтымен, тәжірибеге бағытталған оқытумен және Бизнесінің кадрлар даярлауға белсенді қатысуымен ерекшеленеді. Бұл елдің тәжірибесі бүкіл Еуропалық Одақ үшін үлгі болып табылады.

Дуалды жүйе ақпараттың жетіспеушілігінен және тәжірибелік дайындықтың әлсіздігінен туындаған оқытудың басқа түрлері үшін сөзсіз стресстен, еңбек қызметіне біркелкі кіруді қамтамасыз етеді. Бұл нақты еңбек міндеттерін орындауды үйреніп қана қоймай, ұжымда жұмыс істеу қабілетін дамытады, кәсіби құзыреттілік пен жауапкершілікті қалыптастырады. Дуальды оқыту моделі өз мансабыңызды басқарудың тамаша мүмкіндіктерін ұсынады.

Дуалды білім беру жүйесі бойынша біздің жоғары оқу орнымызда, Мирас университетімен Шымкент қаласында орналасқан мектептермен тығыз жұмыс жасайды. Мәселен, Parasat_AJ жеке меншік мектебімен әртүрлі білім және ғылым аясында әртүрлі іс шара өткізіледі. Сонымен қатар, «Биологияны оқыту

әдістемесі», «Химияны оқыту әдістемесі» пәндерін ЖОО-ында өткен студенттер мектепте одан әрі педагогикалық және диплом алды іс-тәжірибе кезінде жүзеге асырады. Жаратылыстану ғылымдары бағытында өткізілетін семинарлар, апталықтар, ашық есік күндері, ғылыми конференциялар, дөңгелек үстелдер ұйымдастырылады.

Оқу орындары жұмыс берушілермен тығыз жұмыс істейді, олар қандай мамандарға мұқтаж екендіктерін сұрайды және олардың дайындығын ішінара немесе толығымен қаржыландырады. Жұмыс берушімен шарт жасалады, оған сәйкес студент жұмыс істеген сағаттары үшін жалақы алады, әлеуметтік жеңілдіктерді пайдаланады. Оқуды бітіргеннен кейін жас маман оқу ақысын төлеген кәсіпорында жұмыс істеуге келеді.

Дуалды оқытудың қандай пайдасы мен артықшылықтары бар?

Дуалды оқытудың тиімді жақтары:

- оқуды аяқтаған соң маман жұмысқа орналасу туралы ойланудың қажеті жоқ, оның жұмысы бар;

- жұмыс беруші тағылымдамадан өтпей және қосымша оқытусыз өз міндеттерін орындауға дайын білікті маманды алады;

- сұранысқа ие мамандар еңбек нарығына шығады;

- оқу орындарының техникалық мамандықтар бойынша оқытуға қажетті құрал-жабдықтарды сатып алудан үнемдеуге мүмкіндігі бар.

Осындай негізгі дуалды жүйесінің артықшылықтары бар.

Пайдаланылған әдебиеттер тізімі:

1. Шульмина Р.В., Федотенко И.Л., Ермаков Д.С. Организационно - педагогические основы реализации технологий дистанционного обучения в вузе //открытое образование. - 2002. - № 3.

2. Балафанов Е.К., Бурибаев Б., Даулеткулов А.Б. Новые информационные технологии: 30 уроков по информатике: учебник. - Алматы: Ин-т новых технологий, 2009. - 400 с.

ОӘЖ 51:37.016

БИОЛОГИЯ САБАҒЫНДА ОЙЫН ЭЛЕМЕНТТЕРІ АРҚЫЛЫ ОҚУШЫЛАРДЫҢ ПӘНГЕ ДЕГЕН ҚЫЗЫҒУШЫЛЫҒЫН АРТТЫРУ

Бутаев М.Д., Жигитеков Т.А., Нуркешов Б.Б.
«Мирас» университеті, Шымкент қ., Қазақстан

Резюме. В статье приведены данные о повышении интереса учащихся к уроку биологии с помощью игрового метода

Summary. The article presents data on increasing the interest of students in the biology lesson using the game method

Қазіргі таңда биология сабағында әртүрлі әдіс тәсілдерді қолданудың маңыздылығы орасан зор. Себебі, оқушының пәнге деген қызығушылығын ояту мақсатында әртүрлі әдісті қолданған жөн. Күнделікті сабақ барысында

сызбалық жұмыстарды, әртүрлі ойын әдістерін және оның негізгі элементтерін пайдалана отырып, оқушыларды өз бетінше жан жақты жұмыс жасауға бейімдеу керек. Қазіргі қоғамда инновацияның, ақпараттық технологиялардың қарқынды даму деңгейі байқалады, ақпарат көлемі, оны қабылдау және өңдеу жылдамдығы артып келеді. Қоғамдық өмірдің барлық салаларында түбегейлі өзгерістер орын алуда, заманауи білім беру де ерекшелік емес [1].

Қазіргі уақытта білім беру өмірлік маңызды мәселелерді өз бетінше шешуге дайын күшті және бәсекеге қабілетті тұлғаны қалыптастыруға бағытталған. Жас ұрпақтың шығармашылық қабілеттері мен қоғамдық белсенділігін дамытуға көп көңіл бөлінеді [2].

Ойын технологияларын оқу процесіне енгізу оқу үдерісін қызықты және тартысты етіп, оқушылар арасында көңілді жұмыс көңіл-күйін тудырып, оқу материалын меңгерудегі қиындықтарды жеңуге ықпал етті. Оқушылар ойынға толық қатысу үшін қажетті оқу материалын талдау және таңдаудың белсенді үдерісін байқады. Есту, көрнекі, қимыл-қозғалыс визуализациясы (көрнекілігі), ойын-сауық сұрақтары, ойын тапсырмалары ақыл-ой әрекетін белсендіруге ықпал етті.

Сонымен қатар, биология сабағында ойын әдісі ретінде төмендегі ойын әдісін ұсынуға болады. Мұнда мұғалім оқушыларға сұрақ жауап ретінде тапсырмалар әзірлейді. Тапсырмаларды жеңіл күрделілігіне байлынысты бөліп көрсетеді. Яғни, 20 санды ұяшықта жаңа сабақтың негізінде ең төменгі жеңіл түрдегі сұрақтар қойылады. Сұраққа оқушылар кідірмей бірден жауап беру мүмкіндігі бар. Және қойылатын сұрақтар негізі нақты жауап алуға бағытталады. Мысалы, қай жылға немесе нақты бір қала, ауылды жер мектептері немесе қала мемлекет атауларына негізделеді. Немесе биология пәні бойынша өсімдіктер мен жануарларға негіздеп қоюға болады.

Сол секілді сызбанұсқадағы 30 көрсеткіші бар ұяшықта орташа сұрақтар тізімі қойылады. Сұрақтарды оқушылар ойлана жауап беру мүмкіндіктері бар. Ал, 40 санды ұяшықта көбінесе, күрделі мәселелі сұрақтар қойылады. Яғни, оқушы ойланып, ойын жинақтап немесе мұғаліммен талдай келе жауап беруге мүмкіндігі бар. Тапсырмалардың легі оқушыларға дұрыс пайымдауға, ойын қысылмай жеткізуге талпындырады (сурет 1).

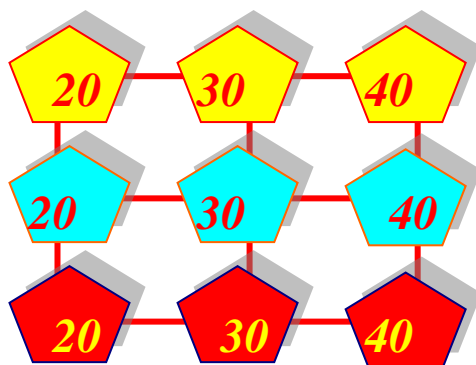

Сурет 1. Ойын әдісі: сұрақ-жауап

Сонымен, биология пәні бойынша оқу үдерісіне ойын технологияларын енгізу арқылы қазіргі мектеп оқушыларының тұлғалық қасиеттерін дамытумен қатар, танымдық іс-әрекетті белсендіру арқылы білім сапасын арттыруға болады деген қорытынды жасауға болады.

Биология сабағында ойын элементтері арқылы оқушылардың пәнге деген қызығушылығын арттыру маңызды. Ойын арқылы оқушылар тез білімді немесе жана сабақты қабылдай алады. Сонымен қатар, жеңіл қабылдауға мүмкіндік алады [3].

Биология пәні бойынша негізінен төменгі сыныптарда көбірек ойын элементтері қолданылады. Мысалы, 7-8 сынып оқушылары биология сабағында топтық, ұжымдық жұмыстарда көбінесе ойын әдістерін және элементтерін қолданады.



Сурет 2. «Баспалдақ» ойыны

Сонымен қатар, биология сабағында зертханалық жұмыстарда да топтық жұмыстарда, яғни топпен зертханалық тапсырмаларды орындауда бірлесе жүргізуге болады. Топпен бірге зертханалық жұмыс жүргізіп болғаннан соң, сабақ тақырыбына сай мұғалім тапсырмаларды ойын түрінде құрастырады. Сол тапсырмаларды бірлесе ұжыммен орындайды. Бұл яғни оқушылардың топпен еркін жұмыс жасап үйренуіне көмектеседі. Өз ойын және өз пікірін топта бөлісуге дағдыландырады.

Мысалы, жоғарыдағы баспалдақ ойыны бұл ойын түріндеде оқушыларға түрлі деңгейдегі сұрақтар қойылады. Сәйкесінше, оқушылар төменгі деңгейден жоғары деңгейге қарай тапсырмаларды орындайды, сұраққа жауап береді (сурет 2).

Ойын элементтері оқушының көңіл күйін және қызығушылығын, эмоциясына тікелей әсер етеді.

Пайдаланылған әдебиеттер тізімі:

1. Исманбетова М. Модульді оқыту. Биология және салауаттылық негіздер. 2006. №3,
2. Абдуллаева Ұ., Тіленбаева М. ұлттық ойындар арқылы еңбекке тәрбиелеу // Бастауыш мектеп. – 2005. – №9.- 28-30 б.
3. Жикалкина Т.К. Биологиядан ойындар мен қызықты тапсырмалар. – Алматы: Рауан, 1992. – 64 б.

БИОЛОГИЯ КАБИНЕТІН ЖАБДЫҚТАУҒА ҚОЙЫЛАТЫН ЗАМАНАУИ ТАЛАПТАРДЫҢ ЕРЕКШЕЛІКТЕРІ

Есенбекова А.Ш.,
«Мирас» университеті, Шымкент қ. Қазақстан
Алимжанова Х.А.

Өзбекстан Республикасы Ғылым академиясының Ботаника институты, Ташкент қ.,
Өзбекстан

Резюме: В данной статье рассмотрены современные требования к оборудованию кабинета биологии

Summary: This article discusses the modern requirements for the equipment of the biology cabinet

Биология кабинеті бойынша оқу-тәрбие процесін ұйымдастыруға арналған арнайы жабдықталған үй-жай. Биология кабинетінің бірнеше функцияларын ажыратуға болады: оқу-тәрбие, ғылыми-әдістемелік, оқу жабдықтарын орналастыру, анықтама, есеп.

Кабинеттің оқу-тәрбие рөлі. Биология кабинетінде оқушыларды оқыту, тәрбиелеу және дамыту процесі жүріп жатыр. Болуы керек ыңғайлы жұмыс үстелдері мен орындықтар, үлкен және жақсы жарықтандырылған салқын тақтаны сұртуге арналған тақта, бор, суланған губка. Мұғалімнің үстелі және тақта сабақта көрнекі құралдарды көрсету үшін қолданылады. Қабырғада экранды, бүйірді – теледидар, проекторды орналастырыңыз [1].

Кабинетте раковинасы бар су құбыры болуы керек. Су үнемі қажет практикалық жұмыстар, демонстрациялар, өсімдіктер мен жануарларға күтім жасау үшін. Су құбыры болмаған жағдайда су үлкен ыдыстарда, пластикалық бөтелкелерде сақталады. Кабинет, әдетте, шағын кітапханамен жабдықталған мұғалім мен оқушыларға арналған әртүрлі әдебиеттер.

Кабинетте тұрақты және ауыспалы экспозициялар ұйымдастырылады, мысалы, "біздің аймақтың Қызыл кітабының өсімдіктері", "Жердегі органикалық әлемнің дамуы" және т. б. тұрақты экспозициялар: Ч. Дарвин, Опарин А. И. және т. б. ауысымдық экспозициялар ретінде студенттердің тақырыптық көрмелері (плакаттар, фотосуреттер және т.б.) ұсынылуы мүмкін [2].

Кабинеттің ғылыми-әдістемелік рөлі. Кабинет-бұл жұмыс орны биология мұғалімдері. Сондықтан онда қажет нәрсенің бәрі болуы керек сабаққа және сабақтың басқа түрлеріне дайындалу үшін мұғалімге: бағдарламалар; оқулықтар; биология бойынша тесттер;

Оқу жабдықтарын орналастыру. Биология кабинетінде Көрнекі құралдар жүйесі: табиғи заттар (жабық өсімдіктер, 3 гербарийлер, қаңқалар және т. б.); табиғи объектілердің суреттері (кестелер, диаграммалар, иілгіш дискілер және т. б.); үлестірмелі материалдар мен дидактикалық карталар; техникалық құралдарды көрсетуге арналған құрылғылар (проектор, теледидар, компьютер

және т.б.); табиғатта және кабинетте зертханалық (практикалық) жұмыстарға арналған зертханалық жабдықтар мен құралдар; химиялық реактивтер; алғашқы көмек қобдишасы [3].

Оқу жабдықтарының негізгі бөлігі шкафтарда көлемі, массасы, өлшемдері мен пайдалану жиілігі мен сақтау талаптарын ескере отырып, оқу құралдарының түрлері, бөлімдері мен бағдарламаның тақырыптары бойынша сақталады.

Кабинеттің анықтамалық функциясы. Биология кабинетінде қандай да бір жабдықтың болуы, оның орны туралы ақпаратты жылдам алу үшін сақтау Негізгі бөлімдер бойынша анықтамалық картотека болуы керек: әдебиет, аспаптар, техникалық құралдар, оқу фильмдерінің каталогтары, дискілер, кестелер, препараттар, жинақтар, гербарий және т. б.

Бухгалтерлік есеп және кабинетті жоспарлау функциясы. Биология мұғалімі кабинет меңгерушісі ретінде есеп кітабын және кабинет паспортын жүргізуге міндетті. Кітапқа бөлімдер бойынша алфавиттік тәртіпте есепке алу материалдық жазылуы керек құндылықтар (зертханалық ыдыстар, реактивтер, Көрнекі құралдар және т.б.), жаңадан сатып алынған жабдықтар мен материалдарды үнемі жазып отырады, ескірген жабдықты есептен шығару фактісін атап өтеді. Жылына бір рет кабинетте өткізіледі түгендеу, есеп мектеп басшысына тапсырылады. Кабинет паспортында кабинет туралы негізгі мәліметтер жазылуы керек. Биология кабинетінің материалдық базасын жетілдіру және оның жұмысы перспективалық және жылдық жоспарлар негізінде орындалады [4].

Биология кабинетінің материалдық базасын жинақтау. Биологияны оқытуға арналған оқу жабдықтарының тізіміне табиғи заттар, модельдер, муляждар, баспа құралдары, экрандық құралдар және т. б. әдетте жабдықты нақты толтыруды ескере отырып сатып алады сыныптар, сондай-ақ мектептің материалдық мүмкіндіктері. Зертханалық және практикалық сабақтардың кем дегенде бір данасын сатып алу қажет екі оқушыға арналған жабдықтар.

Оқу жабдықтарының кешені болған жағдайда ғана тиімді оқытуды, қажетті демонстрацияларды ұйымдастыруға және Бағдарламада көрсетілген барлық зертханалық жұмыстарды жүргізуге болады.

Жабайы табиғат бұрышы биология кабинетін толықтырады. Бірінші кезекте жабайы табиғат бұрышында оқу процесінде қолдануға қажетті заттар таңдалады. Мұғалімнің жетекшілігімен оқушылар қамқорлық жасайды, өсімдіктер мен жануарларды бақылаңыз. Өсімдіктер мен жануарларды тірі бұрышта ұстау және орналастыру биологиялық және санитарлық-гигиеналық нормалар. Бұрыштың ботаникалық бөлімінде негізінен Жабық бөлмелер бар өсімдіктер. Бұрыштың зоологиялық бөлімінде күрделі күтімді қажет етпейтін ұсақ жануарлар бар. Барлық жабайы табиғат нысандары жабдықталған жапсырмалар мен төлқұжаттар [2].

Жабайы табиғат бұрышына арналған нысандарды таңдауға қойылатын талаптар: олардың оқу процесіне қаншалықты қажет екендігі ескеріледі; бөлме өсімдіктері тұрақты экспозицияны құрайды; өсімдіктер белгілі бір заттарды

қажет етеді ұстау шарттары; өсімдіктерге күтім жасау қажет; аквариумдарда мыналар бар балықтар, ұлулар, гидралар, дафниялар; құстар мен сүтқоректілер торларға орналастырылады 5 әр түрлі мөлшерде немесе қоршауда; жәндіктер, қосмекенділер, бауырымен жорғалаушылар да болуы мүмкін. Әр түрлі нысандарды ұстау мұғалімнен талап етеді жұмысты нақты ұйымдастыру. Жабайы табиғат бұрышында оқушылар мен үйірмешілер жұмыс істей алады. Жұмыстардың орындалуын бақылау үшін тірі табиғат бұрышындағы тапсырмалар мен кезекшілік кестесі жасалады. Жетекшілік ететін оқушылар өсімдіктерді, жануарларды күту және бақылау отырыстарда есеп береді үйірме немесе сабақтарда, түрлі жарыстарда.

Тірі бұрыш тұрғындарының құрамы және ондағы жұмыс: жабайы табиғат объектілері туралы білімнің дамуына ықпал етеді; зерттеу жұмыстарын жүргізеді іскерліктер; оқушыларды дамытады, байқауға үйретеді; эстетикалық талғамдарды қалыптастырады; биологиялық мамандықтарды таңдауға бағдарлайды; тірі объектілерге күтім жасау бойынша ерікті қасиеттер мен еңбек дағдыларын дамытады; топта жұмыс істей алады.

Биология кабинеті демонстрациялар мен тәжірибелерді, зертханалық және практикалық сабақтарды оңай және қызықты өткізуге мүмкіндік беретін зертханалық жабдықтармен жабдықталған. Биология кабинетінде, кез келген басқа мектеп кабинеті сияқты, оқушыларды оқыту, тәрбиелеу және дамыту процесі жүзеге асырылады. Осы міндеттерді бір уақытта шешуге мүмкіндік беретін биология кабинетін жабдықтауға арналған жабдықтардың барынша кең тізімін ұсынады. Биология кабинетінде техникалық оқыту құралдары, көрнекі құралдарды, көлемді модельдер, муляждар, тәжірибелер жүргізуге арналған ыдыс-аяқ жиынтықтары, зертханалық құралдар және т.б. қамтылған.

Биология кабинеттерін жинақтауға қойылатын қағидаттар, талаптар Табиғи сезімдер арқылы алынған білім мұғалім айтқаннан гөрі әлдеқайда жақсы бекітілген. Бірақ биология кабинетінде қажетті жабдық болады. Баланың тақырыпқа деген қызығушылығы жоғалады. Бұған жол бермеу үшін кабинет барлық қажетті заттармен жабдықталуы керек. Биология кабинеті-ғылыми спектрде жарықтандырылған табиғат бұрышы. Биология кабинетінің жиынтығы екі үй-жайға орналастырылады. Аспаптардың, құралдардың, ыдыс — аяқтардың және жабдықтардың негізгі бөлігі, әдетте, зертханада, бірақ сыныпта-жиһаз, стендтер мен муляждар болады.

Биология кабинеттерін жарақтандыруға қойылатын 3 негізгі талаптар: Кабинетті оқу материалдарымен және жабдықтармен жабдықтау қажет; Кабинет интернетке қол жеткізуі керек; Білім беру мекемесі оқушылардың ғылыми және білім беру жұмыстарына барлық мүмкіндіктерді, жағдайлар мен құралдарды ұсынуы керек. Мектеп бағдарламасы аясында да, одан тыс жерлерде де. Кабинет жабдықтарына жоғарыда аталған талаптардан басқа, үй ішіндегі жабдықтар қауіпсіз болуы керек екенін ескерген жөн. Демек, жабдық жалпы білім беретін мекемелерге арналған санитарлық-гигиеналық нормаларға сәйкес келуі керек.

Биология кабинеттерінің жабдықтары көп компоненттілік принципіне жауап береді. Сонымен, оқушылар оқу процесінде визуалды шамадан тыс шаршамауы үшін. Өйткені, олар зертханалық жұмыстар жасайды, құрылғыларға қарайды, дәптерлерде не болып жатқанын сипаттайды. Биология кабинеттерін жабдықтау күрделі.

Сонымен қатар, техникалық құрылғылар, зертханалық кешендер, Көрнекі құралдар, тұлыптар немесе гербарий коллекциялары дұрыс пайдаланылып, сақталуы керек, ылғалдылық пен оңтайлы температура жағдайларын сақтау керек.

Биология кабинетін оқу жабдықтарымен жабдықтау кезінде назар аудару керек негізгі критерийлерге мыналар жатады: Мектепке тартылған оқу бағдарламасын толық көлемде орындау; Сабақтар арқылы әлемнің жаратылыстану-ғылыми бейнесін қалыптастыру, жабайы табиғат пен адам туралы негізгі білімді игеру; Ата-аналар, оқушылар, мұғалімдер, сондай-ақ білім беру процесінің басқа да қатысушылары арасындағы қашықтықтан өзара іс-қимылды қамтамасыз ету; Шығармашылық және интеллектуалдық қабілеттерді дамытатын оқу ортасын құру.

Пайдаланған әдебиеттер тізімі:

1. Бешімбаева Қ.Е. Білім алушының тілдік құзыреттілігін жетілдірудегі критериалды бағалау жүйесі Әдістемелік нұсқау, 11-бет.
2. Красноборова А.А. Критериальное оценивание в школе. Учебное пособие
3. Мұғалімге арналған нұсқаулық «Оқыту үшін бағалау және оқуды бағалау» , 55-бет, 107-бет

УДК 376.42

АКТИВАЦИЯ ПОЗНАВАТЕЛЬНОЙ ДЕЯТЕЛЬНОСТИ УЧАЩИХСЯ ПОСРЕДСТВОМ ДИДАКТИЧЕСКИХ ИГР

Әділхан А.М.

Университет «Мирас», г.Шымкент, Казахстан

Түйін. Кез-келген мұғалімнің ең маңызды міндеттерінің бірі-барлық оқушыларды өз бетінше оқуға үйретуге көмектесетін, сондай-ақ олардың оқу процесіне қызығушылық таныту қажеттілігін қалыптастыратын оқытудың тиімді әдістері мен құралдарын іздеу. Бұл мәселені шешудің мүмкін құралдарының бірі-дидактикалық ойын, өйткені ол психикалық және интеллектуалды дамуда өте маңызды.

Summary. One of the most important tasks of any teacher is to find the most effective teaching methods and tools that will help teach all students to study independently, as well as form their need to be interested in the learning process. One of the possible means of solving this problem is a didactic game, since it is of crucial importance in mental and intellectual development.

Активизация познавательной деятельности учащихся становится все более актуальной. Эти вопросы затрагиваются во многих исследованиях в области педагогики и психологии. Законно потому что чтение - основной вид деятельности учащихся и решает основные задачи, поставленные перед

школой: подготовка детей к жизни. От уровня активности учеников зависит эффективность обучения. Специалисты по дидактике психологи пытаются найти наиболее эффективные методы обучения для повышения и развития познавательного интереса учащихся к содержанию обучения. Однако в связи с этим возникает много вопросов, которые связаны с использованием дидактических игр для уроков.

Детская игра - это вид деятельности, которую взрослые используют для обучения детей дошкольного возраста и учащихся начальной школы. Они учатся различным видам действий с предметами, способами их использования и средствами общения. При игре дети развиваются как личности. Они формируют те стороны психики, которые в дальнейшем будут влиять на успешное обучение и профессиональную деятельность ребенка; общение с другими людьми.

Дидактический процесс - это игра, которая позволяет моделировать изучаемые системы, явления и процессы. Основные отличия игр и прочих действий в том, что их тема - человеческая деятельность. В игре основным видом деятельности является учебная деятельность, которая вмешивается в игру и приобретает черты общей игровой учебной работы.

В педагогических играх есть задания воспитательного характера - образовательные задачи. Этим руководствовались взрослые при создании той или иной игровой игры, но в интересной для детей форме.

Важным отличием дидактической игры является стабильная структура, которая отличает ее от любой другой деятельности. В состав дидактической игры входят: игровой дизайн, игровые действия и Правила.

Занятие способствует познавательной деятельности учащихся, позволяет им проявлять свои способности и применять полученные знания, навыки для решения задач игры.

Благодаря этим правилам вы сможете контролировать игровой процесс. Их задача - это регулировать поведение детей и их взаимодействие. В ходе игры вы можете получить определенный результат, который является концом игры и придает игре завершенность. Игра закончена. Эта форма решения учебной задачи доставляет учащимся моральное и психическое удовлетворение. По мнению учителя, результат игры всегда показывает то, насколько хорошо ученики овладели знаниями или применяли их.

Дети не замечают, что выполняют разные упражнения, в которых сравнивают себя, выполняют развивающие действия, практикуют устный учет и решают задачи. В игре дети не видят этого. Для ребенка созданы условия поиска, пробуждает интерес к победе. Ученики хотят быстрее и лучше разобраться в ситуации игры. В их работе есть четкое выполнение поставленных задач, соблюдение правил игры.

Детям в процессе игры прививаются новые знания, навыки и умения. В игровой форме дети начальной школы развивают внимание, память и мышление. Игры способствуют развитию умственных способностей в целом для развития их мышления.

Игровые моменты делают процесс обучения познавательным и интересным, формируют у учащихся оптимистичный настрой. Это повышает продуктивность урока [1].

Долгое время дидактическая игра рассматривалась как метод обучения и выполнялась как игровая деятельность, не имеющая ничего общего с обучением на уроках. Теперь у учителей есть возможность проводить уроки с использованием дидактической игры, которая является одним из методов обучения.

Исходя из педагогического опыта, дидактические игры являются одними из инструментов повышения умственной активности и развития интеллектуального потенциала учащихся начальной школы.

Методики активного обучения Дидактические игры - это игры, которые реализуют ряд принципов активной деятельности и отличаются стабильностью структуры игровой деятельности и оценочной системой.

Игра, как и любая другая игра, - это самостоятельное занятие детей: она может быть индивидуальной или групповой. Для воспитания эффективной деятельности детей, дидактическая игра - это ценный инструмент для развития способностей ребенка. В процессе игровой деятельности дети преодолевают большие трудности, тренируются в своих силах и развивают свои способности и навыки. При помощи игры можно сделать любой учебный материал интересным, поднять настроение учащихся и повысить продуктивность процесса освоения учебного материала. Детям необходимо наблюдать за объектами по определенным признакам, сравнивать и классифицировать объекты. Они также могут обобщать свои знания о предметах в процессе игры.

Развивающие игры являются неотъемлемой частью в работе мозга, они помогают развить мышление и речь. Последовательность и правила игры позволяют обучающимся приучить учащихся к четкому определению предметов, овладению грамматической структурой речи.

Когда дети играют в дидактические игры, необходимо использовать визуальные приемы, так как самый младший ученик мыслит наглядно и образно. Не можете принуждать ребенка к игре. Нет, это не принесет желаемого результата. Игра должна быть увлекательной и приносить вам только положительные эмоции [2].

Не секрет, что многие игры с готовыми правилами и правилами сейчас создаются учителями. Именно поэтому игры, в которых есть правила, являются очень полезными для формирования и развития определенных качеств личности ребёнка. Дошкольный педагогический опыт позволяет разделить игры с готовыми содержанием и правилами на дидактические, подвижные или музыкальные.

В играх готового содержания и правил есть следующие особенности: наличие игровой идеи или задачи, которые реализуются (решаются) в игре. Как правило, игровые планы или задания составляют содержание игры; действия и общение игроков регулируются правилами. Наличие правил позволяет детям самостоятельно организовывать игру.

Различают игры в собственном смысле слова и между играми-уроками, играми-упражнениями. Увлекательная дидактическая игра предполагает наличие у участников желания или задачи и игрового намерения или задания. Игра является важным элементом дидактической игры, который заключается в правилах. Содержит правила, которые обеспечивают реализацию содержания игры. Эти правила позволяют проводить игры и решать игровую задачу, а также разрешают игрокам совершать игровые действия и решать игровую задачу. Именно поэтому ребёнок вынужден учиться игре.

Во время игры формируется умение подчиняться правилам, так как успех игр зависит от точности соблюдения правил. Следовательно, игры влияют на формирование волевого характера, организации.

Как правило, по характеру используемого материала дидактические игры делятся на предметные и словесно-логические.

Дидактическая игра – это народная дидактическая игрушка из природного материала. Основные игровые действия с ними: нарезка резьбы, укладка резины и сборки деталей.

Игра предназначена для прояснения представлений о окружающей среде, стимулирования знаний и развития мышления (анализ, синтез, обобщение классификация и т.д.).

Забавные печатающие игры делятся на несколько типов. Парная картинка, лото или домино и отдельные картинки.

Различные словесные игры. Эту группу составляют многие народные игры, такие как "рисование", "молчание", "черно-белый", "черно-белое" и т.д.

Сформулированная структура дидактической игры, ее задачи и правила игры объективно позволяют развивать многие качества социальной активности.

В дидактической игре ребенок может строить поведение и действия. Игровая деятельность делится на несколько этапов. Каждое проявление активности ребенка имеет свой характер и особенности. Эти этапы необходимы учителю, для того чтобы правильно оценить эффективность игры.

У ребенка появляется желание играть, активно действовать. На втором этапе ребенок учится выполнять игровое упражнение, правила и действия в игре. Третий этап - это ребенок, знающий правила игры, проявляющий творческий подход и занимающийся поиском самостоятельного действия. Для того чтобы он мог выполнять эти действия в игре необходимо выполнить ряд действий: угадать, найти, спрятать, представить, взять.

При этом необходимо проявить смекалку, находчивость и умение ориентироваться в окружающей обстановке. Игру необходимо освоить до того, как ребенок станет ее организатором и активным участником. Каждое задание соответствует определенной стадии игры.

Список использованной литературы:

1. Газман О.С., Харитоновна Н.Е. В школу - с игрой. М.: Просвещение, 2015. 96 с.
2. Кругликов В.Н., Кривов В.Р. Учебный игровой комплекс - М.: Просвещение, 2015. 512 с.

БИОЛОГИЯ САБАҒЫНДА ТОПТЫҚ ЖҰМЫСТЫҢ ТИІМДІЛІГІ

Жигитеков Т.А., Бутаев М.Д.
Мирас университеті, Шымкент қ., Қазақстан,
Тлегенова К.Б.
Шымкент университеті, Шымкент қ., Қазақстан

Резюме. В статье представлена эффективность использования метода групповой работы на уроке биологии, результаты исследования

Summary. The article presents the effectiveness of using the group work method in a biology lesson, the results of the study.

Биология сабағында топтық жұмыстың тиімділігі ерекше деп айтсақ артық емес. Себебі, оқушылар топта жұмыс жасау арқылы ойын тиянақты жеткізуге, саналы ойлауға, сыныптастарымен бірге бірлесе бір ұжымда жұмыс жасауға дағдыланып, үйренеді [1,2].

Биология пәнін тиімді меңгеруге топпен жұмыс жасау ерекше көмектеседі. Топтық жұмыстың негізгі мақсаты оқушыларды бірлесе жұмыс жасауға дағдыландыру, үйрету.

Сабақтың жоспары

1.Ұйымдастыру кезеңі. (2 мин) Оқушыларды екі топқа бөлдік. 1-топты- «Дерматолог», 2-топты- «Нефрон» деп атаймыз.

Бірінші топтың ұраны: Ұраны: Білген сайын келеді біле бергім,
Біле беру емес пе тілегі елдің.

Екінші топтың ұраны: Білекті бірді жығар,
Білімді мыңды жығар.

2.Сергіту кезеңі. (5 мин) А) Менен сұрақ, сізден жауап. Бастапқы жалпы құны 100 мың тенге әр сұрақ 10 мың тенгеге бағаланады.

«Дерматолог» тобына

1. Адам денесінің терісі қандай қызмет атқарады?
2. Адам денесінің тері аурулары туралы не білесіз?
3. Терінің түсінің өзгеруі арқылы ауру түрлерін аңғаруға бола ма?
4. Тері ұлпалары туралы не білесіз?
5. Дерматиттің туындауының салдары қандай?

«Нефрон» тобына сұрақтар.

1. Терінің адам денсаулығына қандай маңыздылығы бар?
- 2.Тері арқылы жасушалар демалатындығы туралы не аутасыз?
3. Терінің ішкі және сыртқы қабарттары туралы мәлімет айта аласызба?
4. Теріге қандай витаминдер (дәрумендер) қажет деп санайсыз?
5. Терінің қажеттілігі және қызметі қандай?

Ә) Сәйкестікті тап: 1-тапсырма 50000 бағаланады. Биологиялық диктант.

Негізгі талабы бойынша көп нүктенің орнына қажет деп табатын сөздерді сөз тіркестерін оқушылар қояды.

Адам терісінің сыртқы қабаты – бұл аталады. Дәнекер ұлпасынан түзілетін екінші қабатқабаты деп аталады. Дермада тері бездері..... ,.....шаш түбірі,тырнақ негізі бар. Адамдағы тері ауруларын емдейтін дәрігерді..... деп атайды. Терінің сыртқы қабаты..

.....- саусақ ұштарының сыртында орналасқан жалпақ мүйізді түзіліс.Эпидермис – қалыңдығы қабаты. Қоңыр май бөледі.

Биология сабағындағы биологиялық диктанттың өзіндік ролі бар. Ол оқушының таза жазуына, биологиялық терминдерді қатесіз тура жазуға, сонымен қатар, биология пәнінен жаңа сабақ өткен кезде сабақтан алған мәліметті ақпаратты жетік ұғынуына көмектеседі [3].

2-тапсырма. 2000 тенге. «Дерматолог» тобына Кестеге керекті сөздерді бөліп жаз:

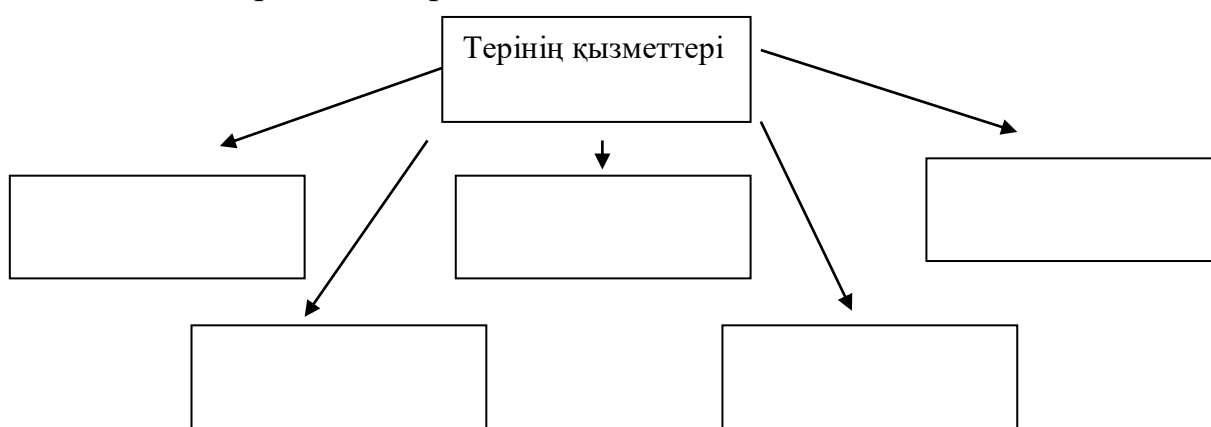

«Нефрон» тобына.Терінің құрылысын көрсетіп жаз:

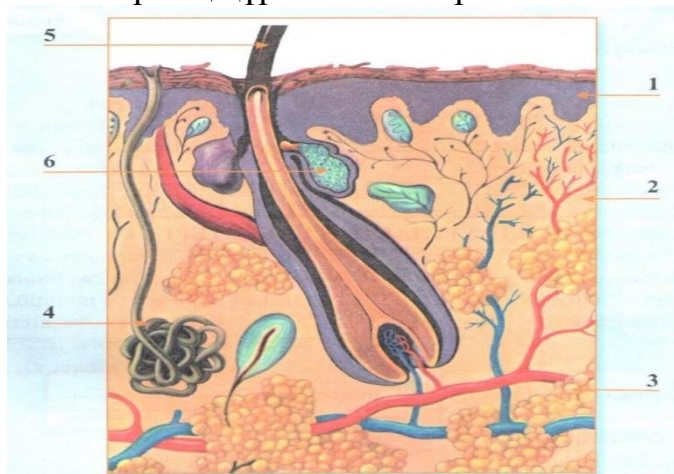

3. Жаңа сабақпен таныстыру. (6 мин). «Тері аурулары» туралы бір оқушы мен «Тері жарақаттары алғандағы алғашқы көмек» туралы екінші оқушы баяндама жасайды.

4. Бекіту сұрақтары: 50000 тенге, әр сұрақ 5000 тенге. (3 минут)

Сабақты жаңа тақырыпты бекітуге арналған сұрақтар тізімі болады. Мұғалім дацындаған сұрақтарды жаңа сабақ өтіп болғаннан соң, оқушыларды екі топқа бөліп, олардың жаңа сабақты түсінгені немесе түсінбегендігін

айқындауға болады. Ондағы сұрақтар жаңа тақырыппен тікелей байланысты болады. Яғни, тері туралы, терінің аурулары туралы және терінің негізгі басты қызметі туралы топтарға сұрақтар беріледі. Сөйтіп екі тарап сұрақтарға жауап береді. Сұрақтарға толық жауап бермеген жағдайда екі топ бірлесе талқылайды. Мәселелі сұрақтарды шешеді.

5. Халықтың тазалық туралы мақал мәтелдері мен нақыл сөздеріне мысалдар келтіру.(7 мин). **Әр жауапқа 5000 тенге құны бар.**

6. Шағын дөңгелек стол. «Салауатты өмір салты – халқымыздың болашағы». (12 мин)

7. Қорытынды. Бағалау. (3 минут) Өтілген сабақ жалпы қорытынды жасау.Сабақ бойынша бағалау.

8. Үйге тапсырма.§55,56; сұрақтар. (2 минут).

Топтарды бағалау.

№	Дескриптор, оқушы нені игерді, нені ұғынып меңгерді.	Баллдық жүйедегі нәтижелері, көрсеткіштері
1	Терінің сыртқы және ішкі қабаттарын сипаттай алады;	1
2	Адам терісінің негізгі ауруларын атай алады;	1
3	Тері ауруларының туындау салдарын, кері әсер ететін тағам түрлерін және терінің бөріту салдарын айта алады.	1

Қорытындылай келе, топтық жұмыста қойылған сұрақтарға оқушылардың белсене жауап бергендігі байқалды. Сыныпта топтық жұмыстарды жиі өткізіп, ұйымдастырып отырған жөн деген тұжырымға, пікірге келдік.

Пайдаланған әдебиеттер тізімі:

1. Д.С.Ильясова, М.К.Тасбулатова, Т.А.Оспанова. Бірінші сыныпта оқу үдерісін ұйымдастыру туралы әдістемелік ұсыныстар. Назарбаев Зияткерлік мектептері тәжірибесінен.

2. Мұғалімге арналған нұсқаулық: Екінші(негізгі) деңгей /Бакиров К.А., Намысова Г.А., Аушева И.У., Шаримова А.Г., Ғабдоллақызы Б., Байкенова Б.А -3-басылым. -Астана:

3. «Назарбаев Зияткерлік мектептері» ДББҰ Педагогикалық шеберлік орталығының баспасы, 2014.-292 б. Мұғалімдерге арналған нұсқаулық 83-85.

ОӘЖ 66.095.262.21

ПОЛИМЕР ҚҰРАМДЫ ЖОҒАРЫ МОЛЕКУЛАЛЫҚ ҚОСЫЛЫСТАРДЫҢ ЖІКТЕЛУ ЕРЕКШЕЛІКТЕРІ ЖӘНЕ ҚАСИЕТТЕРІ

Кабылбекова А.Т.,
«Мирас» университеті, Шымкент қ.,
Сырманова К.К., Нұрман Қ.Қ.
М.Х. Дулати атындағы Тараз өңірлік университеті, Тараз қ.

Резюме. Полимеры — это высокомолекулярные вещества с молекулярной массой от Полимерынескольких тысяч до нескольких миллионов. Свойства полимеров во многом

обусловлены не только молекулярной массой, но и химическим составом звеньев, пространственной конфигурацией молекул, степенью разветвленности молекул, типом связей между молекулами, способом производства полимера. В зависимости от всех этих параметров свойства полимеров могут различаться очень сильно.

Summary. Polymers are high-molecular substances with a molecular weight from Polymers of several thousand to several million. The properties of polymers are largely determined not only by the molecular weight, but also by the chemical composition of the links, the spatial configuration of the molecules, the degree of branching of the molecules, the type of bonds between the molecules, the method of polymer production. Depending on all these parameters, the properties of polymers can vary greatly.

Органикалық заттардың ерекше, өте маңызды тобы-жоғары молекулалық қосылыстар (спираль) немесе полимерлер. Олардың молекулаларының массасы бірнеше ондаған мың, тіпті миллиондаған түрге жетуі мүмкін.

Жоғары молекулалық қосылыстар (полимерлер) молекулаларында атомдардың қайталанатын топтары бар өте үлкен молекулалық массасы бар заттар.

Макромолекула - полимер молекуласы (грек тілінен. "макрос" — үлкен, ұзын).

Мономерлер - полимерлер түзілетін шағын молекулалық қосылыстар.

Құрылымдық буын - тізбекті макромолекулада бірнеше рет қайталанатын атомдар тобы.

Полимерлеу дәрежесі - мономердің қанша молекуласы макромолекулаға қосылғанын көрсететін сан.

Полимерлену дәрежесі құрылымдық (мономерлік) буынды қамтитын жақшалардың артындағы "n" индексімен белгіленеді.

Синтетикалық полимерлер үшін, әдетте $n=10^2-10^4$ белгілі ең ұзын табиғи макромолекулалар-ДНҚ (полинуклеотидтер) — $n=10^9-10^{10}$ полимерлену дәрежесіне ие.

Полимерлердің салыстырмалы молекулалық салмағы әдетте 1000 атм.б.м-ден асады және ол тұрақты мәнге ие емес, өйткені полимердің бір үлгісіне әртүрлі ұзындықтағы макромолекулалар кіреді. Полимердің молекулалық массасы оны құрайтын барлық макромолекулалардың орташа массасы болып табылады [1].

Полимерлі макромолекулалар-бұл көптеген жеке байланыстардан тұратын ұзын тізбектер. Сонымен қатар, тізбектің көлденең қимасы бірнеше нанометр, ал ұзындығы бірнеше мың нанометрге дейін, сондықтан полимердің макромолекулалары үлкен икемділікпен немесе икемділікпен сипатталады, бұл полимерлердің айрықша белгілерінің бірі. Полимерлер макромолекулалардағы тізбек бойындағы күшті химиялық байланыстармен сипатталады және кеңістікте өзара байланысқан полимерлерді қоспағанда, олардың арасында салыстырмалы түрде әлсіз (сурет 1).



Сурет 1. Полимерлердің шығу тегі бойынша жіктелуі

Полимерлердің классификациясы

Шығу тегі бойынша полимерлер табиғи, синтетикалық, яғни мономерлерден алынған және жасанды, яғни табиғи полимерлерді химиялық өңдеу нәтижесінде алынған.

2. Кеңістіктік құрылымы бойынша сызықтық, тармақталған және торлы (өзара байланысты) полимерлер ажыратылады.

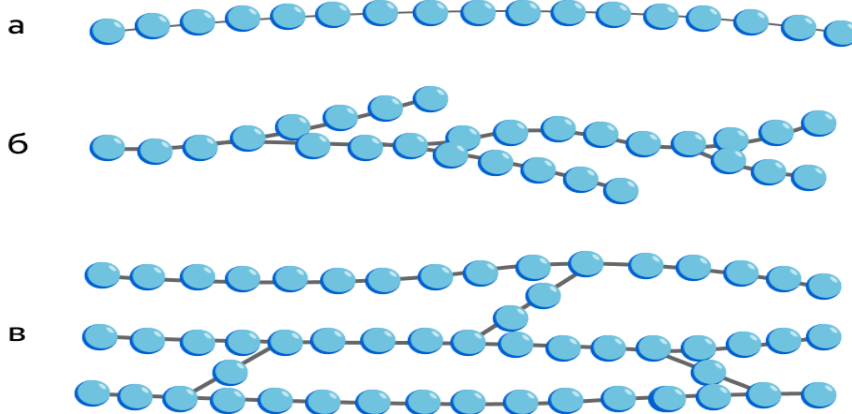

Сурет 2. Полимерлердің кеңістіктік құрылымы:
а) сызықтық; б) тармақталған; в) торлы

Сызықтық және тармақталған полимерлер еритін және әртүрлі еріткіштерде еритін күшті серпімді талшықтар мен пленкалар түзе алады (сурет 2). Сызықтық полимерлердің мысалдары полиэтилен, поливинилхлорид, тармақталған — амилопетин, табиғи резеңке. Торлы полимерлерде көміртегі тізбектері бір-бірімен "өзара байланысып", зат бір алып молекула болатын кеңістіктік құрылымды құрайды. Торлы құрылымы бар полимерлердің

мысалдары қатайтылған фенол-формальдегидті шайырлар, күкірті көп вулканизацияланған каучуктар болуы мүмкін. Мұндай полимерлер серпімді емес және ерімейді [2].



Сурет 3. Полимерлердің кеңістіктік құрылымы бойынша жіктелуі

3. Полимер макромолекуласындағы бастапқы мономер молекулаларының қосылыстар тізбегіне сәйкес стереорегулярлы және стереорегулярлы емес полимерлер ажыратылады. Стереорегулярлық полимерлердің қасиеттеріне үлкен әсер етеді (сурет 3).

Полимерлерді алудың екі негізгі әдісі бар-полимерлеу реакциясы және поликонденсация реакциясы.

Полимерлерді алу әдісі бойынша жіктеу төмендегідей:

Полимеризация әдісі

Алынуы:

- полипропилен;
- поливинилхлорид;
- тефлон;
- полиакрилонитрил;
- полиметилметакрилат (органикалық шыны);
- дивинильді және изопренді каучуктер;

Поликонденсация әдісі

Алынуы:

- капрон;
- фенолформальдегидті смолалар.

Полимерлеу реакциясы үш негізгі кезеңді қамтиды: тізбектің пайда болуы, яғни белсенді орталықтардың (бос радикалдар немесе иондар) түзілуі, тізбектің өсуі және тізбектің үзілуі.

Радикалды полимерлеу кезінде процесс бос радикалдарды бастайды. Бірінші кезеңде мономер молекуласына қосылатын бос радикалды қалыптастыру арқылы тізбектің пайда болуы жүреді.

Нәтижесінде жаңа бос радикал пайда болады, ол мономердің басқа молекулаларын дәйекті түрде қосуға қабілетті, нәтижесінде тізбектің өсуі жүреді.

Соңғы кезең-бос радикалды тізбектің соңына қосылу немесе екі тізбектің рекомбинациясы нәтижесінде пайда болатын тізбектің үзілуі.

Иондық полимерлену кезінде катиондар немесе аниондар белсенді орталықтардың рөлін атқарады, сондықтан катиондық және аниондық полимерленуді ажыратады.

Қосылу процесін бастайтын бөлшектің зарядына байланысты катиондық, аниондық және радикалды полимерленуді ажыратады. Полимерлеу процесінің негізгі кезеңдерін радикалды механизм мысалында қарастыруға болады.

Химиялық қасиеттері олардың құрамына, молекулалық салмағына және құрылымына байланысты. Полимерлер макромолекулалардың көлденең байланыстармен қосылу реакцияларымен, функционалды топтардың бір-бірімен және шағын молекулалы заттармен өзара әрекеттесуімен және жойылуымен сипатталады. Макромолекулаларда қос байланыстар мен функционалды топтардың болуы полимерлердің реактивтілігінің жоғарылауына әкеледі.

Төмен молекулалы заттармен функционалды топтардың өзара әрекеттесу реакцияларына полиолефиндердің галогенденуі, полиакрилаттардың гидролизі және т. б. жатады.

Полимерлер жойылуы мүмкін, яғни оттегінің, жарықтың, жылудың және радиацияның әсерінен жойылуы мүмкін. Көбінесе жойылу бірнеше факторлардың бір мезгілде әсерінен болады. Деструкция нәтижесінде макромолекулалардың молекулалық салмағы азаяды, полимерлердің химиялық және физикалық қасиеттері өзгереді, ақыр соңында полимерлер одан әрі қолдануға жарамсыз болады. Макромолекулалардың ыдырауы нәтижесінде полимерлердің қасиеттерінің нашарлау процесі полимерлердің қартаюы деп аталады. Деструкцияны бәсеңдету үшін тұрақтандырғыштар, көбінесе антиоксиданттар полимерлердің құрамына енгізіледі, яғни. тотығу реакциясының ингибиторлары (фосфиттер, фенолдар, хош иісті аминдер). Тұрақтандыру әдетте антиоксиданттардың Тотығу реакциясы кезінде пайда болатын бос радикалдармен әрекеттесуі кезінде тізбектің үзілуіне байланысты.

Полимерлердің химиялық қасиеттері қос байланыстар мен функционалды топтардың болуына байланысты олардың құрамына, молекулалық массасына және құрылымына байланысты. Жеке макромолекулалар көлденең байланыс арқылы қосыла алады. Бұл вулканизация процесі және терморреактивті полимерлердің сызықтық макромолекулаларының торлы құрылымдарға ауысуы [3].

Пайдаланылған әдебиет тізімі:

1. Аскадский, А.А. Введение в физико-химию полимеров / А.А. Аскадский. - М.: Научный мир, 2015. - 505 с.
2. Семчиков, Ю.Д. Введение в химию полимеров / Ю.Д. Семчиков. - М.: Лань, 2014. - 215 с.
3. Нильсен, Л. Механические свойства полимеров и полимерные композиции / Л. Нильсен. - М.: Химия, 2017. - 312 с.

ЖАҢА ҮЛГІДЕГІ МЕКТЕПТЕРДЕ БИОЛОГИЯНЫ АҒЫЛШЫН ТІЛІНДЕ ОҚЫТУ ӘДІСТЕМЕСІНЕ ТАЛДАУ ЖӘНЕ ЗЕРТТЕУ

Кенесбек А.К.

«Мирас» Университеті, Шымкент қ., Қазақстан

Резюме: Рассмотрены теоретические основы профильного обучения биологии в средней общеобразовательной школе. Проанализированы современные методики преподавания биологии по разным программам.

Summary: Theoretical foundations of profile teaching of biology in a secondary general education school are considered. Analyzed modern methods of teaching biology in different programs.

Қазіргі заманғы мектепте сараланған оқыту білім алушыларға жеке-бағдарланған тәсілді жүзеге асырудың бір түрі ретінде қарастырылады, олар үшін олардың бейімділігі мен қалауына сәйкес жеке оқу бағытын әзірлеу, бұл типтік белгілері бойынша біртектес сынып оқушыларының жекелеген топтарын бөлуді қамтиды. Оқушылардың даму деңгейі, олардың материалды игеру сипаты, олардың жұмыс қарқыны, көлемі білімнің тереңдігі, ақыл-ой әрекетінің әдістері, ілімге деген көзқарас, білімге деген қызығушылық бірдей болмауы мүмкін.

10-сынып оқушыларының цитология негіздері мәселелері бойынша білімдерін игеру дәрежесін зерттеу эксперименттік 10 "А" сынып оқушылары жалпы биологияның осы бөлімінің материалын жақсы меңгергенін көрсетті. Бақылау тобында білім алушылардың аз ғана бөлігі күрделілігі жоғары жекелеген тапсырмаларды орындады. Алынған эксперименттік деректерді растау мақсатында бір айдан кейін қайта диагностикалық жұмыс жүргізілді. Қайта диагностикалау кезінде алынған деректерді талдау білім алушылардың білімді неғұрлым берік игеруі эксперименттік топта жүретіндігін көрсетті. Осы сыныптың білім алушылары жоғары және жоғары деңгейдегі сұрақтарға дұрыс жауаптар берді.

Бейімделу-бұл тілдік материалды қысқарту және жеңілдету ғана емес, сонымен бірге оның белгілі бір жағдайын ескеру, яғни ғылыми-техникалық мәтіндегі ақпаратты өз мамандығы бойынша білім алушылардың білімімен байланыстыру [1].

Оқытудың басқа инновациялық әдістеріне мыналар жатады:

1. Компьютерлік қолдаумен оқыту-оқу процесіне ілесіп оқу бейнематериалын көрсету, аудио файлдарды ойнату үшін интерактивті тақталар мен проекторлар сияқты цифрлық технологияларды енгізу. Осылайша, бұл әдіс тақырыпты зерттеу барысында ақпаратты қабылдаудың барлық арналарын пайдалануға мүмкіндік береді. Сонымен қатар, мультимедиялық жүйелер қашықтықтан оқытуды және білімді заманауи тестілік тексеруді ұйымдастыруға мүмкіндік береді, бұл мұғалімнің жұмысын едәуір жеңілдетеді.

2. Сценарий әдісі. Бұл белгілі бір шартты жағдайды модельдейтін ойын әдістеріне ұқсас, мысалы, дүкен-тауарлар-сатылымдар. Оқушылар бір немесе басқа рөл атқара отырып, тарих жасайды. Бұл әдіс мәтіндер мен оқулықтарсыз жасалады. Оқушылар өздері сұрақтар қойып, оларға жауап табады.

3. Модельдеу әдісі - белгілі бір рөлдерді қолданып, белгілі бір жағдайға ену.

4. Карусель әдісі-интерактивті жұмыс әдісі, оның барысында екі сақина пайда болады — ішкі және сыртқы. Ішкі сақинаны қозғалмайтын қатысушылар құрайды, ал сыртқы сақинаның қатысушылары әр 30 секунд сайын өзгереді. Осылайша, студенттер бірнеше минут ішінде бірнеше тақырыпты сөйлей алады немесе әр түрлі нұсқада бір тақырыпты қайталай алады. Бұл әдісті қолдану тиімді, мысалы, этикеттік диалогтарды пысықтауда.

5. Станция бойынша оқыту әдісі. Осы оқу техникасымен білім алушылар белгілі бір жоспарлар мен міндеттерге тапсырыс берілген жұмысты орындайды. Білім алушы тапсырманы орындауға қажетті уақытты өзі бөле алады, жұмыс үшін жұп немесе топ құра алады, нәтижені өз бетінше талдай алады, осы жұмысты орындау үшін қосымша кезеңдерді жоспарлай алады.

6. Рөлдік ойын әдісі-оқытудың белсенді әдісі, тілдік кедергілерді жеңуге көмектеседі. Рөлдік ойындардың көптеген формалары, түрлері ерекшеленеді. Жоғарыда шет тілін оқыту әдістемесіне шолу толық және толық емес. Қазіргі уақытта оқытудың әлеуметтік-мәдени әдістеме және құзыреттілік тәсіл сияқты тәсілдері кеңінен қолданылады, бұл мұғалімнің жұмысын қызықты және әр түрлі етеді, ал білім алушыларға шет тілін тиімді меңгеруге мүмкіндік береді.

Орта мектептің бейіндік сыныптарында биологияны оқытудың кейбір аспектілерін зерттей отырып, келесі жалпылау жасауға болады:

1. Мамандандырылған оқытудың теориялық және әдіснамалық негіздерін зерделеу, оны жалпы білім беретін мектептердің жұмыс тәжірибесіне енгізу оқу процесін оңтайландыруға және оқушылардың табысты кәсіби өзін-өзі анықтауы үшін алғышарттар жасауға мүмкіндік береді.

2. Бейіндік сыныптарда биологияны оқытудың негізгі аспектілерін талдау мамандандырылған жаратылыстану материалы жалпы биологиялық заңдылықтар туралы білімді кеңейтеді және тереңдетеді, қосымша ақпарат алуға мүмкіндік береді деген қорытындыға келеді. Мұндай құрылым жалпы биологиялық ұғымдар жүйесін қалыптастырады және білім беру мазмұнының инвариантты компонентін сақтай отырып, биологиялық ғылымның әртүрлі салаларының рөлін көрсетеді.

3. Биологияны бейіндік оқытудың тиімділігін эксперименттік зерттеу жаратылыстану-ғылыми бейін бағдарламасы бойынша білім алушылардың бейінді емес жалпы білім беретін сыныптардың оқушыларына қарағанда білім мен ұғымдар мен дағдыларды меңгеру деңгейі жоғары екенін көрсетті. Мамандандырылған оқыту студенттерді пән материалын іздеуге және тереңдетіп оқуға, жаңа дағдылар мен дағдыларды игеруге ынталандырады.

4. Жалпы білім беретін мектепте бейіндік оқыту процесінде балалардың қабілеттерін біржақты дамыту, мамандандырылған сынып оқушыларының

жалпы білім беретін пәндерге деген қызығушылығының төмендеуі, оқу жүктемесінің шамадан тыс жүктелу қаупі байқалады. Бұл мәселелерді жаратылыстану және жалпы білім беретін пәндердің мазмұнын таңдау және саралау, заманауи элективті курстарды енгізу, оқытудың арнайы әдістері мен әдістемелік әдістерді қолдану, жаңа педагогикалық технологияларды енгізу арқылы шешуге болады [2].

Жаңа үлгідегі мектептерде биологияны ағылшын тілінде оқыту жан-жақты қарастырылған. Биологияны ағылшын тілінде оқыту барысында сыныпты ағылшын тілінде бейімдеп, толыққанды жаратылыстану бағытымен ағылшын тіліне бейімдеуге болады. Сонда сынып оқушылары тілді меңгеріп қана қоймай, биологияны да ағылшын тілінде меңгереді. Биологиядан оқушылар ағылшын тілін меңгеру барысында төменгі сынып оқушыларына қарағанда жоғары сынып оқушылары жетік меңгереді. Себебі, төменгі сынып оқушылары көп уақытты тілді меңгеруге жұмсайды.

Қазіргі таңда Шымкент қаласының өзінде заманауи үлгідегі жеке меншік мектептер көптеп ашылған. Мысалы, Самрұқ, Alan International School, Global Education Mektebi, Tengri International School, 1 Талант, 125 High School және т.б. мектептерді атап айтуға болады (сурет 1).



Сурет 1. Alan International School

Жоғарыда аталған мектептердің барлығы жан жақты, зертханалық кабинеттермен, қажетті оқу құралдарымен, спорт кешендерімен қамтамасыз етілген.

Пайдаланылған әдебиеттер тізімі:

1. Доболева Е.А. Познавательная активность на уроках биологии в профильной школе // Актуальные вопросы в научной работе и образовательной деятельности: сборник научных трудов по материалам Международной научно-практической конференции. - 2015. - С. 48-49.
2. Пономарева И. Н., Соломин В. П., Сидельникова Г. Д. Общая методика обучения биологии. — М.: Академия, 2003. — 272 с.

БІЛІМ БЕРУ ПРОЦЕСІНІҢ ТИІМДІЛІГІН АРТТЫРУ ҚҰРАЛЫ РЕТІНДЕ БІЛІМДІ БАҚЫЛАУ МӘСЕЛЕЛЕРІ

Куанышова С.Е., Мықтыбекова М.М.
Мирас университеті, Шымкент қ., Қазақстан

Резюме. В статье рассматриваются особенности системы подготовки будущих учителей биологии и химии, вопросы контроля знаний учащихся.

Summary. The article discusses the features of the system of training future teachers of biology and chemistry, issues of control of students' knowledge.

Қазіргі қоғамның қарқынды дамуы, оның динамизмі мен өзгергіштігі мұғалімдерді "екі еселенген" (Г.Бордовский) дайындауды қажет етеді. Осыған байланысты сапалы кәсіби дайындық процесін күшейтетін педагогикалық инновацияларды іздеу мәселесі туындайды.

Қазіргі орта мектеп соңғы екі онжылдықта көптеген өзгерістерге ұшырады, өйткені оқытудың баламалы формаларының пайда болуына мүмкіндік беретін білім беруді саралау, демократияландыру, ізгілендіру жүзеге асырыла бастады.

Педагогикалық университеттегі биология және химия пәні мұғалімінің кәсіби дайындығының негізгі бөлігі әрдайым оның биологиялық және химиялық материалдарды таратудың тиімді әдісімен студенттерді мақсатты оқытудан тұратын әдістемелік дайындығы болып саналды. Әдістемелік дайындық студенттерді оқытуды ұйымдастырудың мақсаттары, мазмұны, әдістері, құралдары мен формаларын қамтитын жүйе ретінде қарастырылады [1].

Осы орайда биология және химия пәні мұғалімінің кәсіби дайындығының негізгі бөлігі білімді бақылау мәселелері болып табылады. Бақылау түрлерін жіктеудің әртүрлі тәсілдері бар. Оқу жұмысында ақпаратты алу сипаты бойынша: ауызша, жазбаша, практикалық, сондай-ақ оқу процесінде бақылау орны бойынша: кіріспе, ағымдағы, қорытынды сияқты бақылау түрлері қолданылады. Білімді, дағдыларды бақылау формаларын таңдау оқу материалының ерекшелігіне, оның күрделілігіне, көлеміне, қол жетімділігіне байланысты. Оқу материалының мазмұнына байланысты сабақтарда бақылаудың жеке, жұптық, топтық, фронтальды формалары қолданылады.

Оқушылардың белсенділігін арттыру және белсендіру үшін сабақтарда тақырып бойынша ойындар, тесттер, кроссвордтар, дидактикалық карталар бойынша жұмыстар, оқулық бойынша өзіндік жұмыстар жүргізіледі. Жұмыс тәжірибесі оқу іс – әрекетін ұйымдастырудағы шамалы өзгеріс-проблемалық жағдай туғызу, ойын сәттері мен шығармашылық тапсырмаларды енгізу оқушыларға пайдалы әсер етеді деп сендіреді. Мұндай сабақтар барысында балаларда басқаларға қатысты тәуелсіз, бастамашыл, белсенді ұстаным пайда болады. Балалар дауласуды және қиындықтарды жеңуді үйренуі үшін ұжымның қызықты өмірін ұйымдастыру керек.

Тесттер арқылы білімді бақылау оқушыларға не білетінін және не білмейтінін анықтауға көмектеседі. Дұрыс емес жауаптармен балаларда бірден нақтылау және дұрыс жауап табу қажеттілігі анықталады. Оқушылар тест тапсырмаларын жақсы көреді және олармен қуана жұмыс істейді, әсіресе жұмыс қысқа уақытқа есептелгендіктен ұқыптылықты, шапшаңдықты қажет етеді. Сабақтың әртүрлі кезеңдерінде тесттер өткізу өте тиімді: сабақтың басында – білімді тексеру мақсатында, сабақтың ортасында және соңында – сабақта үйренген материалды бекіту үшін. Оқу материалын пысықтау және сәтті игеру үшін ,тест тапсырмаларын үй тапсырмасы ретінде қолдануға болады.

Бақылаудың әр түрі өзінің артықшылықтарына ие бола отырып, әмбебап емес. Бақылаудың осы немесе басқа түрі осы кезеңдегі оқыту мен тәрбиелеудің мақсаттары мен міндеттеріне байланысты таңдалады. Оларды Сабақтың түрі, тексерілетін материалдың ерекшелігі, сыныптың дайындық деңгейі және оқушылардың жас ерекшеліктері анықтайды. Бақылаудың көмегімен оқушылардың білімін, дағдыларын, дағдыларын игеруіне бақылау жүргізуге, сондай-ақ қабылдау, сана, түсіну, есте сақтау проблемаларын анықтауға мүмкіндік беретін кері байланыс орнатылады. Оқушылардың білімін тексерудің тәрбиелік рөлі жауапкершілікті тәрбиелейді және арттырады. Тексеру-білімді бекіту, түсіну және жүйелеу формасы. Жолдасының жауаптарын тыңдап, оқушылар тағы да қайталайды.

Жауапты ғана емес, басқа оқушылар енгізген толықтырулар мен түзетулерді де ескеру және бағалау маңызды, өйткені бұл жауапты мұқият қадағалап, өз ойыңызды тез тұжырымдауға үйретеді.

Бағдарламалық деңгей-бұл стандартты емес мәселені шешу, онда қазіргі уақытта зерттелген жаңа тақырып бойынша білімді немесе "ескі" білім мен дағдыларды қолдану қажет болды, бірақ жаңа, ерекше жағдайда. Бұл "мектеп 2100" бағдарламасының мақсатына сәйкес келетін деңгей-тұлғаның функционалдық сауаттылық деңгейі – "өте жақсы".

Максималды (міндетті емес) деңгей – бұл өздігінен алынған білім немесе жаңа, өздігінен игерілген дағдылар қажет болған кезде зерттелмеген материал бойынша "супер тапсырманы" шешу. Бұл деңгей жеке оқушылардың жеке тақырыптардағы ерекше жетістіктерін көрсетеді - "өте жақсы".

Күшті, жақсы оқитын оқушылар мұғалімге, көмектескен кезде өзара бақылау элементтерін қолдану өте тиімді. Мұндай комбинация үшін проблемалық сипаттағы сұрақтар мен тапсырмаларды қолдану мен зерттеу тиімді.

Мектепте оқушы өмірінің көп бөлігін өткізеді. Сабақта оның танымы көбірек жүзеге асырылады: білім берудің негізі құрылады, тәрбие, даму, қарым-қатынас жүреді, оның шығармашылық даралығы ашылады, тұлға қалыптасады. Осылайша, адамның қалыптасуының бастауы мектептегі сабақтан басталады. Сондықтан сабаққа оқытуды ұйымдастырудың қатып қалған түрі ретінде емес, балалардың даму көзі, олардың оқу қабілеттері мен мүмкіндіктерін ашу ретінде қарау керек.

Бағалаудың заманауи құралдары.

Бағалау - бұл кешенді процесс: оқыту мен тәрбие нәтижелерінің сапасы мен динамикасы туралы ақпарат жинау, түпкілікті оқыту мен мақсаттардың кейбір маңызды шешімдерін қабылдауда деректерді өңдеу және контекстік түсіндіру.

Бағалаудың негізгі міндеттері:

Әдістемелік тәсілдерді іске асырудың ықтимал салдарын, нәтижелерін болжау; Кері байланысты қамтамасыз ету.

Бағалау функциялары:

- оқыту-бұл бағалау функциясы қолда бар білімді, оқушылардың оқу деңгейін тіркеуді емес, білім қорын қосуды, кеңейтуді қамтиды;

- тәрбие – оқу міндеттеріне жүйелі және адал қарым-қатынас дағдыларын қалыптастыру;

- бағдарлау-бұл жұмыстың процесін түсіну және олардың өз білімдерін түсіну мақсатында оқушының ақыл-ой жұмысына әсер ету.

- ынталандырушы-сәттілік немесе сәтсіздік тәжірибесі, шағымдар мен ниеттерді, әрекеттер мен қатынастарды қалыптастыру арқылы ерікті салаға әсер ету;

- диагностикалық-оқушылардың білім сапасын үздіксіз қадағалау, оқытудың әртүрлі кезеңдеріндегі білім деңгейін өлшеу, берілген мақсаттардан ауытқу себептерін анықтау және оқу іс-әрекетін уақтылы түзету;

- мұғалімнің оқу іс-әрекетінің тиімділігін тексеру; Бақылау және бағалау мұғалімге оқу процесінің сапасы туралы ақпарат алуға мүмкіндік береді, сол арқылы ол жұмысына түзетулер енгізеді

- оқушыларда жеке білім ретінде өзін-өзі бағалауды қалыптастыру. Оқушылардың өзін-өзі бағалауы мұғалімнің бағалауы мен бағалауының әсерінен қалыптасады. Егер бұл әсерлер теріс болса, онда олар өзін-өзі бағалаудың төмендеуіне әкеледі, оқушыға өз қабілеттеріне деген сенімсіздік тудырады, нәтижесінде оқу мотивациясының төмендеуі және оқуға деген қызығушылықтың жоғалуы;

- оқушылардың оқу іс-әрекетінің қуатты мотиві;

- сынып ұжымындағы тұлғааралық қатынастардың өзгеруі, оқушылардың мәртебесін арттыруға ықпал ету. Сыныптастарының жеке оқушыға деген оң немесе теріс қатынасы оған жағымды немесе жағымсыз педагогикалық әсерлер мен бағаларды қолдану шарасына байланысты.

Ағымдағы бағалау кері байланысты қамтамасыз етеді және эталондық мақсатқа бағынады. Ағымдағы бағалау тек қалыптастырушы болып табылады. Ағымдағы бағалау пікірлері оқушыға өз жұмысын түзетуге көмектеседі.

Қорытынды баға ұпайлармен көрсетіледі. Ағымдағы және қорытынды бағалау эталондық (критериалды белгілер) негізінде жүргізіледі.

Интегративті баға ширек, жарты жыл немесе бір жылдағы сыныптағы оқушының жұмысының нәтижелері бойынша қойылады. Ол жұмысты тұтастай алғанда, жеткілікті ұзақ уақыт ішінде ескереді.

Синтетикалық бағалау оқу процесінің әртүрлі аспектілерін қамтиды.

Сараптамалық бағалау әр оқушының жұмысын талдау негізінде, белгілі бір критерийлер бойынша, есепті кезеңнің соңында (көбінесе жартыжылдықтың қорытындысы бойынша) қойылады. Ол міндетті түрде мұғалімнің түйсігі элементін қамтиды, оқушы мен мұғалім арасындағы ұзақ мерзімді қарым-қатынас процесінде қалыптасатын рухани қатынастарды көрсетеді [2].

Мұғалімнің рөлі де өзгереді. Егер бұрын ол негізінен трансляциялық және бақылаушы функцияларды орындаған болса, қазір бұл танымнан нәтижеге дейінгі білім беру процесін үйлестіретін тьютордың рөлі.

Білім мен дағдыларды бағалау-бұл мақсат емес, бұл бүкіл оқу жұмысының сәтті өтуіне көмектесетін көмекші процесс. Есеп және бағалау жүйесі белгілі бір уақыт аралығында оқушының меңгерген білімі, дағдылары мен икемдерінің деңгейін объективті түрде көрсетуі, объективті болуы, оқу мен тәрбие процесін ынталандыруы, адекватты өзін-өзі бағалауды қалыптастыруға ықпал етуі, олардың жетістіктері мен сәтсіздіктеріне сыни көзқараспен қарауға көмектесуі керек. Ол үшін ағымдағы және қорытынды бақылаудың әртүрлі формалары мен әдістері қолданылады:

- қалдық білімді тексеру;
- тестілеу;
- көп деңгейлі өзіндік жұмыс;
- бақылау жұмысы;
- практикалық жұмыс;
- жеке үй тапсырмасы;
- шығармашылық жоба.

Білімді тексеру нәтижелеріне сүйене отырып, оқушылардың қай бөлімдерді жақсы меңгергенін бағалауға болады, қайсысы жаман, қай оқушылар артта қалады. Бұл менің жетістіктерім мен кемшіліктерімді бағалауға мүмкіндік береді және оқушылармен әрі қарай жұмыс істеу кезінде оларды түзету жолдарын анықтауға мүмкіндік береді.

Білімді тексеру Оқу сипатына ие болуы керек, яғни ол өткен материалды игеру дәрежесін, оқушылардың алған дағдыларының болуын анықтап қана қоймай, сонымен бірге алған білімдерін бекіту және толықтыру мақсаттарына қызмет етуі керек.

Оқушылардың білім деңгейін тексеруді үш кезеңге бөлуге болады: озық, ағымдағы және түпкілікті [3].

Білімді озық тексеру-бұл өткен жылдардағы білім мен дағдылардың деңгейін, жаңа материалды қабылдау үшін қажетті тоқсанды анықтау, тексеру тоқсанның басында, оқу жылында жүргізіледі.

Тесттер қысқа уақыт ішінде бүкіл топ оқушыларының білімін тексеруге, оқу материалын игеру деңгейін анықтауға мүмкіндік береді.

Тесттер (ағылш. тест-сынақ, тексеру жұмысы) - стандартты формадағы танымдық тапсырма, стандартты формадағы дидактикалық тапсырма, оның дидактикалық мақсаты оқушылардың білімі мен дағдыларын бақылау, сондай-

ақ олардың оқу мотивациясын қалыптастыру болып табылатын кері байланыс орнату, бекіту, қайталау, жүйелеу.

Таңдамалы жауапта 8-12 сұрақтан тұратын тесттер оңтайлы, олардың біреуі ғана дұрыс. Бірнеше жауаптардың тіркесімі де мүмкін. Бұл жағдайда толық жауап дұрыс деп қабылданады. Егер кем дегенде бір қате жіберілсе, жауап дұрыс емес деп саналады. Жауаптардың төрт нұсқасынан азын пайдалану ұсынылмайды, өйткені кездейсоқ дұрыс жауапты таңдау мүмкіндігі айтарлықтай артады. Мұндай бақылауды алғаш рет қолдана отырып, мұғалім оқушыларды тест жұмысын орындауға психологиялық тұрғыдан дайындайды, яғни оларды сұрақтар мен жауаптардың құрылысымен, жауап картасын толтыру техникасымен және бағалау критерийлерімен таныстырады. Оқушыларға назар аудармау олардың білім деңгейі туралы қате тұжырымдарға әкелуі мүмкін екенін ескерту маңызды.

Сонымен: тест тапсырмаларын қолдану-бұл оқушылардың әр сабаққа дайындығын ынталандыратын және зерттелетін пәнге деген ынтасын арттыратын өте тиімді құрал.

Ағымдағы білімді тексеру-бұл белгілі бір уақыт аралығында өткен курс материалы бойынша білімді, дағдыларды жеке тексеру. Білімді тексерудің осы түрінің деректері оқушылардың дайындығын жүйелі түрде бақылауға мүмкіндік береді. Бір немесе басқа оқушы тексеру тапсырмаларының әртүрлі түрлерін орындауға қаншалықты жиі қатысса, соғұрлым ол бағдарламалық материалды жақсы меңгереді. Қорытынды тексеру тақырыпты немесе бөлімді зерттеудің соңында жүргізіледі.

Пайдаланылған әдебиет тізімі:

1. Государственные образовательные стандарты Республики Казахстан. Астана: Национальная академия образования им. И. Алтынсарина, 2014. 181 с.
2. Е. Н. Арбузова. Методика обучения биологии: / учеб. пособие для бакалавриата и магистратуры— 2-е изд., испр. и доп. -М.: Издательство Юрайт, 2018. -274 с- (Серия: Образовательный процесс).
3. Биология Қазақстан мектептерінде / Республикалық ғылыми-әдістемелік журнал. Алматы 2020 ж.

ОӘЖ 378.041

СТУДЕНТТЕРДІҢ ОҚУ-АҚПАРАТТЫҚ ДАҒДЫЛАРЫН ҚАЛЫПТАСТЫРУДЫҢ ШАРТЫ РЕТІНДЕ БИОЛОГИЯ БОЙЫНША ҚОСЫМША ӘДЕБИЕТТЕРМЕН ӨЗІНДІК ЖҰМЫС ЖҮРГІЗУ

Құрасбек А.Н.

«Мирас» Университеті, Шымкент қ., Қазақстан

Резюме: За время обучения в вузе студенту необходимо освоить большой объем учебного материала, в том числе в ходе внеаудиторной работы. В значительной мере этому способствует самостоятельная работа обучающихся. При этом источником получения знаний являются учебники, различные пособия, методики и методические разработки, инструкции, наставления, а также статьи, рефераты, монографии, диссертации, отчеты и др.

Summary: During the time of study at the university, the student needs to master a large amount of educational material, including in the course of extracurricular work. To a large extent, this is facilitated by the independent work of students. At the same time, textbooks, various manuals, methods and methodological developments, instructions, manuals, as well as articles, abstracts, monographs, dissertations, reports, etc., are the source of knowledge.

Оқыту процесінде әрбір студент белгілі бір оқу ақпараттық көздерін меңгеру үшін шартты түрде әдебиеттермен жұмыс жасауды көздейді. Қосымша әдебиет көздерімен жұмыс жасауды студенттер онлайн немесе оффлайн түрде жүзеге асыра алады. Өзіндік жұмысты жүргізудің өзіндік ерекшеліктері, тиімді тұстары бар. Биологияны оқыту барысында мектепте немесе ЖОО-ында білім алушыларға оқу ақпараттық мәліметтерді алу үшін бағыт бағдар беру керек.

Биологияны оқыту әдістемесі пәнін жоғары оқу орнында оқыту барысында биологиялық мәліметтер алу барысында әдебиет авторлары, әдебиеттің шыққан жылы, басылымы, әдебиетте қарастырылатын тақырып мазмұндарына салыстырмалы талдау жүргізу керек. Зерттеу жұмысы тақырыптары бойынша негізгі тақырыпшалар құрылуы керек. Тақырыпшалар арқылы негізгі тақырыптарды мәнін ашуға болады. Сонымен бірге зерттеу жұмысын негізгі және зерттеу бөлімі немесе эксперименттік бөлімге бөліп қарастыруға болады. Зерттеу тақырыбының қорытынды тұжырымын анықтағаннан соң, қысқаша сипат беріледі. Жалпы, студенттер ЖОО қабырғасында зерттеу жұмысын жүргізген кезде міндетті түрде әдебиеттерне талдау жасайды. Әдебиеттерді негізгі және қосымша деп екіге бөліп қарастыруға болады. Негізгі әдебиетте басты мәлімет ақпарат берілетін әдебиет көздері болады, ал қосымша әдебиет көздерінде тақырыпты тақырыппен байланыстыратын мазмұнды келесі бір ақпаратпен байланыстыратын оқу құралдарын айтуға болады. Сонымен қатар, биологиядан бастапқы тақырыптарды оқып үйренуде жеңілден күрделіге қарай ақпараттар жинақталады. Көбінесе, ақпараттарды іздестіруде тақырып бойынша немесе басты сөз арқылы мәлімет жинақтаған жөн [1].

Дидактикада өзіндік жұмыс дегеніміз-қызметтің мақсатына бөгде адамның көмегінсіз жету үшін үнемі көрінетін қабілет. Осыған байланысты зерттеуде "өзіндік жұмыс" ұғымымен байланысты ұғымдар ерекшеленеді.

Әуесқойлық - бұл субъективті, жеке өзін-өзі басқаратын іс-әрекет, жеке анықталған компоненттері бар: мақсат, жетекші қажеттілік, мотивация және іске асыру тәсілдері.

Өз бетінше жұмыс жасау студентке көп ізденуге, іздене отырып, тапсырмаларды орындауға әдебиет көздерін саралауға және талдауға көмектеседі. Оқыту сапасын арттыру сабақта сабақтарды ұйымдастыру әдістемесін жетілдірумен тығыз байланысты.

Оқыту сапасын арттыру үшін оқушылардың танымдық ынта-жігерін, пәнге деген қызығушылығын дамыту ерекше маңызға ие. Студенттер ұсынылған материалды зерттеудің мәні неде екенін түсінуі керек. Сонымен қатар, қазіргі ЖОО студенттері оқу іс-әрекетінің қызықты, қанағаттанарлық болғанын қалауға құқылы.

Студенттердің танымдық белсенділігінің дамуына сабақта оқулықтың, әдебиет көздерінің, анықтамалықтың, ғылыми және ғылыми-танымал журналдар мен газеттердің мәтіндері мен иллюстрацияларын, сондай-ақ қызықты демонстрациялық тәжірибелерді, кинофильмдердің үзінділерін, диапозитивтерді және басқа да көрнекілік құралдарын пайдалану ықпал етеді.

Сонымен қатар, студенттер ЖОО – ында ғылыми жұмыстар, курстық немесе дипломдық жұмыстар даярлау барысында әдебиет көздерімен жұмыс жасауды үйренеді, яғни бұл өз бетінше жүргізіледі. Студенттер бұл кезеңде аралықта отандық және шетелдік ғалымдардың еңбектеріне жүгінеді. Және оларды талдауға үйренеді. Биологияны зерттеу оқытудың белсенді формалары мен әдістерін қолдану арқылы ғана мүмкін болады. Студенттердің танымдық іс-әрекетін жандандырудың бір жолы-әртүрлі өзіндік жұмыстарды ұйымдастыру және жүргізу [2,3].

Биологияны оқыту барысында кез келген ғылыми жұмыс болсын, ғылыми жоба, курстық немесе дипломдық жұмыс тақырыптары бойынша зерттеу тақырыбының мақсаты мен міндетін, өзектілігін ашып көрсетіп, гипотеза (болжам) жасауға, т.б. сайып келгенде білім алуға және оқу ақпараттық мәліметтер алуға болады.

Студенттердің өзіндік жұмыстары жеке өз бетінше және оқытушымен жүргізілуі мүмкін. Сонымен қатар, студенттер биология бойынша қосымша әдебиеттермен жұмыс жасау барысында электронды кітапханаларға жүгінуге болады. Онлайн кітапханалар негізінде әрбір ЖОО – ның жеке кітапхана сайты болады. Сол сайттан өз бағыттары бойынша студенттер өажетті ақпараттар және мәліметтер жинақтай алады. Сондай-ақ, Қазақстан ұлттық электрондық кітапханасы <https://kazneb.kz/> сілтемесі арқылы қажетті әдебиеттерді жүктеп алуларына мүмкіндік бар.

Электрондық мемлекеттік кітапхана қоры - Қазақстандық ұлттық электрондық кітапхана жүйесін құрудың мақсаты электрондық құжаттардың Ұлттық кітапхана қорын қалыптастыру және олардың Қазақстанда бірыңғай әлеуметтік-мәдени кеңістікті дамыту, халықаралық ақпарат алмасудың тиімділігін арттыру үшін негіз ретінде пайдаланушылардың барлық санаттарына қолжетімділігін қамтамасыз ету болып табылады.

Сонымен қатар, студенттер өзбетінше кітаппен жұмыс жасау барысында, Республикалық ЖОО аралық электрондық кітапхана (РМЭБ) <http://rmebrk.kz/> сілтемесі арқылы әдебиет көздеріне талдау жасай алады. Республикалық ЖОО аралық электрондық кітапхана (РМЭБ) - қазіргі заманғы ақпараттық білім беру ресурстарымен бакалавриат, магистратура және докторантура білім алушыларын, профессор-оқытушылар құрамын қамтамасыз ету үшін Қазақстанның жоғары оқу орындарының электрондық ресурстарын біріктіретін бірыңғай деректер базасы.

Пайдаланылған әдебиеттер тізімі:

1. Баринова, И.И. Самостоятельные и практические работы по биологии. – М.: Просвещение, 1990, С. 95.

2. Белкин, Е. Л. и др. Дидактические проблемы управления познавательной деятельностью: Учебное пособие для студ. пед. ин-тов /Е. Л. Белкин. - Ярославль, 1974. - 176с.

3. Беспалько, В. П. Слагаемые педагогической технологии /В.П. Беспалько. - М.: Просвещение, 1989. – 300с.

ОӘЖ 372. 851

БИОЛОГИЯ САБАҚТАРЫНДА ДАРЫНДЫ ОҚУШЫЛАРДЫҢ ЖҰМЫСЫНДА ОҚУ МОТИВАЦИЯСЫН АРТТЫРУ ҮШІН ИННОВАЦИЯЛЫҚ ТЕХНОЛОГИЯЛАРДЫ ҚОЛДАНУДЫ ЭМПИРИКАЛЫҚ ЗЕРТТЕУ

Момбекова А.Т.

«Мирас» Университеті, Шымкент қ., Қазақстан

Резюме: В статье рассмотрены примеры разработки программных средств для уроков биологии с использованием инновационных технологий в рамках выбранной ступени обучения. Выбранные технологии экспериментально проверены, а именно игровые технологии, технология «Портфолио» и метод проектов.

Summary: The article considers examples of software development for biology lessons using innovative technologies within the chosen level of education. The selected technologies have been experimentally tested, namely gaming technologies, the Portfolio technology and the project method.

Білім беру жүйесіндегі оқу мотивациясы білім беру және инновациялық технологиялардың ынталандырушы компоненттерінің бірі болып табылады. Ол әртүрлі болуы мүмкін және білімді игеру өнімділігіне бірдей әсер етпейді. Сонымен, оқуға деген ынтасы төмен болған кезде өзіне деген сенімсіздік қалыптасады, оқыту жүйесінде Өзін-өзі бағалау және белсенділік сезімі төмендеуі мүмкін, ал оқу мотивтерінің жоғары қалыптасуымен білім алушы практикалық және теориялық тапсырмаларды орындау кезінде қызығушылық, шығармашылық белсенділік көрсетеді. Сондықтан сабақ барысында оқушыларға инновациялық типтегі тапсырмаларды беру дарынды балалардың дамуына тікелей әсер етеді [1].

Сабақта жұмысты дұрыс ұйымдастыра білу, барлық оқушылардың қызығушылығына жағдай жасау мұғалімге әр баланың қабілеттерін дамыту үшін қосымша мүмкіндіктерді (мысалы, компьютерлік технологияны қолдану) пайдалануға мүмкіндік береді. Мұндай сабақтарды қысқа мерзімде ұйымдастыру мектеп жасына дейінгі балаларға белгілі әдістерді есте сақтауға және бекітуге, жаңадан көрсетілген мұғалімнің шеберлігін толық қамтамасыз етуге көмектеседі. Биология сабақтарында дарынды оқушылардың оқу мотивациясын арттыру үшін инновациялық технологияларды қолдану бойынша эмпирикалық зерттеулер жүргізілді.

Зерттеу инновациялық технологияларды және оларды мектепте биологияны оқытуда қолдану мүмкіндіктерін талдады. Инновациялық технологиялар әрқашан өзекті болды және оқу процесінде өз қолданылуын тапты. Оқытудың жаңа цифрлық құралдарын әзірлеу, оларды оқу процесіне

белсенді енгізу бір жағынан оқытуда қолдануға дайын дидактикалық қамтамасыз етуді дайындау және екінші жағынан сабақтарды ұйымдастырудың әртүрлі нысандарында оларды пайдалануды Елеулі әдістемелік қолдау қажеттілігін туғызады. Студенттердің, болашақ биология мұғалімдерінің сауалнамасының нәтижелері олардың биология сабақтарында инновациялық технологияларды қолдануға дайындығын көрсетті [2].

Іс жүзінде эмпирикалық зерттеулер жүргізілді және инновациялық және ақпараттық технологияларды қолдану оқушылардың оқу мотивациясын арттыруға ықпал ететіндігі көрсетілді. Зерттеу көрсеткендей, инновациялық технологияларды әдістемелік тұрғыдан дұрыс қолдану білім алушыларға өз мүмкіндіктерін жаңаша көруге және шығармашылық әлеуетін ашуға, зерттеу қабілеттерін, тәуелсіздігін көрсетуге мүмкіндік береді, ең бастысы мектеп биологиясы сияқты күрделі пәнді оқуға деген ынтасын арттырады.

Оқытуда оқу процесінің тиімділігінің оқу мотивациясының деңгейіне тәуелділігі бар, сондықтан оқушылардың мотивациясын арттыру үшін біз компьютерлік және Мобильді қосымшаларды қолдандық, сонымен қатар біз инновациялық технологияларды қарастырдық, олардың көмегімен оқушылардың биология пәнін оқуға деген ынтасын арттыру мүмкіндігін көрсеттік.

Оқушыларды оқыту процесінің маңызды құрамдас бөлігі мотивацияны қалыптастыру болып табылады. Мотивацияны қалыптастыру-бұл белгілі бір жағдайларда оқуға деген ұмтылыс пайда болатын оқытудағы процесс. Мотивацияны қалыптастырудағы мұғалімнің рөлі оқушылардың танымдық қызығушылығын әртүрлі оқыту әдістерінің көмегімен ынталандыру болып табылады: инновациялық технологияларды, жаңа техникалық құралдарды, соның ішінде сабақты өткізуге арналған әртүрлі қосымшаларды пайдалану, сонымен қатар сабақта психологиялық қолайлы атмосфераны қамтамасыз ету.

Әр оқушы жобаны зертханалық жұмыс түрінде жазды, оған мыналар кірді: атауы, жұмыс мақсаты, жабдық, содан кейін теориялық сипаттама, оған біз негізгі формулаларды, суреттерді, жұмыс барысын қосуға тырыстық, жұмыс сипаттамасының міндетті бөлігі бақылау сұрақтарын қамтиды. Білім алушылар тәжірибеде әртүрлі тәжірибелер жүргізді, алынған нәтижелерді тіркеді, оларды талдады және қорытынды жасады. Дұрыс қорытынды алу үшін теориялық материалды зерделеу, сұрақтарға жауап беру және тиісті Есепті рәсімдеу арқылы жобалық жұмысты орындау қажет болды [3].

Осылайша, бтология сабақтарында инновациялық технологияларды қолдана отырып, жоба әдісін қолдану жұмыстарды қол жетімді түрде жүргізуге және орындауға, сондай — ақ оларды жетілдіруге мүмкіндік береді, ең бастысы мектеп оқушыларының мотивациясын арттырады-бұл жобаны аяқтағанға дейін және одан кейін сауалнамамен дәлелденген.

Ойын технологиялары білім алушыларға жауап табуды қажет ететін жұмбақтарды қолдануға мүмкіндік береді, бұл VBA көмегімен бағдарламада да жүзеге асырылады. Ойын технологиясын пайдалану кезінде мотивация деңгейін тексеру үшін біз ойынға дейін және одан кейін сауалнама жүргіздік.

Сауалнама парақтарын статистикалық өңдеу білім алушылардың дидактикалық ойындарға қатысуға оң көзқараста екенін көрсетті, 90.5% бұл сұраққа оң жауап берді. Балалардың шамамен 50% - ы мұндай ойындарға айына кемінде бір рет қатысқысы келетінін атап өтті.

Сауалнама нәтижелері сабақтарда ойын жағдайларын қолдану және компьютерлік Дидактикалық ойындарды белсенді қолдану білім беру қызметіне деген ынтаны арттыруға бағытталғанын көрсетеді.

Өз кезегінде, "оқытудың инновациялық құралдары-бұл цифрлық негізде жұмыс істейтін оқыту құралдарының бөлігі, ал дәстүрлі оқыту құралдары-баспа және баспа емес негіздердегі оқыту құралдарының бөлігі, сондай-ақ заттай эксперименттер мен практикалық іс-әрекеттерді жүргізуге арналған жабдықтар, аспаптар мен құралдар".

Мектеп биология сабағында дарынды оқушылармен жеке тапсырмаларды орындауға негіздеп, күрделі тапсырмалар құрастыруға болады. Ол тапсырмаларды оқушымен бірге мұғалім бағыт бере отырып, бірге шешуге, бірге орындауға болады. Дарынды оқушылар тапсырмасын ынталандыру мақсатында ассоциациялық, кейстік тапсырмаларды беруге болады. Оларға мәселелі тапсырмалар беру арқылы оқушылардың ойын тыңдауға, олардың өз ойын тиянақты жеткізуге үйретуге болады.

Пайдаланылған әдебиеттер тізімі:

1. Рейнгольд, Л. В. За пределами CASE — технологий / Л. В. Рейнгольд // Компьютера.- 2000. - №13. – 15 с.
2. Козлова, С. В. Применение кейс-технологии на уроках биологии / С. В. Козлова. — Текст : непосредственный // Теория и практика образования в современном мире : материалы VI Междунар. науч. конф. — Санкт-Петербург : Заневская площадь, 2014. — С. 301-302.
3. Пономарева И. Н., Соломин В. П., Сидельникова Г. Д. Общая методика обучения биологии. — М.: Академия, 2003. — 272 с.

ОӘЖ 81.378

МЕКТЕПТЕ БИОЛОГИЯНЫ ОҚЫТУДА КЕЙС ТЕХНОЛОГИЯСЫН ҚОЛДАНУДЫҢ ЕРЕКШЕЛІКТЕРІН АНЫҚТАУ

Оңғар А.Ш.

«Мирас» Университеті, Шымкент қ., Қазақстан

Түйін: Мақалада кейс-технологиясының биология пәнін оқыту барысында қолданылу ерекшеліктері мен тиімділіктері айқындалған. Сонымен қатар биология пәнін оқыту барысында қолдануға болатын кейс тақырыптары мен зерттелу керек мәселелерге назар аударылған.

Summary: The article defines the features and effectiveness of the use of case technology in the study of biology. In addition, attention is paid to case topics that can be used in the course of teaching biology and issues that need to be studied.

Кейс-технология – бұл нақты практикалық мәселелерді талдауға және оларды оқу барысында алынған білім мен дағдылар арқылы шешуге негізделген оқыту әдісі. Ол әртүрлі білім салаларында, соның ішінде биологияда кеңінен қолданылады. Себебі білім мазмұнының жаңаруы оқу бағдарламасына бірқатар өзгерістер енгізуді талап етеді. Бұл заман талабына сай білім беруге, бәсекеге қабілетті тұлғаны тәрбиелеуге жетелейтін бірден бір жол. Мектепте биология пәнін оқыту барысында кейс технологиясын қолданудың бірқатар артықшылықтары бар:

Білімді практикалық қолдану: кейс технологиясы білім алушыларға алған білімдері мен дағдыларын іс жүзінде қолдануға мүмкіндік береді, бұл оларға биологияның теориялық тұжырымдамалары мен заңдылықтарын жақсы түсінуге көмектеседі.

Сыни ойлауды дамыту: кейс технологиясы оқушылардан мәселені шешудің әртүрлі нұсқаларын талдауды және бағалауды талап етеді, осылайша олардың сыни ойлауы мен қойылған мәселе мен талдауға түскен сұрақтардың оңтайлы шешімдерін табу қабілеттерін дамытуға жол ашады.

Ұжымдық жұмысты қолдау: кейс технологиясы оқушыларға проблемалардың шешімдерін бірлесіп іздеуге, пікірлер мен идеялармен алмасуға мүмкіндік беретін ұжымдық жұмысқа мүмкіндік береді.

Интербелсенділік: кейс технологиясы оқушыларға интербелсенді оқу процесіне қатысуға, сұрақтар қоюға және мұғалім мен сыныптастарынан кері байланыс алуға мүмкіндік береді.

Оқу үдерісін жандандыру: кейс технологиясы оқу үдерісін жандандыруға көмектеседі, себебі оқушылар сабақ барысында мәселені шешу үдерісіне белсенді қатысады және алған білімдері мен дағдыларын мәселені шешу барысында белсенді қолданады.

Нақты өмірге дайындық: кейс технологиясы оқушыларға нақты өмірге дайындалуға көмектеседі, өйткені кейс технологиясы аясында қарастырылатын мәселелер биологиядағы нақты жағдайлар мен мәселелермен байланысты болуы мүмкін [1].

Оқу процесінде кейспен жұмыс істеу технологиясы салыстырмалы түрде қарапайым және келесі кезеңдерді қамтиды:

- оқушылардың кейс материалдарымен жеке өзіндік жұмысы;
- негізгі проблеманы және оның шешімдерін пайымдауды келісу бойынша шағын топтарда жұмыс істеу;
- жалпы пікірталаста (оқу тобы шеңберінде) шағын топтардың нәтижелерін таныстыру және сараптау.

Аталған кезеңдерде жұмыс жасау оқушылардың жеке ізденіс қабілетін ғана емес, жоғарыда атап өткеніміздей ұжымдық ойлау және талқылау қабілетін де дамытады.

Биология сабақтарында қолдануға болатын оқу процесін белсендіретін кейс-технологияларды қарастырайық:

1. іскерлік хат-хабарларды талдау әдісі;
2. ситуациялық талдау әдісі.

Искерлік хат-хабарларды талдау әдісі. Оқушылар мұғалімнен жағдайды сипаттайтын кейстер немесе мәселелер мен сұрақтарды алады. Бұл кейстер мазмұнына байланысты қойылған мәселені сипаттайтын (кей жағдайларда бұл мәселеге қатысы жоқ ақпараттар да болуы мүмкін) ақпараттар, мәселені шешуге көмектесетін мәліметтер болуы мүмкін.

Ситуациялық талдау әдісі. Ең кең таралған әдіс, өйткені ол күрделі жағдайды терең және егжей-тегжейлі зерттеуге мүмкіндік береді. Оқушыға жағдайды егжей-тегжейлі сипаттайтын мәтін және шешуді қажет ететін тапсырма ұсынылады. Мәтінде олардың орындылығын талдау үшін қабылданған әрекеттер, қабылданған шешімдер сипатталуы мүмкін [2].

Кейс технологиясы оқытудың белсенді әдістерінің үлкен тізімін қамтиды, мысалы: жобалау әдісі (ойын модельдеу кезінде қатысушылар инновациялық ойларды талдау үшін шағын топтарға жиналады; мастер-класста қатысушылар барлық жағдайларды шешеді; тренинг кезінде жағдайлар рөлдер бойынша түсініледі).

Қазіргі адам өмірінің барлық салаларында кеңінен қолданылатын жаңа ақпараттық технологиялар үлкен білім беру әлеуетіне ие. Биология сабақтарында бейнематериалдармен жұмысты мақсатты ұйымдастыру білім алушылардың оқу мотивациясын едәуір арттыруға мүмкіндік береді.

Тек суретті қолдана отырып, сіз генетика бойынша бірнеше тапсырма жасай аласыз немесе суреттерде өз міндетіңізді ұсына аласыз.

Әрине, кейс технологиясын қолдану оқытуда барлық мәселелерді шеше алмайды. Және де сабақты ұйымдастыру барысында сіз тек қана бұл технологияны ғана есепке ала алмайсыз. Әр сабақтың мақсаттары мен міндеттерін, материалдың сипатын, оқушылардың мүмкіндіктерін ескеру қажет. Ең үлкен әсерге дәстүрлі және интерактивті оқыту технологияларының бір-бірімен байланысқан және толықтырылған кезде ақылға қонымды үйлесімі арқылы қол жеткізуге болады.

Ұзақ уақыт бойы кейс технологиясы оқыту жүйелерінде іс жүзінде қолданылмады. Әдеттегі технологиялардан тыс, ол оқытушылар тарапынан бас тартуды тудырды, сонымен қатар оқушылар үшін де түсініксіз болды. Оның ерекшелігі – негізгі назар теориялық білімді практикалық игеруге және қолдануға ауысады. Бұл, бір жағынан, әдістің бірегейлігі мен қолданудың әмбебаптығын, екінші жағынан, консервативті оқыту жүйесінде тәрбиеленген адамдар үшін оны қабылдаудың күрделілігін көрсетеді [3].

Қазіргі уақытта кейс әдісінің маңыздылығы мен тиімділігін түсіну және оны білім беру саласында қолданудың қажеттілігі артып келеді. Бұл оқытудың ағымдағы тиімділігінің қажетті деңгейін қамтамасыз етуге және кейінгі шығындардың азаюына мүмкіндік береді. Сондықтан да биология сынды көпсалалы, күрделі пәнді оқытуда кейс технологиясын қолданудың маңыздылығы жоғары.

Пайдаланылған әдебиеттер тізімі:

1. Даутова О. Б., Современные педагогические технологии в профильном для учителей /О. Б. Даутова, О. Н. Крылова; подред. А. П. Тряпицной. — СПб.: КАРО, 2006.

2. Пономарева И. Н., Соломин В. П., Сидельникова Г. Д. Общая методика обучения биологии. — М.: Академия, 2003. — 272 с.

3. Погорелова, И. Г. Использование кейс-метода в высшем медицинском образовании / И. Г. Погорелова, Е. В. Жукова, А. Н. Калягин // Сибирский медицинский журнал. - 2010. №2. - С. 148-149.

ОӘЖ 581

ШЫМЕНТ ҚАЛАСЫН ЖАСЫЛДАНДЫРУ МАҚСАТЫНДА ЖАСЫЛ ӨСІМДІКТЕРДІҢ ФИТОНЦИДТІК ҚАСИЕТТЕРІН ЗЕРТТЕУ

Полатбекова Г.А.

«Мирас» университеті, Шымкент қ. Қазақстан

Кармышова Ү.Ж.

И.Арабаева атындағы ҚМУ, Бішкек қ., Қырғызстан

Резюме: В статье рассмотрено изучение фитонцидных свойств зеленых растений с целью озеленения города Шымкент

Summary: The article considers the study of the volatile properties of green plants for the purpose of landscaping the city of Shymkent

Шымент қаласын жасылдандыру мақсатында жасыл өсімдіктер, кустарниктар олардың фитонцидтік қасиеттеріне немесе жасылдандырудағы мақсатқа қарай таңдалып алынуы керек. Нақтырақ айтқанда, Шымент қаласы халқының демалыс аумағы болатын жерлерге фитонцидтік өсімдіктердің белгілі бір түрлерін егу. Қаланы жасыл желекпен байытуға арналған өсімдіктерді бір жылдық, көп жылдық шөптесін өсімдіктер, жалпы шектелген немесе арнайы мақсатта отырғызылатын деп топтастырады [1,2].

Академик Н. Г. Жоғары сатыдағы өсімдіктер шығаратын және бізді қоршаған ауадағы ұшпа заттар "атмосфералық дәрумендер" немесе "витаминге ұқсас заттар" адамның өкпесіне сіңіп, оның денесіне пайдалы әсер етуі мүмкін деген болжам жасады. Қарағай боры мен емен орманының ауа Ұшпа заттарының адамның жалпы әл-ауқатына және оның жүйке жүйесіне әсерін бәрі біледі. Осы тұрғыдан алғанда, фитонцидтер ең қолайлы әсер ететін өсімдіктерді таңдау арқылы қалаларды, цехтар мен зауыттардың, тұрғын үйлердің аумақтарын көгалдандыру үлкен сауықтыру маңызына ие.

Бір гектар жапырақты орман жазда күніне 2 кг Ұшпа фитонцидтер, қылқан жапырақты – 5 кг, ал арша – микроорганизмдер үшін 30 кг жойғыш ұшпа заттар бөлетіні белгілі. Жабық өсімдіктер сонымен қатар фитонцидтерді шығарады және ауаны құрамындағы микроорганизмдерден тазартады. Мысалы, бегониялар мен герань қоршаған ауадағы микрофлораны 43% – ға, циперусты 59% – ға, ал кішкентай түсті хризантеманы 66% - ға төмендетеді.

Қазіргі уақытта бактериялар мен бір жасушалы организмдердің өліміне әкелуі мүмкін бактерицидтік және протистоцидтік қасиеттері бар жабық өсімдіктердің түрлерін таңдау бойынша зерттеулер жүргізілуде. Фитонцидтік қасиеттері жылыжай өсімдіктерінің 40-тан астам түрлерінде анықталды.

Ғалымдар тропикалық шыққан жабық өсімдіктердің ассортиментін кұрастырды, оларды үйде және адамдар көп жиналатын жерлерде профилактикалық және емдік мақсатта қолдануға болады: балабақшаларда, мектептерде, емдеу-профилактикалық және басқа мекемелерде 3 топқа біріктіруге болады:

1-ші топ-Ұшпа секрециялары ауа микрофлорасына қатысты айқын Бактерияға қарсы, вирусқа қарсы, антифунгальды белсенділігі бар өсімдіктер. (Sansevieria үш жолақты, dieffenbachia дақтары, scindapsus partis, антарктикалық цииссус, тетрастигмаВуанье, хош иісті пеларгония (герань), Coleus Bluma, кипарис мәңгі жасыл пирамида, олеандр қарапайым, бокс ағашы мәңгі жасыл, фикус Бенджамин).

2-топ-Ұшпа секрециялар жүрек қызметін жақсартатын, иммунитетті арттыратын, тыныштандыратын, қабынуға қарсы және басқа да емдік әсерлері бар өсімдіктер.

(Монстера тартымды, хош иісті пеларгония (герань), Самбак жасмині, қарапайым мирт, лимон).

3-топ-ауадан зиянды газдарды сіңіретін фитофильтрлі өсімдіктер. Мысалы, бөлме өсімдігі спатифиллум ацетонды, нефролеписті және фикусты формальдегидті сіңіре алады. Өсімдіктердің сол тобына мыналар жатады: қырлы хлорофитум, Бенджамин фикусы, антарктикалық цииссус.

1970 – 1980 жылдардың аяғында фитодизайн деп аталатын бағыт пайда болды. Оның негізін қалаушы А. М. Гродзинский оған мынадай анықтама берді: "Фитодизайн – бұл жасанды жүйелердегі тіршілік ету ортасын жақсарту үшін өсімдіктерді пайдалану". Фитодизайнның міндеттері: үй-жайлардың ауасын тазарту және сауықтыру, ылғалдандыру, иондау және оны адам денсаулығына пайдалы әсер ететін заттармен байыту, сондай-ақ жайлы және эстетикалық жағымды жағдай жасау.

Үй-жайлардың ауа ортасын жақсарту үшін фитонцидтік белсенділігі жоғары өсімдіктер қолданылады. Ең фитонцидті - белсенді: хлорофитум крест, шегіргүл, дракаена, юкка, монстера, арабика және араб кофесі, каланхоэ, гибискус, лимон және басқалары.

Адам ағзалары мен сүтқоректілер туралы айтатын болсақ, өсімдіктер, фитонцидтер бірінші кезекте не әсер етеді?

Ауадағы микробтардың сандық құрамын 1 м3 үшін 250 есеге дейін төмендетіңіз. Сондықтан, мұндай өсімдіктер өсетін ормандарда серуендеу (қылқан жапырақты, емен тоғайлары, жапырақты) өкпенің жағдайын жақсартады, тыныс алу жүйесінің жұмысын қалыпқа келтіреді. Олар туберкулезбен, осы саладағы басқа аурулармен ауыратын науқастар үшін өте пайдалы. Линден, тимьян, қайыңдағы жақсы бронходилатация.

Бұл жоғары қан қысымын қалыпқа келтіру қабілеті бар емен тоғайлары, сондықтан мұндай емдеу гипертониялық науқастарға көрсетіледі.

Құрамында фитонцидтер мен дәрумендер бар көптеген шөптер иммунитетті нығайтады, седативті әсер етеді, ұйқы мен психикалық жағдайды қалыпқа келтіреді (лимон бальзамы, орегано және басқалар).

Гипотониктерге қысымды жоғарылату үшін сирень мен терек заттары ұсынылады. Көптеген фитонцидтер вазодилататорлық әсерге ие, соның арқасында олар бас ауруларынан, құрысулардан (жалбыз) құтылады [3,4].

Бұл қосылыстар ауаны иондайды, шаң молекулаларын тұндырады, қоршаған ортаны тазартады және зарарсыздандырады. Тиісінше, олар тірі организмдердің қалыпты дамуы үшін жалпы атмосфераны жақсартады.

Бірқатар өсімдіктер суық тию, жұқпалы және вирустық аурулармен (пияз, сарымсақ, таңқурай, көкжидек, шалғам, қыша және т.б.) күресуге көмектеседі.

Осылайша, фитонцидтердің жануарлар ағзалары Мен адамдар үшін маңызы зор. Олардың көмегімен сіз жасанды түрде синтезделген күшті антибиотиктерді қолданудан құтыла аласыз, олар әкелетін салдардың пайда болуына жол бермейсіз.

Әрине, фитонцидтердің әсері соншалықты тез болмайды, бірақ жұмсақ және тиімді болады. Жалпы халық тұтынатын кустарниктарға саябақтар, бақтар, жеке жайлар, бульварлар мен көшелердегі жасыл желектер жатады. Олардың әрқайсысының өзіндік қызметтері бар немесе ауыл аймақтарды, аудандарды көркейтудегі маңызы зор. Бұл жасыл желектерді халықтың тығыздығына қарай қолдануға ыңғайлы етіп егу керек.

Шымент қаласын жасылдандыру мақсатында жасыл өсімдіктердің фитонцидтік қасиеттерін зерттеу студенттер мен жоғары оқу орны биолог, ботаник ғалымдарының назарында. Сонымен қатар, қаладағы жасыл желекті табиғи ұлттық парктер де өз үлестерін қосуда. Атап айтар болсақ, Сайрам-Өгем мемлекеттік ұлттық табиғи паркі және А.Асқаров атындағы Шымкент дендросаябағы.

Біздің жоғары оқу студенттері мен оқытушылары олармен бірге бірлесе жұмыс жасап, ғылым және білім саласында біршама іс-шаралар өткізуде. Бұл да бір екі мекеме арасындағы ынтымақтастықтың белгісі.

Пайдаланылған әдебиеттер тізімі:

1. Ж. Әділов. «Қала немесе қоршаған орта» Жоғары оқу орындары студенттеріне арналған көмекші құрал. Алматы, Ана тілі баспасы, 1991 ж.
2. О.И. Байтулин, С.И. Әбиев. «Қазақстан ауылдары мен қалаларын жасылдандыру» — Алматы, 1994 ж
3. И.О. Байтулин, В.Г. Рубаник. «Интродукция деревьев и кустарников в Казахстане». Алма Ата, 1985г.
4. Нургабылова А. Ш. Қаланы жасыл желектендірудің негізгі жүйелері мен талаптары [Текст] / А. Ш. Нургабылова, О. Т. Айдаров // Молодой ученый. — 2015. — №8.2. — С. 6-8.

**ҚАЗАҚСТАН РЕСПУБЛИКАСЫНЫҢ ЖОҒАРЫ ОҚУ ОРЫНДАРЫНДА
«БИОЛОГИЯНЫ ОҚЫТУ ӘДІСТЕМЕСІ» ПӘНІ БОЙЫНША ҚАШЫҚТЫҚТАН
ОҚЫТУДЫҢ ТИІМДІЛІГІН АНЫҚТАУ**

Сансызбай Ә.А.

«Мирас» Университеті, Шымкент қ., Қазақстан

Резюме: В работе рассматриваются вопросы эффективности методов обучения биологии и биологических дисциплин. Характеризуются различные методы биологии и их использование в современных условиях, а также в период дистанционного обучения.

Summary: The paper deals with the issue of the effectiveness of methods of teaching biology and biological disciplines. Various methods of biology and their use in modern conditions, as well as in the period of distance learning, are characterized.

Қазіргі жағдайда көптеген пәндерді, соның ішінде әртүрлі білім беру мекемелеріндегі биологияны оқыту процесінде оқытудың белсенді әдістері маңызды рөл атқарады. Биологияны оқыту әдістемесінің процесі осы пән бойынша оқу процесінің мазмұнын зерттеуден және білім алушылардың материалдарды игеру заңдылықтарын анықтаудан тұратыны белгілі. Биологияны оқытудың тиімді әдістерінің бірі болып табылатын биологиялық медиа контентті визуализациялау олардың дамуының қазіргі кезеңінде білім алушыларға биологияны оқыту процесінде маңызды болып табылады.

Биологияны оқыту демонстрациялық, анимациялық материалды, визуалды көрнекі эксперименттерді үнемі сүйемелдеуді білдіреді, бірақ қазіргі уақытта әртүрлі себептерге байланысты барлық білім беру мекемелері мүмкіндігінше жабдықталған ғылыми-техникалық базаға ие емес. Нәтижесінде оқу процесінде белгілі бір қиындықтар туындайды, бұл білім алушылардың ақпаратты дұрыс қабылдау процесін қиындатады. Кәсіби тәжірибеде мұғалім студенттердің теориялық материалды түсінуінен бастап, зертханалық эксперимент процесінде теориялық білімді қолдануға дейінгі әдістермен байланысты бірқатар мәселелерге тап болады. Осыған байланысты мұғалім заманауи тәсілдерді, уақытша трендтерді, ғылымның өзекті мәселелерін және т.б. ескеретін оқытудың жаңа технологияларын іздеуде [1].

Қазіргі уақытта оқыту тәжірибесінде құрылымдаудың жүзден астам визуалды көрнекі әдістері қолданылады - дәстүрлі диаграммалар мен графиктерден бастап "стратегиялық" карталарға, сәулелік схемаларына және себеп-салдарлық байланыстарға дейін. Бұл әртүрлілік табиғаттағы, әртүрлі пәндік салалардағы білімнің ерекшеліктері мен қасиеттеріндегі айтарлықтай айырмашылықтарға байланысты. Мирас университетінде іргелі пәндерді оқыту білім берудің классикалық әдіснамалық тәсілдерін де, инновациялық тәсілдерін де қолдануды көздейді. Дәл осындай қағида биология білім беру бағдарламасының студенттерімен «Биологияны оқыту әдістемесі» пәні бойынша практикалық сабақтар өткізуде қолданылады, олардың мақсаты биология саласында құзыретті заманауи мамандарды қалыптастыру болып табылады.

Бұл принципті жүзеге асырудың тамаша иллюстрациясы-жеке тақырыптық бөлімдерде практикалық сабақтар өткізу. Кез-келген дәрістің классикалық мазмұны ақпаратты ұсынудың үш әдісінің дәйекті тіркесіміне негізделген: мәтін, сурет және диаграмма, сондай-ақ материалды бір форматта үнемі қайталау: дәріс сабағында, өзін-өзі оқытатын үйде, тексеру кезінде және материалды бекіту кезінде.

Бұл әдісті үш тәсіл негіздейді:

а) бейнелі материалда шарлау оңайырақ,

б) ол жақсы есте қалады;

в) биология бойынша оқу жоспарының бірегей картасы ретінде қызмет етеді, бұл оны басқа пәндерден ажыратуды жеңілдетеді және кез келген сілтеме кезінде жадтағы барлық құрылымды бірден қалпына келтіреді.

Заманауи технологиялардың көмегімен материалдарды сәтті шоғырландыру үшін қашықтықтан білім беру ақпаратын пайдалану, кәсіби құзыреттіліктерді қалыптастыру (компьютерлік тапсырмалар, виртуалды зертхана және практикалық атлас және т.б.) міндеттері үшін көптеген технологиялық шешімдер табылды. Компьютерлік технологияларды қолдану бейнеленетін материалды қабылдау, өңдеу және сақтау үшін ең қолайлы және тиімді білім беру процесін ақпараттандырудың заманауи тенденцияларымен анықталды [2].

Биологиялық контентті қолдану білім алушылардың аудиториясын қамтиды және күнделікті ақпаратпен қатар пайда болады. Тиісінше, студенттер үшін осы оқыту әдістерін ескеріп, түсіндірген жөн. Әрине, биологиялық медиа мазмұны оқытудың негізгі әдісі емес, бірақ қосымша материал ретінде бірдей тиімді екенін ескеру маңызды.

Біздің зерттеудің келесі кезеңі короновирустық инфекция пандемиясы кезінде ұзақ қашықтықтан оқытудан кейін білім алушылардың қабылдауы өзгерді ме деген сұрақ болды. Респонденттердің 65% - ы оң жауап берді. Яғни, оқу құралдарының өзгеруі ақпаратты қабылдауға тікелей әсер етеді және дәстүрлі талаптарға сәйкес келмейді, студенттер биологиялық бейнежазба материалдарын игеру контенттен ақпаратты еркін қабылдайды, практикалық тапсырмаларды орындау кезінде виртуалды зертханаларды пайдаланады. Сонымен бірге әртүрлі қашықтықтан өткізілетін компьютерлік платформалар қолданылады. Мысалы, тиімді платформалардың бірі Zoom, бұл бағдарлама арқылы білім алушылар қашықтықтан тиімінші білім ала алады.

Қазіргі білім берудің негізгі дағдысын "өзін-өзі зерттеу" немесе "өзін-өзі тәрбиелеу" деп санауға болады, бұл білім алушыларға өз білімдерінің көкжиегін кеңейтуге мүмкіндік береді. "Self study" қолдану арқылы оқу процесіне толық қатысуға кепілдік беріледі, өйткені қабылдаудың барлық түрлерін бір уақытта қосу жаңа ақпаратты тез және дұрыс қамтуға мүмкіндік береді.

Зерттеу нәтижелері бойынша, студенттердің пікірінше, ең тиімді және есте қаларлық дәрістер оқытушы аудиториямен тікелей интерактивті әдістемені қолданатын дәрістер болып табылады, онда студент пен оқытушы бір-бірімен

диалог жүргізе алады, өз кезегінде мұғалім қажетті ақпаратты аудиторияға жеткізе алады. Бүгінгі таңда "оқытушы–білім алушы" қарым-қатынасында Академиялық қарым-қатынас, яғни ғылыми тіл мен өмірлік жағдайларды біріктіру маңызды сәт болып табылады. Биологиялық пәндер көбінесе молекулалық деңгейде ғана емес, сонымен қатар белгілі бір объектілерді қабылдауға да негізделген. Молекулалық негіздерді нақты объектілерге қарағанда түсіну әлдеқайда қиын. Осыған байланысты оқытушылар мен білім алушыларға түрлі технологиялар қолжетімді. Оларға анимациялық фильмдер, ситуациялық биологиялық ойындар кіреді, олар стартаптарға ауыстырылады, бұл "Modum education" бағдарламасы. Бұл бағдарлама әртүрлі объектілердің интерактивті 3D модельдерін және биологиялық процестердің анимацияларын табуға, сандық эксперименттер жүргізуге мүмкіндік береді [3].

Егерде интернет желісі қалыпты, тұрақты жұмыс жасаса, кез келген қашықтықта отырыпта қашықтықтан білім алып, өз білімінді жетілдіруге болады. Қашықтықтан оқыту жүйесі пандемиядан кейін етек алып, одан әрі тысқары жатқан алшақ мемлекеттермен телекөпір байланысын жүргізіп, екі тараптық жұмыстар жүргізуге өз септігін тигізуде.

Пайдаланылған әдебиеттер тізімі:

1. Мащенко Е.И. Методика преподавания биологии. Задачи биологии и ее связь с другими науками. – М.: «Колос», 1971, стр. 4-11.
2. Стоянова А.Н. Использование активных методов обучения в преподавании биологии// Инновационные технологии в современном образовании / Материалы Республиканской научно-практической конференции. – Тирасполь, 2018. - С. 203-206.
3. Трубникова Е.В., Белоус А.С., Лебедев А.Ю., Логинов С.П. Визуализация как современный метод преподавания биологии у студентов международного факультета / Образовательный процесс: поиск эффективных форм и механизмов. – Курск, 2017. - С. 604-607.

ОӘЖ 581.92 (574)

ТҮРКІСТАН БОТАНИКАЛЫҚ БАҒЫНА ЖЕРСІНДІРІЛГЕН АҒАШ-БҮТАЛАРДЫҢ ТАКСОНОМИЯЛЫҚ ҚҰРАМЫ ЖАЙЫНДА

Сихымбаев Ә.Е., Бейсекеева Г.М.

Қ.А.Ясауи атындағы Халықаралық қазақ-түрік университеті,

Егембердиев Е.Т.

Мирас университеті, Шымкент қ., Қазақстан

Шыңғысбекова Г.Т.

Түркістан облысы, Сайрам ауданы, «Б.Алтынсарин» атындағы орта мектеп,

В данной статье рассматривается интродукция растений в Туркестанский регион с экстремальными климатическими условиями, сроки их вегетации, интенсивность роста, отношение данных растений к новым условиям среды.

This article discusses the introduction of plants into the Turkestan region with extreme climatic conditions, the timing of their vegetation, growth intensity, the relationship of these plants to new environmental conditions.

Адамның тікелей сұрыптау, жерсіндіру тағы да басқа әрекеттері нәтижесінде өсімдіктер түрлері табиғи пайда болған орталықтарынан тыс жерлерге таралады, мәденилендіріледі. Қазіргі пайдаланылып жүрген ауыл шаруашылығы дақылдарының бірқатары, жеміс-жидек, тағы басқа өсімдіктер интродукция жолымен шығарылған. Интродукция нәтижесінде түрдің ареалы кеңейеді, кейбір түрлердің өздері шыққан табиғи орталықтарымен байланысы үзіледі. Қазақстанда да әсемдік өсімдіктердің 2000 - нан астам түрлері, формалары және сорттары интродукцияланған [1].

Қ.А.Ясауи атындағы Халықаралық қазақ-түрік университетінің Ботаникалық бақ территориясында да көптеген сәндік ағаштар мен бұталарды интродукциялау жұмыстары жалғасын табуда. Атап айтар болсақ, магнолия Суланжа, падубжапырақты магония, батпақ кипарисі, парсы шетені, понти доланасы, қызғалдақ ағашы, Ленкоран альбициясы, сирия және гибридті гибискустардың сорттары, Ташкент хилокатальпасы, тау пісте, Канада багряннигі, самшит, америка жаңғағы (пикант), павловния, лотос, інжір, гинкго билова, метасеквойя, пираканта, үнді лагерстремиясы, орманжаңғақ, бруссокеция (қағаз ағашы), дроқ, бругмансия т.б. [2]. Енді осындай интродукцияланған өсімдіктердің бірнешеуіне сипаттама берейік:

Магония туысы - *Mahonia Nutt.*

Жапырақтары күрделі, жұпталмаған (сирек үш жапырақты), тікенектері болмайтын мәңгі жасыл бұталы өсімдік. Жапырақтары әдетте тікенді-тісті, бүйірлік жапырақтары отырықшы. Гүлдері кішкентай, сары, 9 тостағанша, 6 күлте жапырақтары, 6 аталығы болады. Жемістері көкшіл, сирек қызыл немесе ақшыл.

Туысқа Солтүстік және Орталық Америка мен Шығыс және оңтүстік Азиядан шыққан 50-ге жуық түр енеді. Кейбір түрлері суыққа төзімді және оларды солтүстікте де өсіруге болады. Тасты жерлерді безендіру үшін, көгалдандыру мақсатында көптеп пайдаланады. Қыста қорғалған жерлер мен тамырларды паналауды қажет ететін жерлерде кездеседі [3,4].

Mahonia repens (Lindl.) G. Don. - биіктігі 0,5, сирек 1 м-ден төмен өсетін бұта. Жапырақтары 3-7 жапырақшадан тұрады, дөңгелек пішінді. Аязға төзімді [3]. Ботаникалық бақта көшеттері арқылы көбейтілуде.

***Forsythia europea Deg.et Baid.* - Еуропалық форзиция**

Жапырақты бұталар, жапырақтары қарама-қарсы, қарапайым, шеттері тістелген немесе тұтас. Жемісі-бірнеше қанатты тұқымдары бар шашыраңқы капсула [4].

Форзиция проантты өсімдіктер қатарына жатады, жапырақтары шыққанға дейін алтын қоңырау тәрізді гүлдері пайда болатын өте әсем сәндік өсімдік. Күзде кейде қою күлгін түске боялған қара-жасыл жапырақтармен киінген бұталардың өздері де әдемі. Форзиция тез өседі және топыраққа салыстырмалы түрде аз талап етеді. Жарықты жақсы көреді, яғни термофильді. Қалемшелері арқылы жақсы көбейтуге болады. Бақтар мен саябақтарда кеңінен таралуға лайықты өсімдік [4].

Биіктігі 2 м-ге дейін, ұзындығы 5-7 см ұзын сопақ жапырақтары бар бұта. Гүлдері алтын түсті. Аязға төзімді және құнарлы топырақтарда жақсы дамиды. Ол Кавказда және Орталық Азияның оңтүстігінде де кездеседі [3,4]. Түркістан ботаникалық бағында қалемшелері арқылы көбейту жұмыстары жалғастырылуда.

Тау пісте – *Pictacia vera L.*

Тау пісте – анакардиа тұқымдасының бір туысы. Оның кейбір түрлері халық шаруашылығында үлкен маңызға ие, солардың бірі: нағыз тау пісте - (*P. vera*).

Орта Азияда, Тәжікстанда, Түркіменстанда, Өзбекстанда, Қырғызстанда және Қазақстанда (таулы оңтүстік аймақтарда, Боралдай тауларында, Машат, Көкбұлақ шатқалдарында) жабайы өседі. Тау пісте – мәңгі жасыл, қос тұқымды, көп сабақты, баяу өсетін, орташа өлшемді 4-10 м-ге дейін, кейде бұталы ағаш. Қабығы күлгін түсті. Тамыр жүйесі терең; жапырақтары түйіршіктелген (үш немесе бес жапырақшадан тұрады), жұмыртқа тәрізді, жоғарғы жағы сүйірленген; Тау пістенің жапырақтары ашылмай тұрып гүлдейді. Жемісі шырынды қызыл, күлгін, әр түрлі реңктері бар, піскен кезде оңай бөлінеді; дәнегі тегіс болып келеді [2,5].

Нағыз тау пістенің отаны – Орталық Азия мен Иран. Жабайы өсетін нағыз тау пісте құрғақшылыққа, аязға төзімділігімен ерекшеленеді. Тұқымнан өсірілген ағаштар 400 жылға дейін өмір сүреді. Ол таулардағы таяз, тасты беткейлерде өседі.

Тау пістенің жемістері тұқымда жиналады. Нағыз тау пістенің тұқымы өсімдіктің ең құнды бөлігі болып табылады. Жемісі – жаңғақ тәрізді, бір тұқымды, сары-ақ түсті, құрғақ қабығы бар. Жемістер сыртқы қабықта болады; тұқымы (ядро) жұмсақ, ашық жасыл немесе жасыл түсті, ол екі тұқымжарнақтан және ұрықтан тұрады, қатты, екі қабатты жылтыр қабықпен қоршалған [1,5].

Оңтүстік Қазақстанда тау пісте мамыр айында гүлдейді; күздің соңында жеміс береді. Жеміс берудің басталуы он жылдан, ал жаңарумен бес жастан басталады. Тау пістенің өнімділігі әртүрлі. Мәселен, Түркіменстанда бір ағаштан орташа өнім 7 кг таза тау пісте алады, 1 гектардан 2-2,5 центнерге дейін жетеді [6].

Нағыз тау пістенің жабайы түрлерінен Кавказда, Орталық Азияда және Қырымда өсетін мәдени сорттар пайда болды. Оның жемістері тамаша дәм мен тағамдық қасиеттерге ие, соның нәтижесінде олар ішкі және сыртқы нарықта жоғары бағаланады. Жемістерінің құрамына майлар, азотты заттар, көмірсулар (қант - сахароза, қалпына келтіретін қанттар, клетчатка) және басқа да көптеген органикалық, сонымен қатар минералды заттар кіреді [5].

Тау пісте жемістерінде 61% - дан астам май болады. Азотты заттар негізінен адам ағзасына жақсы сіңетін белоктармен ұсынылған. Ақуыз мөлшері 24%-ке жетеді [6].

Адам ағзасына жақсы сіңетін көмірсулардың ішінен тау пісте құрамындағы қанттарды атап өту керек, олар негізінен сахарозамен және аз

дәрежеде қалпына келтіретін қанттардан тұрады. Жемістері әр түрлі мақсатта, кондитерлік өнімдер, май, ет, сонымен қатар медицина өнеркәсібінде кеңінен қолданылады. Тау пісте өзегі майға өте бай, ол адам ағзасына жақсы сіңетін ең жақсы тағамдық майларға жатады. Емдік және диеталық мақсатта тау пісте жемістерін туберкулез, кеуде және бүйрек ауруларын емдеуде пайдаланылады [5].

Тау пісте ағашы бұйымдар жасауда қолданылатын жоғары сапалы ағаш береді. Ағаш ауыр (суға батады), өте төзімді және әдемі. Дәстүрлі медицинада жараларды емдеу үшін қолданатын шайырдың бір түрін береді. Шайыр сапалы нитролактар, көркем бояулар мен майлы лактар үшін қолданылады. Оны алу үшін пістенің діңі мен қалың бұтақтарын шабу тек аталық ағаштарда жүргізілуі керек [6].

Ботаникалық бақта тау пістені тұқымдары арқылы өсіру эксперимент ретінде жүргізіліп жатыр.

Бадам (миндаль) – *Amygdalus L.*

Кәдімгі бадам (*Amygdalus communis*) бадам тұқымдасының раушангүлдер (*Rosaceae*) тұқымдасына жатады. Бадамның отаны – Орталық Азия; Тәжікстан, Өзбекстан, Түркіменстан және Оңтүстік Қазақстан мен Оңтүстік Қырғызстанда жабайы өседі [6].

Бадам - биіктігі 5-6 м, кейде 9,5 м-ге дейін жететін ағаш немесе бұта түріндегі өсімдік. Жапырақтары кезектесіп орналасқан, жіңішке тісті, ланцет тәрізді, гүлдері қос жынысты, дара, барлығы дерлік отырықшы келген, ақшыл қызғылт немесе ақ түсті, жапырақтары ашылғанға дейін гүлдейді. Өсімдіктердің көктемде гүлденуі, өсу орнына байланысты ақпан-наурыз бен сәуір айларында, ал жемістері күзде піседі [5].

Бадам жарық сүйгіш, күй талғамайтын, әртүрлі топырақ жамылғысында (тасты және т.б.) өсетін, қатты құрғақшылық пен салыстырмалы аязға төзімді, күшті тамыр жүйесі бар өсімдік. Бадам жемісі – жұмыртқа тәрізді, бүйірінен қысылған, құрғақ сүйекше [4].

Тәтті бадамның дәні (ядросы) ерекше жағымды, тәтті дәмге ие және үлкен тағамдық маңызға ие.

Тәтті бадам әртүрлі тамақ өнеркәсібінде және балғын түрде тұтыну үшін өте кең қолданылады. Жұмсақ қабықшалы жұқа, оңай ажыратылатын қабығы бар формалар экономикалық тұрғыдан ең құнды болып табылады [6].

Орталық Азияның оңтүстігінде, Оңтүстік Қазақстанда тұқымдары май алу үшін жақсы шикізат болып табылатын тікенекті бадам (*A. spinosissima*) кездеседі. Майлылығы 59-дан 62,5%-ға дейін болады. Бадам дәнінің құрамына көптеген заттар кіреді: майлар, ақуыздар, көмірсулар (крахмал, сахароза, қалпына келтіретін қанттар, талшықтар), минералдар, ферменттер, глюкозид, амигдалин. Бадам өзегін құрайтын органикалық қоректік заттардың ішінде майлар (майлы майлар) және ақуыздар ерекше маңызға ие [4,5].

Бадам майы тамаша тағамдық және дәмдік қасиеттерге ие, кептірілмейтін майларға жатады және оның құрамында негізінен олеин қышқылы мен аз мөлшерде линол қышқылы болады.

Көмірсулар сахароза мен моносахарид түрінде кездеседі; қант пен сахароза басым; құрамында крахмал да барын ескеру қажет. Бадамның қант мөлшері 2-ден 10% -ға дейінгі аралықта болады [6].

Бадам жемістері жоғары калориялы дәмді тағам өнімі болып табылады. Жемістің ең құнды бөлігі - өзегі әсіресе кондитерлік, нан пісіру және басқа да салаларда кеңінен қолданылады. Сығындысы - майлы бадам майын сығу кезіндегі қалдықтар жоғары ақуызды өнім болып табылады (олардағы ақуыз мөлшері 50% жетеді). Олар косметикада қолданылады.

Бадам жемістері медицинада диабетиктерді емдеуде, асқазан-ішек ауруларына қарсы қолданылады. Тәтті бадам дәні эмульсия жасау үшін пайдаланылады [4,6].

Түркістан ботаникалық бағында бадам өсімдігін тұқымдары мен көшеттері арқылы көбейту жұмыстары жүргізілуде.

Пайдаланылған әдебиеттер тізімі:

1. Аралбай Н.К., Иманбаева А.А. Актуальные вопросы интродукции растений в аридной зоне Современного Казахстана. В кн: «Атырау Алтай арасы – Қазақтың бай флорасы». Алматы, 2016.
2. Сихымбаев Ә.Е. Халықаралық қазақ – түрік университетінің ботаникалық бағы «Қазақстандағы интродукция ғылымының жаңа субъектісі» // Интродукция, сохранение биоразнообразия и зеленое строительства в условиях изменяющегося климата и антропогенного воздействия. Актау, 2022.
3. Колесников А.И. Декоративная дендрология. М., 1960. 676 с.
4. Ботанический атлас. Под ред. Б.К.Шишкина. М.-Л., 1963. 504 с.
5. Бахтеев Ф.Х. Важнейшие плодовые растения. М., 1970.
6. Туркин В.А. Использование дикорастущих плодово-ягодных и орехоплодных растений. М., 1954.

УДК 001:378 ББК 74.58

БИОЛОГИЯНЫ ОҚЫТУДЫҢ ЗАМАНАУИ ӘДІСТЕРІ

Сулейменова М.Т., Полатбекова Г.А., Сапарбеков А.
«Мирас» университеті, Шымкент қ. Қазақстан

В статье представлены современные методы обучения биологии. Большинство биологических процессов определяются сложностью. Обучающие, которые видят видеофильмы, поздно понимают абстрактные обобщения, без живописи они не могут свободно воспринимать процесс, предвидеть явление. Развитие их мышления осуществляется через образы, картины, рисунки. Мультимедийные анимационные модели создают условия для формирования в сознании обучающегося целостного уникального образа биологического процесса, интерактивные модели позволяют самостоятельно "строить" процесс, устранять ошибки, саморазвиваться, учиться, получать знания. На современном этапе совершенствования школьного образования использование компьютерных технологий на уроках вполне уместно.

The article presents modern methods of teaching biology. Most biological processes are determined by complexity. Students who see videos understand abstract generalizations late, without painting they cannot freely perceive the process, anticipate the phenomenon. The

development of their thinking is carried out through images, paintings, drawings. Multimedia animation models create conditions for the formation of a holistic unique image of the biological process in the mind of the student, interactive models allow you to independently "build" the process, eliminate mistakes, self-develop, learn, gain knowledge. At the present stage of improving school education, the use of computer technology in the classroom is quite appropriate.

IT-білім - ақпаратты өңдеу үшін арнайы технологияларды, бағдарламалық және аппараттық құралдарды (кино, аудио және бейне техникасы, компьютерлер, телекоммуникациялық желілер) пайдаланатын білім беру технологиясы.

Барлық әдістер сияқты, педагогикалық құралдар да үш білім беру қызметін атқарады. Шын мәнінде, олар кез - келген академиялық пәнде өзгеріссіз қалады және негізгі қызмет шеңберінде үш функцияны - білім, Даму, тренингті орындайды. Цифрлық білім беру ресурстары және ақпараттық-коммуникациялық технологияларды (АКТ) пайдалану тәсілдері.

Биологияда ақпараттық-коммуникациялық технологияларды қолдану зерттелетін объектілердің сапасын арттыруға мүмкіндік береді. Әр түрлі аспектілердің негізгі аспектілерін атап көрсетіңіз және визуалды принциптерді белгілеңіз; зерттеуді мағыналы етіңіз (білім беру мақсатында).

Мектепте биологияны оқыту тұрақты оқу бағдарламасын және демонстрациялық тестілеуді қамтиды. Moderna қазіргі мектептердегі эксперименттік жұмыс көбінесе қазіргі мектептерде Moderna-ны үйренуге кететін уақыттың болмауына байланысты жабдықтар мен техникалық жабдықтаудың болмауымен қиындайды. Зертхана аспаптар мен жабдықтарға қойылатын талаптарға сәйкес жабдықталған болса да, нақты сынақтар бойынша жұмыс нәтижелерін дайындау, өткізу және бағалау үшін көп уақыт қажет. Сонымен қатар, эксперименттің ерекшеліктеріне байланысты олар көбінесе өздерінің негізгі мақсаттарын - білім көзі ретінде білмейді.

Көптеген биологиялық процестер ағзаға әсер етеді. Балалардың ойластырылған күресі дерексіз жалпылауды қажет етеді, суреттерсіз процесті түсіну, оқиғаларды білу мүмкін емес. Абстрактілі ойлаудың дамуы бейнелер арқылы жүреді. Мультимедиялық анимациялық модельдер оқушыларға биологиялық процестердің үлкен бейнесін жасауға мүмкіндік береді, ал Интерактивті модельдер процесті өз бетінше "құрастыруға", қателерді түзетуге және өз бетінше үйренуге мүмкіндік береді.

Білім беруде мультимедиялық технологияларды қолданудың артықшылықтарының бірі-тапсырмалардың жаңалығы және компьютерде жұмыс істеуге деген ұмтылыс оқыту сапасын арттырады. Сыныпта компьютерді пайдалану жаңа тәсіл болды

Студенттер курсты көрнекі және қызықты ету үшін белсенді және мазмұнды жұмысты ұйымдастырыңыз.

Біз АКТ технологиясын оқытудың әртүрлі кезеңдерінде қолдандық:

Интерактивті графика интерактивті суреттері бар көп экранды проекторларды қолдана отырып, жаңа материалдарды (түрлі-түсті графика және графикалық кескіндер, Көрсетілімдер, Бейнелер, фотосуреттер және 3D

форматтары, қысқа анимация, баяндау анимациясы, интерактивті дизайн, интерактивті графика, көмекші жабдық) пайдаланады.

Егер оқушылар сабақтың оқу материалын өз бетінше оқыса, олар оқытушы ұсынған шарттарға сәйкес компьютерлік сынақтарды (зертханалық немесе компьютерлік тексеру жұмыстары түрінде) жүргізеді және зерттелетін тақырып бойынша қорытынды жасайды;

Ол зертханалық жұмыстар, Компьютерлер және арнайы эксперименттер арқылы зерттеу қызметін ұйымдастырады. Сонымен қатар, компьютерді пайдалану кезінде студенттердің нақты зертханалық жұмыстарға қарағанда дизайнмен, қолданумен және нәтижелерді талдаумен өз бетінше тәжірибе жасау мүмкіндігі көбірек екенін атап өткен жөн.;

Қайталау (жауап таңдау тапсырмалары, пернетақтадан сандық немесе ауызша тапсырмалар, тақырып таңдау тапсырмалары, графикалық, бейне және графографиялық тапсырмалар, қарапайым тапсырмалар, интерактивті тапсырмалар, көмекші тапсырмалар мен материалдар) және білім тестілері (пәндік бақылау тапсырмалары, Автоматты тесттер, бақылау. Анықтау, түсіну және қолдану сатысында. Студенттер нақты зертханаларда жұмыс істегенде және осы оқу деңгейлерін тексергенде, олар алған білімдері шынайы өмірде пайдалы болуы мүмкін екенін анықтаған кезде ынталы болады.

Семинардан кейін студенттер үйде тәжірибе жасай алады, егер бұл курста оқу дискісі болса [1,2].

Ақпараттық-коммуникациялық технологияларды пайдалануға өтініш нысаны

Оқыту әдістерін жіктеу мәселесіне әртүрлі көзқарастардың болуы әдістер теориясының дағдарысын білдірмейді, бірақ оқыту әдістерінің объективті, нақты көпжақтылығын, олар туралы білімді саралау мен интеграциялаудың табиғи процесін көрсетеді. Оқыту әдістерінің оңтайлы жүйесін құру міндеті әртүрлі классификациялардың ғылыми-теориялық және практикалық негіздемесімен байланысты.

Биологияны оқыту тәжірибесінде оқытудың әртүрлі әдістері дамыды. Дегенмен, оларды ең маңызды белгілер бойынша топтастыруға болады:

- оқушылар білім алатын көздер;
- мұғалім қызметінің сипаты;
- оқу процесінде оқушылардың іс-әрекетінің сипаты.

Жаратылыстану әдіскерлері арасында ең танымал және жаратылыстану-ғылыми, әсіресе биологиялық білім беру тәжірибесінде Н. М. Верзилин ұсынған әдістердің жіктелуі қолданылады. Ол классификацияның негізін білім көзі, мұғалім қызметінің сипаты және оқушы қызметінің сипаты құрады. Әдістерді анықтау сияқты, мұнда оқу процесінің екі жағы да ескеріледі: мұғалімнің қызметі және оқушының қызметі, ал білім көзі екеуінің де қызметімен тығыз байланысты [3,4].

Осылайша, биологияны оқытуда АКТ қолдану олардың тиімділігін арттырды, оларды айқынырақ, қанық етті (оқу қарқындылығын арттырды),

балалардың әртүрлі ғылыми дағдыларын дамытуға ықпал етті, білім сапасын жақсартты және мектептегі үлгерімге ықпал етті.

Мақаланы тұжырымдай келе, қазіргі таңда биологияны оқытуда ақпараттық технологияларды қолдану заманауи әдістердің бірі екендігі анық. Ақпараттық технологияларды сабақ барысында қолдану тиімді, әрі уақыт үнемдейтіндігі мәлім. Сонымен қатар, оқышының таным қызығушылығын арттырады, сабаққа деген белсенділігін жақсартады.

Пайдаланған әдебиеттер тізімі:

1. Сосновський Ю.В., Соколова Т.О. Технология використання комп'ютерних моделей при вивченні медичної біологічної фізики // [Електронний ресурс]. Режим доступа http://www.nbuu.gov.ua/portal/Soc_Gum/Vchdpu/ped/2011_89/sosnov.pdf (дата обращения: 18.10.2018).
2. Бешімбаева Қ.Е. Білім алушының тілдік құзыреттілігін жетілдірудегі критериалды бағалау жүйесі Әдістемелік нұсқау, 11-бет.
3. Красноборова А.А. Критериальное оценивание в школе. Учебное пособие
4. Мұғалімге арналған нұсқаулық «Оқыту үшін бағалау және оқуды бағалау» , 55-бет, 107-бет.

UDC 001.892

ENCAPSULATION OF SOYBEAN SEEDS AND PLANT CULTURE DEVELOPMENT

Sydykanova Marzhan Almaskyzy,
Smagali Azhar Tolkanatkyzy,
Master of Pedagogical Sciences in Biology,
Zhetysu University named after Zhansugurov;
Taldykorgan, Kazakhstan

Түйін. Мақсаты. Өсімдік тұқымын капсулалау және жануарлардың эритроциттерінің гемолиз мөлшерінің өзгеруін зерттеу үшін екі эксперимент жүргізілді. Мектепте жаратылыстану-ғылыми бағыт бойынша ғылыми-зерттеу жұмыстарын ұйымдастыру және жұмыс нәтижелерін талқыланды.

Материалдар мен әдістер. КМЦ полимерлі композит дайындау 1%, геллан 0,5%, максим 5% (1: 1): Біз 1 мл КМЦ және 1 мл геллан аламыз, температурасы + 35-40 0С болатын 100 мл суға қосып, толық ерігенше араластырамыз.

Араластырылған ерітіндінің үстіне макс. 5% фунгицид қосып, қайтадан араластырамыз. Ерітіндіні бөлме температурасына дейін салқындатамыз. Салқындатылған ерітіндіні химиялық стаканға (250 мл) құйып, оған соя тұқымын салып араластырамыз. 24 сағаттан кейін тұқымдар пленкамен жабылады (барлық полимерлі композиттерді дайындау әдісі бірдей, тек қатынасы әртүрлі).

Нәтижелер. Эритроциттер мембраналарындағы өзгерістердің сипаты әртүрлі экстремалды әсерлерде объект ретінде қолданылатын басқа тіндердің мембраналарындағы өзгерістерге байланысты. Эритроциттерді қолдану қарапайым әдістермен жасуша мембраналарының стресстік зақымдану дәрежесін объективті бағалауға мүмкіндік береді. Стресске ұшырау егеуқұйрықтардың эритроциттерінің гемолизінің жоғарылауына әкеледі. Осылайша, ғылыми зерттеулерді ұйымдастыруға және жаратылыстану ғылымының өзекті тақырыптарын қамтитын нәтижелерге қол жеткізуге болады. Мектеп мұғалімдері үшін ғылыми-зерттеу жұмысының жаратылыстану бағытын зерттеу тақырыптары мен әдістерін таңдау бойынша нұсқаулық әзірленіп, ұсынылды.

Қорытынды. Жұмыста жаратылыстану бағытында ғылыми зерттеулер жүргізілді. Полимерлі композит компоненттерінің соя тұқымының өнуіне әсері анықталды. Сонымен қатар, бақылау және стресс кезінде эритроциттер мембраналарының осмотық төзімділігінің өзгеруі зерттелді.

Резюме. Цель. Провели два эксперимента капсулирование семян растений и исследование изменения количества гемолиза эритроцитов животных. Организация научно-исследовательской работы по естественнонаучному направлению в школе и обсуждение результатов работы.

Материалы и методы. Приготовление полимерного композита КМЦ 1%, геллан 0,5%, максим 5% (1: 1): Берем 1мл КМЦ и 1мл геллан, добавляем в 100 мл воды с температурой + 35-40 0С и перемешиваем до полного растворения.

Поверх перемешанного раствора добавляем 5% фунгицида Максима и снова перемешиваем. Охлаждаем раствор до комнатной температуры. Остывший раствор наливаем в химический стакан (250 мл) и перемешиваем, помещая в него семена сои. Через 24 часа семена покрывают пленкой (Способ приготовления всех полимерных композитов одинаков, только соотношение разное).

Результаты. Характер изменений в мембранах эритроцитов обусловлен изменениями в мембранах других тканей, которые используются в качестве объектов при различных экстремальных воздействиях. Применение эритроцитов позволяет более простыми методами объективно оценить степень стрессового поражения клеточных мембран. Воздействие стресса приводит к усилению гемолиза эритроцитов крыс. Таким образом, можно организовать научные исследования и получить результаты, охватывая актуальные темы естественнонаучного направления. Для учителей школы разработано и рекомендовано руководство по выбору тем и методов исследования естественнонаучной направленности научно-исследовательской работы.

Заключение. В работе были проведены научные исследования естественнонаучного направления. Установлено влияние компонентов полимерного композита на прорастание семян сои. Кроме того, исследовано изменение осмотической резистентности мембран эритроцитов при контроле и стрессе.

Currently, the educational and research activities of students are becoming a popular form of educational work and a necessary means of developing students' own creative attitude to modern life. One of the most important tasks facing the secondary school today is the preparation of a student-researcher who knows modern search methods, is able to creatively approach problem solving, supplement his knowledge with self-education [1].

Educational and research activities in natural sciences combine theoretical knowledge and the application of experiment, requires modeling skills, drawing up a research plan, conducting an experiment, building diagrams, diagrams [2].

Pedagogical experience shows that the organization of educational and research activities in natural sciences during extracurricular activities attracts students, serves as a good incentive to in-depth study of the subject and encourages active practical activities for the study and protection of nature. Schoolchildren are interested in a healthy lifestyle, taking care of their health and the health of others [3].

Research activity is one of the main conditions for the formation of students' research abilities, which determine their readiness for active activity and productive research, allowing them to solve life and professional tasks.

The purpose of the work: organization of scientific research in the natural science field at school and discussion of the results of the work.

Two experiments were carried out: encapsulation of plant seeds and study of changes in the amount of hemolysis of erythrocytes of animals.

Materials and methods of research. Preparation of polymer composite CMC 1%, gellan 0.5%, maxim 5% (1: 1): Take 1ml CMC and 1ml gellan, add to 100 ml of water with a temperature of + 35-40 0C and mix until completely dissolved.

On top of the mixed solution, add 5% of the fungicide Maxim and mix again. Cool the solution to room temperature. Pour the cooled solution into a beaker (250 ml) and mix, placing soy seeds in it. After 24 hours, the seeds are covered with a film (The method of preparation of all polymer composites is the same, only the ratio is different) (Fig. 1), [4].

Osmotic resistance of erythrocytes was determined by the level of hemolysis in hypotonic NaCl solutions (0.9-0.35 g/100 ml) under incubation conditions of 20 min at 370C. Na₂CO₃ assessed the level of complete hemolysis of erythrocytes in a solution concentration of 0.1 g/100 ml per 100% and calculated the level of hemolysis of red blood cells as a percentage. The optical density was recorded at a wavelength of 540 nm.

The degree of packing of encapsulated plant seeds was productive. This is due to the fact that gellan — a natural polysaccharide belongs to a stabilizer, in most cases it is used to stabilize the consistency of a liquid substance, is a good emulsifier.

Due to its high solubility in warm and cold water, this natural gellan polysaccharide is ideal for encapsulating seeds of any crop. That is, the high solubility in water indicates that during the watering period of the plant or as a result of rainwater ingress, the capsule decomposes and does not interfere with the development of the plant culture.

With the use of these additives, cultures were grown under laboratory conditions by the roll method (Fig.2) and the definition of the degree of development is given.



Figure 1- Seeds of packaged soybeans were grown in order to determine mycology by the roll method



Figure 2. Soybean seeds grown by the roll method

Table 1. Indicators of soybean seed fertility

№	Group	Seed germination
1	Soy in the control group	37 %
2	CMC 1%, gellan 0,5%, max5% (1:4) soy	61 %
3	CMC 1%, gellan 0,5%, max 5% (1:1) soy	77 %

According to the effect of polymer composite components on the germination of soybean seeds (30 seeds were grown by the roll method):

Seed germination in the control group is 37%, i.e. it has a low yield index.

Seed germination-CMC 1%, Gellan 0.5% "Maxim" (5%) (1:4) in polymers-61.0%, i.e. the yield has an average compared to the soybean crop in the control group.

Seed germination-CMC 1%, Gellan 0.5% "Maxim" (5%) (1:1) in polymer-77.0% (the highest indicator). That is, in terms of yield, the polymer is the most optimal for sunflower seeds.

Then you can devote biology to conducting physiological research [5].

The study of changes in the amount of hemolysis of erythrocytes of animals under stress showed a significant decrease in osmotic resistance of erythrocytes. At incubation of 0.9 g / 100 ml of NaCl, erythrocyte hemolysis remained at the control value. When incubating cells in 0.4 g / 100 ml of NaCl solution, hemoglobin yield was increased by 15.6%, and in 0.45 g / 100 ml of NaCl solution - by 9%. More pronounced osmotic hemolysis was observed when red blood cells were exposed to hypoosmic sodium chloride solution, in which the resistance of erythrocyte membranes decreased by 31.1% compared to the control value (Fig.3).

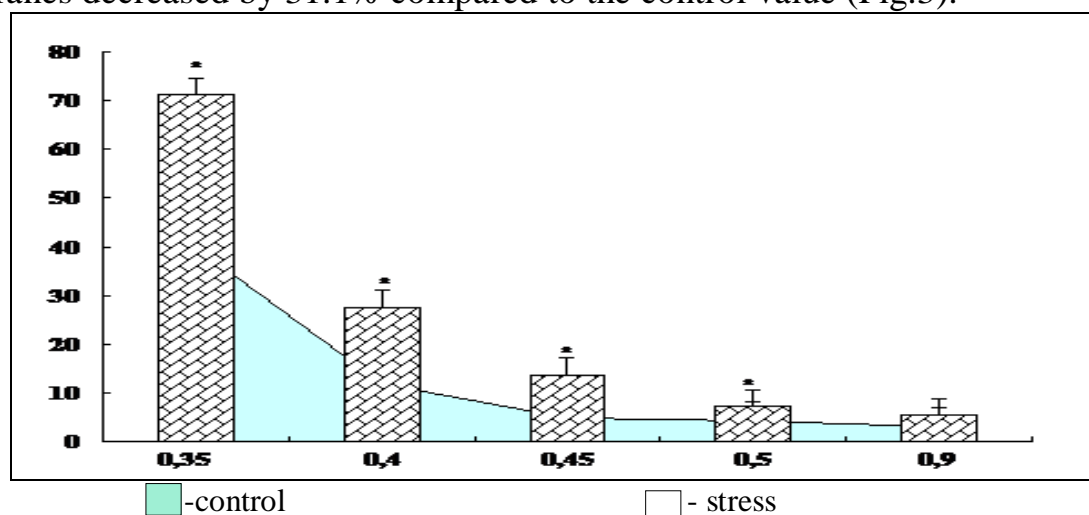

Ordinate axis: hemolysis level, %; abscissa axis: NaCl concentration, g/100ml;
* $p \leq 0.05$.

Figure 3. Osmotic stability of rat erythrocyte membranes under stress

The nature of changes in the membranes of erythrocytes is due to changes in the membranes of other tissues that are used as objects under various extreme influences. The use of erythrocytes allows for more simple methods to objectively assess the degree of stress damage to cell membranes.

Exposure to stress leads to increased hemolysis of rat erythrocytes.

Thus, it is possible to organize scientific research and obtain results, covering current topics of the natural science direction. For school teachers, a guide has been developed and recommended for the selection of topics and methods of research of the natural science orientation of research work. For school teachers, a guide has been developed and recommended for the selection of topics and methods of research of the natural science orientation of research work.

List of literature:

1. Chistyakova S.N., Lerner P.S., Titov E.V. et al. Research practice of schoolchildren in specialized education: a book for teachers. – M.: 2006. -145 P.
2. Pakhomova, N.Yu. The method of the educational project in an educational institution: a manual for teachers and students of pedagogical universities [Text] / N.Yu. Pakhomova. - 3rd ed., ispr. and add. - M.: ARKTI, 2005. - 112 p.
3. Dalinger V.A. Educational and research activity of students in the process of studying fractions and actions on them: a textbook. - Omsk: Publishing house of OmSPU, 2007. - 191 p.
4. Mikhailova G.I. Pre-sowing treatment of agricultural seeds M., Laura.-2003. -C. 35-70.
5. Miroshina T.N., Murzakhmetova M.K., Utegalieva R.S., etc. Corrective effect of indolamines on the state of erythrocyte membranes under the action of cadmium ions //Bulletin of the Treasury. The series is biological. - 2002. - No. 3. - pp. 80-86

ОГЛАВЛЕНИЕ

БИЗНЕС ЖӘНЕ БАСҚАРУ БИЗНЕС И УПРАВЛЕНИЕ

1	Агабеков А.Ю., Манбетова А.С., Абжамилова А.Ш. ҚАРЖЫЛЫҚ БАҚЫЛАУ: ӨНДІРІС ОРНЫНДАҒЫ ОРНЫ МЕН РӨЛІ.....	3
2	Агабекова Г.Н., Агабекова Ш.Н. ХҚЕС СӘЙКЕС ҰЙЫМНЫҢ ЕСЕП САЯСАТЫН ҚАЛЫПТАСТЫРУ МЕН АШУДЫ САЛЫСТЫРМАЛЫ ТАЛДАУ.....	7
3	Байкенжеева Д.Б., Мырзалиева Г.А., Делгун Л.В. ҰЙЫМДАРДЫҢ БӘСЕКЕГЕ ҚАБІЛЕТТІЛІГІН АРТТЫРУДЫҢ ҚАРЖЫ ҚҰРАЛДАРЫ.....	11
4	Бекебаева М.О., Оразбаева А.Б., Бекибаева Г.Т. КӘСПОРЫННЫҢ ҚАРЖЫЛЫҚ РЕСУРСТАРЫН БАСҚАРУ ПРИНЦИПТЕРІ.....	14
5	Бердибекова Г.С., Байгонова А., Нуржигитова А. ҚАЗАҚСТАН РЕСПУБЛИКАСЫНДА АЗЫҚ-ТҮЛІК ҚАУІПСІЗДІГІН ҚАМТАМАСЫЗ ЕТУДІҢ КЕЙБІР ТЕОРИЯЛЫҚ МӘСЕЛЕЛЕРІ.....	18
6	Бердибекова Г.С., Байгонова А., Нуржигитова А. ҰЛТТЫҚ ҚАУІПСІЗДІКТІ ҚАМТАМАСЫЗ ЕТУДЕГІ АЗЫҚ-ТҮЛІК ҚАУІПСІЗДІГІНІҢ РӨЛІ.....	23
7	Волошин В.С. ПЕРСПЕКТИВЫ ВНЕДРЕНИЯ ИНСТРУМЕНТОВ OPENAI В РАБОТУ СОЦИАЛЬНОГО МЕДИА МАРКЕТИНГА.....	27
8	Әбіләзім Т.Е. НЫНЕСНИИ МЕТОДЫ ПОВЫШЕНИЯ ПРОДУКТИВНОСТИ СОТРУДНИКОВ ОРГАНИЗАЦИИ.....	31
9	Әбіләзім Т.Е. АКТУАЛИЗАЦИЯ ГИБРИДНОЙ МОДЕЛИ РАБОТЫ ДЛЯ СОТРУДНИКОВ ОРГАНИЗАЦИИ.....	36
10	Железняков А.Б. МАРКЕТИНГ ПЕРСОНАЛА КАК ИНСТРУМЕНТ ПОВЫШЕНИЯ МОТИВАЦИИ СОТРУДНИКОВ.....	39
11	Кейкова Ж.К., Боқушева С. ЖАҢАНДЫҚ ТҰРАҚСЫЗ ОРТА ЖАҒДАЙЫНДАҒЫ ҚАЗАҚСТАННЫҢ БАНК ЖҮЙЕСІ.....	43
12	Коптаева Г.П., Бекебаева М.О. Жабаева Б. ЖАСТАРДЫҢ ЕҢБЕК НАРЫҒЫНА СӘТТІ БЕЙІМДЕЛУІНІҢ ШАРТЫ РЕТІНДЕ ЖОО МЕН ЖҰМЫС БЕРУШІЛЕРДІҢ ӨЗАРА ІС- ҚИМЫЛЫ.....	47
13	Коптаева Г.П., Мақсұт Б.Е. ЖЕКЕ ҚАРЖЫЛЫҚ ҚАУІПСІЗДІК: ӨЗЕКТІ МӘСЕЛЕЛЕРІ МЕН ШЕШУ ЖОЛДАРЫ.....	51
14	Купешев А.Ш., Шадиева А.О. ҚАЗАҚСТАНДА ЭКОНОМИКАНЫ ЦИФРЛАНДЫРУДЫҢ ДАМУЫНЫҢ НЕГІЗГІ ТЕНДЕНЦИЯЛАРЫ МЕН БОЛАШАҒЫ.....	55
15	Ажибекова А.Д., Стаценко О.А., Гапурбаева Г.Ш. THE MAIN DIRECTIONS OF ACCOUNTING AND CASH AUDIT.....	59

16	Туребаева Ж.К., Кененбаева З.М., Жаздыкбаева Д.П. САЛЫҚТЫҚ ЕСЕП САЯСАТЫН ҚАЛЫПТАСТЫРУ ЖӘНЕ ЖЕТІЛДІРУ	64
17	Shinet G.G., Aidar Y.A. FEATURES OF STRATEGIC PLANNING IN AGRICULTURAL PRODUCTION IN KAZAKHSTAN РЕТІНДЕ.....	68

**ТУРИЗМ ЖӘНЕ ҚОНАҚЖАЙЛЫЛЫҚТЫ БАСҚАРУ
ТУРИЗМ И УПРАВЛЕНИЕ ГОСТЕПРИИМСТВОМ**

1	Бабаева У.Ш., Асқарбек К.К. ҚАЗАҚСТАНДАҒЫ ТУРИСТІК ИНДУСТРИЯНЫ ДАМУДЫҢ МӘСЕЛЕЛЕРІ МЕН КЕЛЕШЕГІ	73
2	Байгушева А.Н. РЕКРЕАЦИЯЛЫҚ ҚАЗЕТТІЛІКТЕР РЕКРЕАЦИЯЛЫҚ ІС- ӘРЕКЕТІНІҢ ҰЙЫМДАСТЫРЫЛУЫНЫҢ НЕГІЗІ	77
3	Митрошенко Т.С., Саниева З.Р., Каратаев Т.Ж. ТУРИСТІК ПОЛИЦИЯНЫ ДАМУДЫҢ ӘЛЕМДІК ТӘЖІРИБЕСІ	80
4	Саниева З.Р., Хусаинова Г. АНАЛИЗ ЭКОНОМИЧЕСКИХ И СОЦИАЛЬНО- ПСИХОЛОГИЧЕСКИХ МЕТОДОВ УПРАВЛЕНИЯ В ТУРИЗМЕ	83
5	Yesirkepova S.S., Akmatyldaeva G.A. STAGES OF FORMATION AND DEVELOPMENT OF THE HOSPITALITY INDUSTRY	87
6	Mitroshenko T.S., Eremina A.Yu. PROSPECTS OF USING GLAMPING FOR THE DEVELOPMENT OF TERRITORIES IN KAZAKHSTAN	89
7	Mitroshenko T.S., Kalkabaev A.M. THE EFFECTIVENESS OF TOURISM MANAGEMENT	93

**АҚПАРАТТЫҚ ЖӘНЕ ТЕЛЕКОММУНИКАЦИЯЛЫҚ ЖҮЙЕЛЕР
ИНФОРМАЦИОННЫЕ И ТЕЛЕКОММУНИКАЦИОННЫЕ СИСТЕМЫ**

1	Абдуразаков Н.С., Кошкинбаева М.Ж. ЭЛЕКТРОНДЫҚ ПОШТА СПАМ ХАБАРЛАМАЛАРЫН ТАҢУ АЛГОРИТМДЕРІН ЖАСАУ ЖӘНЕ ЕНГІЗУ	99
2	Айменова В.Ж., Ибрагимова Н.Ж. МЕКТЕП ИНФОРМАТИКА КУРСЫН GOOGLE РЕСУРСТАРЫН ҚОЛДАНЫП ОҚЫТУ	102
3	Алимбекова А.Т. АҚПАРАТТЫ ҚОРҒАУ	106
4	Алқабай Л.Б., Кошкинбаева М.Ж. КОРПОРАТИВТІК МУЛЬТИСЕРВИСТІК ЖЕЛІЛЕРДІҢ АҚПАРАТТЫҚ ҚАУІПСІЗДІГІ	110
5	Алпысбаева А.А., Роговой А.В. ОПИСАНИЕ И СРАВНИТЕЛЬНЫЙ АНАЛИЗ МЕТОДОЛОГИЙ ПОТОКОВОГО И БЛОЧНОГО ПРОГРАММИРОВАНИЯ	113
6	Бактибаев К.О. ҚАЗІРГІ БАҒДАРЛАМАЛАУ ТІЛДЕРІ ЖӘНЕ ОЛАРДЫ ТАПСЫРМА ТҮРЛЕРІ БОЙЫНША ЖІКТЕУ	117
7	Балабеков М.О., Султамуратов Б. GENERATOR OPERATING MODES BY VOLTAGE	121

8	Әбіләзім Т.Е. СИСТЕМЫ МОТИВАЦИИ СОТРУДНИКОВ ОРГАНИЗАЦИИ, СООТВЕТСТВУЮЩИЕ НОРМАМ СЕГОДНЯШНЕГО ДНЯ.....	124
9	Досжанов Б.А., Жаналиева Л.М., Мусагулова Г.Ш. ОҚУШЫЛАРДЫҢ БІЛІМ САПАСЫН АРТТЫРУДА БІЛІМ БЕРУ КОНТЕНТТЕРІН ПАЙДАЛАНУ ТИІМДІЛІГІ.....	129
10	Елеусінова Ж.М., Досжанов Б. А. МАРЛЕ БАҒДАРЛАМАСЫН ҚОЛДАНУ АРҚЫЛЫ ОҚУШЫЛАРДЫҢ МАТЕМАТИКАЛЫҚ ҚАБІЛЕТІН ДАМУЫ	134
11	Еспен Ж.Ш., Роговой А.В. АНАЛИЗ ИНСТРУМЕНТОВ ПАРАЛЛЕЛЬНОГО ПРОГРАММИРОВАНИЯ МНОГОПРОЦЕССОРНЫХ КОМПЬЮТЕРНЫХ СИСТЕМ.....	138
12	Жакаев Д.К., Роговой А.В. ИССЛЕДОВАНИЕ МОДЕЛИ СЕМАНТИЧЕСКОГО ПЕРЕХОДА ПРИ ИЗУЧЕНИИ ЯЗЫКОВ ПРОГРАММИРОВАНИЯ.....	142
13	Жаксыбаева А.Д., Кошкинбаева М.Ж. IT-МАМАНДЫҚТЫҢ ҚОСЫМША ДАҒДЫЛАРЫН АЛУ ҮШІН КӘСІПТІК ДАЯРЛАУДЫҢ АҚПАРАТТЫҚ-БАҒДАРЛАМАЛЫҚ КЕШЕНІН ҚҰРУ.....	146
14	Кадирова Р. «АҚПАРАТТЫҚ КҮРЕС» КОММУНИКАТИВТІ ЖАҒДАЯТТЫҢ ФЕНОМЕНІ.....	150
15	Қарабаев Б.Т., Роговой А.В. СИСТЕМА ВИЗУАЛИЗАЦИИ И ОТЛАДКИ АЛГОРИТМОВ РЕШЕНИЯ ЗАДАЧ ВЫЧИСЛИТЕЛЬНОЙ ГЕОМЕТРИИ.....	153
16	Каржаубекова С.С., Кошкинбаева М.Ж. ҚОЛ ЖЕТКІЗУДІ БАСҚАРУ ЖҮЙЕСІНІҢ АРХИТЕКТУРАСЫН ЖӘНЕ БАҒДАРЛАМАЛЫҚ ЖАСАҚТАМАСЫН ӘЗІРЛЕУ	157
17	Қожабеков Е.А. АҚПАРАТТЫҚ ҚАУШТЕР ТҮСІНІГІ ЖӘНЕ ОЛАРДЫҢ ТҮРЛЕРІ.....	161
18	Қосахбоев Н.А., Роговой А.В. ИСПОЛЬЗОВАНИЕ ДИНАМИЧЕСКИ ТИПИЗИРОВАННОГО ЯЗЫКА ПРОГРАММИРОВАНИЯ ДЛЯ РЕАЛИЗАЦИИ АЛГОРИТМОВ МАШИННОГО ЗРЕНИЯ.....	165
19	Көшкінбаев С.Ж. ҚАЗІРГІ ЗАМАНҒЫ ОПТИКАЛЫҚ СЕНСОРЛАР.....	169
20	Ешмағамбетова С.М., Манатқызы Ж. ТЕЛЕКОММУНИКАЦИЯ САЛАСЫНЫҢ ЖЕТІСТІКТЕРІ МЕН ДАМУ ҚАРҚЫНЫ.....	172
21	Мекемов А.М. ИНФОРМАТИКАНЫ ОҚЫТУДЫҢ ФОРМАЛАРЫ МЕН ӘДІСТЕРІ.....	176
22	Наурызбаев К.К. XXI ҒАСЫРДАҒЫ БАЙЛАНЫС ЖҮЙЕСІНІҢ ДАМУЫ.....	179
23	Нургожаева Н.Т., Мукажанов Е.Б. ИНФОРМАТИКА ПӘНІНЕН ОЛИМПИДАЛЫҚ ТАПСЫРМАЛАРҒА ДАЙЫНДЫҚ БОЙЫНША ОҚУ ҚҰРАЛЫН ПАЙДАЛАНУ БОЙЫНША ӘДІСТЕМЕЛІК НҰСҚАУЛАР.....	182

24	Нурмаханов А.Н., Роговой А.В. ОПТИМИЗАЦИЯ МОДЕЛЕЙ ЗАДАЧ МАТЕМАТИЧЕСКОГО ПРОГРАММИРОВАНИЯ С ИСПОЛЬЗОВАНИЕМ ДЕРЕВЬЕВ РЕШЕНИЙ	188
25	Саидуллаев Д.Ю., Роговой А.В. ИСПОЛЬЗОВАНИЕ ПРОГРАММНЫХ ПЛАТФОРМ И ПРОТОКОЛОВ ДЛЯ ОПТИМИЗАЦИИ ПАРАЛЛЕЛЬНЫХ ПРОЦЕССОВ И ПОТОКОВ С СЕАНСАМИ РАЗЛИЧНОГО ТИПА	192
26	Тоғайбаева А.Б., Роговой А.В. ОБЕСПЕЧЕНИЕ БЕЗОПАСНОСТИ ТИПОВ ДАННЫХ В ОБЪЕКТНО-ОРИЕНТИРОВАННЫХ ЯЗЫКАХ ПРОГРАММИРОВАНИЯ	196
27	Төрөбай Н.Д. БІЛІМ БЕРУДЕГІ АҚПАРАТТЫҚ ТЕХНОЛОГИЯЛАРДЫҢ РӨЛІ	200
28	Ұлан Ж.Е., Роговой А.В. МЕТОДИКА РАЗРАБОТКИ ЯЗЫКОВ ПРОГРАММИРОВАНИЯ, ОРИЕНТИРОВАННЫХ НА ПОЛЬЗОВАТЕЛЯ	203
29	Шакенова Г.Т. ИСПОЛЬЗОВАНИЕ МЕТОДА АНАЛИЗА ПРОГРАММНЫХ КОДОВ ПРИ ИЗУЧЕНИИ КОМПЬЮТЕРНОЙ ГРАФИКИ	207
30	Шакенова Г.Т., Роговой А.В. ИССЛЕДОВАНИЕ ПРОЦЕССА ИЗУЧЕНИЯ КОМПЬЮТЕРНОЙ ГРАФИКИ С ПОМОЩЬЮ МЕТОДА АНАЛИЗА ПРОГРАММНОГО КОДА	210
31	Шымат Б.Д., Роговой А.В. МОДЕЛИ И МЕТОДЫ ПРОЕКТИРОВАНИЯ И РЕАЛИЗАЦИИ КВАНТОВЫХ ВЫЧИСЛЕНИЙ И КВАНТОВОГО ПРОГРАММИРОВАНИЯ	214
32	Юнусова А.А. LEARNING METHODS IN ARTIFICIAL INTELLIGENCE SYSTEMS	218

**ҚОҒАМДЫҚ (ӘЛЕУМЕТТІК) ҒЫЛЫМДАРЫ
ОБЩЕСТВЕННЫЕ (СОЦИАЛЬНЫЕ) НАУКИ**

1	Абдрасилова Г.З. ҚАЗІРГІ ЗАМАНҒЫ ҒЫЛЫМДАҒЫ ЭТИКАЛЫҚ МӘСЕЛЕЛЕР	221
2	Абдухаимов Е.Ф., Құлшарова Х.Қ., Ансорова Ф.Н. ӘЛИХАН БӨКЕЙХАН ЖӘНЕ АЛАШ ИДЕЯСЫ	224
3	Ағайдаров Т.С., Жаксылыков Н.Н., Алтаева М.О. КӘСПКЕРЛЕРДІҢ ҚҰҚЫҚҚА ҚАРСЫ ІС-ӘРЕКЕТІ ҮШІН ҚЫЛМЫСТЫҚ ЖАУАПТЫЛЫҚ МӘСЕЛЕЛЕРІ	228
4	Айтеке К.А., Жуманова Қ.Т. ӘЛЕУМЕТТІК РЕФОРМАЛАРДЫ МЕМЛЕКЕТТІК ДЕҢГЕЙДЕ ТАЛҚЫЛАУ	231
5	Айтеке К.А., Серик Г. ӘЛЕУМЕТТІК КОНСТИТУЦИОНАЛИЗМНІҢ ШЫҒУ ТЕГІ МЕН СИПАТТАМАЛАРЫ	235
6	Асқар Е.Д. ҚҰҚЫҚ ҚОЛДАНУ ҚҰҚЫҚТЫҚ КАТЕГОРИЯ РЕТІНДЕ	239

7	Баймағанбетова А.Е. ҚҰҚЫҚТЫҚ ЖАУАПКЕРШІЛІктің ТҮСІНІГІ МЕН НЕГІЗГІ ПРИНЦИПТЕРІ	242
8	Бейсебаева С.Б., Абдрасилова Б.Қ. ҚАЗІРГІ КЕЗДЕГІ ИНТЕРНЕТ – АЛАЯҚТЫҚ БЕЛГІЛЕРІН АНЫҚТАУ	245
9	Білләев М.Б. НОТАРИАТТЫҚ ҚЫЗМЕТТЕРДЕГІ ЭЛЕКТРОНДЫҚ ҚҰЖАТ АЙНАЛЫМЫНЫҢ ӨЗЕКТІ МӘСЕЛЕЛЕРІ	250
10	Әбіләзім Т.Е. СОВРЕМЕННЫЕ ТИПЫ МОТИВАЦИИ СОТРУДНИКОВ ОРГАНИЗАЦИИ	254
11	Ернар Е. ЗАҢНЫҢ САПАСЫ ҚОҒАМНЫҢ ҚҰҚЫҚТЫҚ МӘДЕНИЕТІН ҚАЛЫПТАСТЫРУДЫҢ ШАРТЫ РЕТІНДЕ	258
12	Ешенкулова Д.Н. ЗАҢГЕРДІҢ КӘСІБИ МӘДЕНИЕТІ: ТЕОРИЯЛЫҚ ЖӘНЕ ҚҰҚЫҚТЫҚ ТҮСІНІК	262
13	Жакыпов Б.Т. ҚҰҚЫҚ ҚОЛДАНУ ҰҒЫМЫ ҚҰҚЫҚТЫ ІСКЕ АСЫРУДЫҢ ЕРЕКШЕ НЫСАНЫ РЕТІНДЕ	265
14	Жакыпбек А.А., Рамазанова Л.А. ҚАЗАҚСТАНДАҒЫ FASHION ИНДУСТРИЯСЫНЫҢ ТУРИЗМДЕГІ РӨЛІ МЕН ҚАЗІРГІ ЖАҒДАЙЫ: ӘЛЕУМЕТТАНУЛЫҚ ТАЛДАУ	270
15	Жаналиева А.Ж., Жайлауова А.Ш., Ахмет С.Ү. ҚҰҚЫҚТЫҚ САНА МӘСЕЛЕЛЕРІ	277
16	Жаналиева А.Ж., Исатаева Б.Т., Мырзалипов Б.М. ҚАЗАҚСТАН РЕСПУБЛИКАСЫНДАҒЫ ЭЛЕКТРОНДЫҚ СОТ ӨНДІРІСІНІҢ МӘСЕЛЕЛЕРІ	277
17	Имашев Б.Е., Серик Г. ИССЛЕДОВАНИЕ ЭФФЕКТИВНОСТИ ПО СОВЕРШЕНСТВОВАНИЮ ПРОЦЕДУР МЕДИАЦИИ	281
18	Исмаилова Д.А. ЗИЯТКЕРЛІК МЕНШІК САЛАСЫНДА ЖАСАЛАТЫН ҚЫЛМЫСТАРДЫҢ МӘСЕЛЕЛЕРІ МЕН САРАЛАУ ЕРЕКШЕЛІКТЕРІ	284
19	Қасым А.С. ПРОЦЕСТІК ҚҰҚЫҚТЫҚ ҚАТЫНАСТАРДЫҢ ЭЛЕМЕНТІ РЕТІНДЕ СОТ ҚОРҒАУЫНА ҚҰҚЫҚ	287
20	Қосанбаев Қ., Султанова В.И., Жуматаева Ж.А. Б.А.КУФТИН – КАК ИССЛЕДОВАТЕЛЬ ЭТНОГРАФИИ КАЗАХСКОГО НАРОДА	292
21	Махсат М.А. ҚАЗІРГІ ҚОҒАМДАҒЫ ҚҰҚЫҚТЫҚ САЯСАТ	295
22	Назарова Б.Ш. ҚОҒАМДЫҚ ҰЙЫМДАРДЫҢ ЗАҢ ШЫҒАРУ ҚЫЗМЕТІНДЕГІ МЕМЛЕКЕТ ОРГАНДАРЫМЕН ӨЗАРА ІС-ҚИМЫЛ МӘСЕЛЕЛЕРІ	298

23	Рахметова Г.Р., Қонысбеков Ғ.К., Абылова К.А. ҚАЗАҚСТАН РЕСПУБЛИКАСЫНДАҒЫ АДАМ ЖӘНЕ АЗАМАТТАРДЫҢ ҚҰҚЫҚТАРЫН ҚОРҒАУДЫҢ КОНСТИТУЦИЯЛЫҚ-ҚҰҚЫҚТЫҚ НЕГІЗДЕРІ.....	301
24	Токтобаев Б.Т., Тураева М.В., Күрбанбаева С.А. АХМЕТ БАЙТУРСЫНОВ - УЧИТЕЛЬ НАЦИИ.....	305
25	Тұрсухан Е.А., Жаналиева А.Ж. АҚПАРАТТАНДЫРУ ЖӘНЕ БАЙЛАНЫС САЛАСЫНДАҒЫ ҚЫЛМЫСТЫҚ ҚҰҚЫҚ БҰЗУШЫЛЫҚТАРДЫ БАҚЫЛАУДЫҢ КЕЙБІР ТЕОРИЯЛЫҚ АСПЕКТІЛЕРІ.....	309
26	Утаров К.А., Мейркулова Г.Д., Жандар А.Е. АНЫҚТАУ САПАСЫНЫҢ ҚЫЛМЫСТЫҚ ІС ЖҮРГІЗУ СТАНДАРТЫНЫҢ ТЕОРИЯЛЫҚ-ӘДІСНАМАЛЫҚ АЛҒЫШАРТТАРЫ.....	312
27	Утаров К.А., Сартаева Ш.Ш., Бейсенбай Қ.С. ҚЫЛМЫСТЫҚ ІС ЖҮРГІЗУ ФУНКЦИЯЛАРЫН ІСКЕ АСЫРУДЫҢ АДАМГЕРШІЛІК БАСТАМАЛАРЫ.....	316
28	Утаров К.А., Сартаева Ш.Ш., Иген Д. ҚАЗАҚСТАН РЕСПУБЛИКАСЫНЫҢ ҚЫЛМЫСТЫҚ-АТҚАРУ ЗАҢНАМАСЫНЫҢ МӘСЕЛЕЛЕРІ ЖӘНЕ ОНЫ ҚОЛДАНУ.....	322
29	Утаров К.А., Сартаева Ш.Ш., Күлжанов А.Б. АЛДЫН АЛА ТЕРГЕУ ОРГАНДАРЫ ҚЫЗМЕТІНІҢ ТИІМДІЛІГІН БАҒАЛАУ КРИТЕРИЙЛЕРІ МЕН КӨРСЕТКІШТЕРІНІҢ ПРИЗМАСЫ АРҚЫЛЫ АНЫҚТАУ САПАСЫНЫҢ ҚЫЛМЫСТЫҚ ІС ЖҮРГІЗУ СТАНДАРТЫН ҚАЛЫПТАСТЫРУ.....	326
30	Утаров К.А., Сартаева Ш.Ш., Абдраманов Д.Ш. ҚЫЛМЫСТЫҚ СОТ ІСІН ЖҮРГІЗУДЕГІ ЖАРИЯЛЫЛЫҚ ПЕН ҚҰПИЯНЫҢ ҚАЗІРГІ ЖАҒДАЙЫ ЖӘНЕ ОЛАРДЫ ҚАМТАМАСЫЗ ЕТУ ҚҰРАЛДАРЫ.....	331
31	Утаров К.А., Сартаева Ш.Ш., Байтөреев Д.Т. ШЕТ МЕМЛЕКЕТТЕРДІҢ ҚЫЛМЫСТЫҚ ҚҰҚЫҒЫНДА ТАУАР БЕЛГІСІН ЗАҢСЫЗ ПАЙДАЛАНҒАНЫ ҮШІН ЖАУАПКЕРШІЛІК.....	336
32	Шинтаева Ф.Е., Оразымбетова З.Ш., Сатаев А.Т. ҚАЗАҚ АҚЫНДАРЫ МЕН ЖЫРАУЛАРЫНЫҢ ШЫҒАРМАШЫЛЫҒЫНДАҒЫ ҰЛЫ ДАЛА ФИЛОСОФИЯСЫ.....	340
33	Юскаев Ф. ИДЕОЛОГЕМЫ НАЦИОСТРОИТЕЛЬСТВА В СОВРЕМЕННОМ ПОЛИТИЧЕСКОМ ДИСКУРСЕ.....	345

**ДИЗАЙН ЖӘНЕ КӨРКЕМ ЕҢБЕК
ДИЗАЙН И ХУДОЖЕСТВЕННЫЙ ТРУД**

1	Конакбаева У.Ж., Айдарбек Б.Ә. КӨРКЕМ ЕҢБЕК МҰҒАЛІМДЕРІНІҢ ГРАФИКАЛЫҚ ДАЙЫНДЫҒЫНЫҢ БІЛІМ БЕРУ ҮДЕРІСІНДЕГІ МАҢЫЗЫ.....	350
2	Конакбаева У.Ж., Райымкулова А.Д. ОҚУШЫЛАРДЫҢ КОНСТРУКТОРЛЫҚ ІСКЕРЛІКТЕРІ МЕН ДАҒДЫЛАРЫН ҚАЛЫПТАСТЫРУДЫҢ МАҢЫЗЫ	354

**ДЕНЕ ШЫНЫҚТЫРУ ЖӘНЕ СПОРТ
ФИЗИЧЕСКАЯ КУЛЬТУРА И СПОРТ**

1	Аскарова Қ.Б., Иксанова Н.Ф., Давлетканов Ш.Г. ҚОЗҒАЛМАЛЫ ОЙЫНДАР БАСТАУЫШ СЫНЫП ОҚУШЫЛАРЫН ОҚЫТУ ЖӘНЕ ТӘРБИЕЛЕУ ҚҰРАЛЫ РЕТІНДЕ.....	358
2	Әбілда Е.М., Гаджиев И.А., Анарбеков Б.К. ОҚУШЫЛАР МЕН СТУДЕНТТЕРДЕГІ ДЕНЕ ШЫНЫҚТЫРУ МЕН СПОРТТЫҢ ЗАМАНАУИ МӘСЕЛЕЛЕРІ.....	361
3	Иксанова Н.Ф., Аскарова Қ.Б., Юсупов М.А. АКТИВИЗАЦИЯ САМОСТОЯТЕЛЬНОЙ РАБОТЫ ОБУЧАЮЩИХСЯ.....	366
4	Сапахов М.А., Әбілда Е.А., Фаизиев О.Б. ТЕХНИКАЛЫҚ ЖОҒАРЫ ОҚУ ОРЫНДАРЫНДА ВОЛЕЙБОЛ СПОРТ ТҮРЛЕРІН ДАМУ.....	370
5	Фаизиев О.Б., Мекенбаев С.К., Тойлыбаев Б.А. ТХЭКВАНДО ТАРИХЫ ЖӘНЕ ОНЫҢ СОҚҚЫЛАРЫНЫҢ ТҮРЛЕРІ.....	372

**ХИМИЯ ЖӘНЕ БИОЛОГИЯ
ХИМИЯ И БИОЛОГИЯ**

1	Анарбек Э.П. ОРТА МЕКТЕПТЕ БИОЛОГИЯ ПӘНІ БОЙЫНША ЭКОЛОГИЯЛЫҚ МАЗМҰНДАҒЫ ТАПСЫРМАЛАР АРҚЫЛЫ БІЛІМ БЕРУ ӘДІСТЕМЕСІН ЖЕТІЛДІРУ.....	377
2	Бегімхан Л.Е. ЖОҒАРЫ ОҚУ ОРЫНДАРЫНДАҒЫ ДУАЛДЫ БІЛІМ БЕРУ ЖҮЙЕСІНІҢ ДАМУ БОЛАШАҒЫ ЖӘНЕ АРТЫҚШЫЛЫҚТАРЫ.....	379
3	Бутаев М.Д., Жигитеков Т.А., Нуркешов Б.Б. БИОЛОГИЯ САБАҒЫНДА ОЙЫН ЭЛЕМЕНТТЕРІ АРҚЫЛЫ ОҚУШЫЛАРДЫҢ ПӘНГЕ ДЕГЕН ҚЫЗЫҒУШЫЛЫҒЫН АРТТЫРУ.....	382
4	Есенбекова А.Ш., Алимжанова Х.А. БИОЛОГИЯ КАБИНЕТІН ЖАБДЫҚТАУҒА ҚОЙЫЛАТЫН ЗАМАНАУИ ТАЛАПТАРДЫҢ ЕРЕКШЕЛІКТЕРІ.....	385
5	Әділхан А.М. АКТИВАЦИЯ ПОЗНАВАТЕЛЬНОЙ ДЕЯТЕЛЬНОСТИ УЧАЩИХСЯ ПОСРЕДСТВОМ ДИДАКТИЧЕСКИХ ИГР.....	388
6	Жигитеков Т.А., Бутаев М.Д., Тлегенова К.Б. БИОЛОГИЯ САБАҒЫНДА ТОПТЫҚ ЖҰМЫСТЫҢ ТИІМДІЛІГІ.....	392
7	Кабылбекова А.Т., Сырманова К.К., Нұрман Қ.Қ. ПОЛИМЕР ҚҰРАМДЫ ЖОҒАРЫ МОЛЕКУЛАЛЫҚ ҚОСЫЛЫСТАРДЫҢ ЖІКТЕЛУ ЕРЕКШЕЛІКТЕРІ ЖӘНЕ ҚАСИЕТТЕРІ.....	394
8	Кенесбек А.К. ЖАҢА ҮЛГІДЕГІ МЕКТЕПТЕРДЕ БИОЛОГИЯНЫ АҒЫЛШЫН ТІЛІНДЕ ОҚЫТУ ӘДІСТЕМЕСІНЕ ТАЛДАУ ЖӘНЕ ЗЕРТТЕУ.....	399

9	Куанышова С.Е., Мықтыбекова М.М. БІЛІМ БЕРУ ПРОЦЕСІНІҢ ТИІМДІЛІГІН АРТТЫРУ ҚҰРАЛЫ РЕТІНДЕ БІЛІМДІ БАҚЫЛАУ МӘСЕЛЕЛЕРІ.....	402
10	Құрасбек А.Н. СТУДЕНТТЕРДІҢ ОҚУ-АҚПАРАТТЫҚ ДАҒДЫЛАРЫН ҚАЛЫПТАСТЫРУДЫҢ ШАРТЫ РЕТІНДЕ БИОЛОГИЯ БОЙЫНША ҚОСЫМША ӘДЕБИЕТТЕРМЕН ӨЗІНДІК ЖҰМЫС ЖҮРГІЗУ.....	406
11	Момбекова А.Т. БИОЛОГИЯ САБАҚТАРЫНДА ДАРЫНДЫ ОҚУШЫЛАРДЫҢ ЖҰМЫСЫНДА ОҚУ МОТИВАЦИЯСЫН АРТТЫРУ ҮШІН ИННОВАЦИЯЛЫҚ ТЕХНОЛОГИЯЛАРДЫ ҚОЛДАНУДЫ ЭМПИРИКАЛЫҚ ЗЕРТТЕУ.....	409
12	Оңғар А.Ш. МЕКТЕПТЕ БИОЛОГИЯНЫ ОҚЫТУДА КЕЙС ТЕХНОЛОГИЯСЫН ҚОЛДАНУДЫҢ ЕРЕКШЕЛІКТЕРІН АНЫҚТАУ.....	411
13	Полатбекова Г.А. , Кармышова Ү.Ж. ШЫМЕНТ ҚАЛАСЫН ЖАСЫЛДАНДЫРУ МАҚСАТЫНДА ЖАСЫЛ ӨСІМДІКТЕРДІҢ ФИТОНЦИДТІК ҚАСИЕТТЕРІН ЗЕРТТЕУ.....	414
14	Сансызбай Ә.А. ҚАЗАҚСТАН РЕСПУБЛИКАСЫНЫҢ ЖОҒАРЫ ОҚУ ОРЫНДАРЫНДА «БИОЛОГИЯНЫ ОҚЫТУ ӘДІСТЕМЕСІ» ПӘНІ БОЙЫНША ҚАШЫҚТЫҚТАН ОҚЫТУДЫҢ ТИІМДІЛІГІН АНЫҚТАУ.....	417
15	Сихымбаев Ә.Е., Бейсекеева Г.М., Егембердиев Е.Т. Шыңғысбекова Г.Т. ТҮРКІСТАН БОТАНИКАЛЫҚ БАҒЫНА ЖЕРСІНДІРІЛГЕН АҒАШ- БҰТАЛАРДЫҢ ТАКСОНОМИЯЛЫҚ ҚҰРАМЫ ЖАЙЫНДА.....	419
16	Сулейменова М.Т., Полатбекова Г.А., Сапарбеков А. БИОЛОГИЯНЫ ОҚЫТУДЫҢ ЗАМАНАУИ ӘДІСТЕРІ.....	423
17	Sydykanova Marzhan Almaskyzy, Smagali Azhar Tolkanatkyzy ENCAPSULATION OF SOYBEAN SEEDS AND PLANT CULTURE DEVELOPMENT.....	426

«ЖОҒАРЫ МЕКТЕПТЕРДІҢ ҒЫЛЫМЫ 2023»
атты халықаралық ғылыми-практикалық конференциясының
МАТЕРИАЛДАРЫ

МАТЕРИАЛЫ
международной научно-практической конференции
«НАУКА ВЫСШИХ ШКОЛ 2023»

I ТОМ

Оргкомитет не несет ответственности за материалы, не содержащие научной новизны
или оформленные с нарушением грамматики.

Подготовка оригинал-макета: Т.С. Митрошенко

Подписано в печать 29.05.2023г. Формат бумаги А4.
Бумага типографская. Тираж 100 экз.
Типография «Әлем». Заказ № _____
г. Шымкент, ул. Иляева, 7

+ 7 702 331 44 37, +7 776 331 44 37
Email: alembaspasy@mail.ru